

R\$ 4,00 450\$00 Ano 2 - Nº 17

Promoção
Ganhe o primeiro
PlayStation 2
do Brasil. Você pode ser o
vencedor. Confira aqui

1514

DICAS & TRUQUES

Diretamente da maior
Feira de Videogames do
Mundo, nossos repórteres
trouxeram para você as
últimas novidades e

LANÇAMENTOS

E3

Incluindo: Gran Turismo 2000,
Fear Effect 2, Dino Crisis 2,
Final Fantasy IX, A Múmia,
Soul Reaver 2, e o espetacular

METAL GEAR 2

DETONADO

Star Wars Episode 1: Jedi Power Battles
Vença o perigoso Darth Maul usando o
mais completo guia estratégico

SUPER DICAS

Medieval 2 • Galerians • Fear Effect
Die Hard Trilogy 2 • F1 2000
Alundra 2 • Need For Speed Porsche
Unleashed • Gekido e muito mais

www.europapnet.com.br
PlayStation
Dicas & Truques para



A sexy
Pamela Anderson
arrasando na
E3 e no PlayStation



Promoção Esp

1 Promoção Frases

Escreva uma frase criativa, com até 9 palavras, dizendo o que lembrança você guardaria se tivesse ido a E3



1º lugar

1 volante GT2
Racing Wheel

2º lugar

1 tapete Dance Performance



3º lugar

1 volante Mach 1

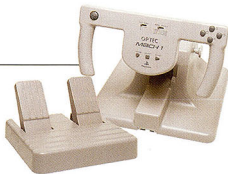

4º e 5º lugares

1 controle Dual Shock Sony
(para cada ganhador)



Regulamento

1 - Os cupons devem ser enviados para a Editora Europa por carta. Para isso, escreva no envelope: Promoção Revista Dicas e Truques para PlayStation Rua M.M.D.C., 121 - São Paulo/SP - CEP: 05510-021

2 - O prazo limite para o envio dos cupons é dia 05 de julho de 2000 (vale a data de postagem marcada no carimbo dos Correios).

3 - Os cupons da Promoção 1 devem conter, além dos dados pessoais, uma frase, de até 9 palavras, contando que lembrança você guardaria se tivesse ido a E3.

4 - Cada cupom deve conter apenas uma frase. É permitido tirar fotocópias do cupom. As frases sem cupons serão automaticamente desclassificadas da promoção.

5 - Não podem participar funcionários ou parentes de funcionários da Editora Europa.

6 - Uma comissão formada por membros da Editora Europa analisará as frases e desenhos que chegarem à redação dentro do prazo estipulado, tendo como critério de classificação a criatividade. A decisão desta comissão terá caráter irrevogável e irrecorrível.

7 - No caso de frases iguais, será declarada vencedora a que tiver sido enviada primeiro à redação da Revista Dicas & Truques para PlayStation. Vale como comprovante a data do carimbo dos Correios.

8 - Os vencedores autorizam desde já o uso de seu nome e imagem, bem como cedem os direitos autorais da frase ou desenho à Editora Europa sem qualquer ônus adicional.

ecial E3

2 Promoção Desenho

Faça um desenho criativo, mostrando a roupa que você escolheria para Pamela Anderson usar em seu novo jogo VIP. São duas categorias: até 12 anos e a partir de 12 anos.

1º lugar

1º - 1 volante GT2 Racing Wheel
(para cada categoria)



2º lugar

1 tapete Dance Performance
(para cada categoria)



3º lugar

1 volante Mach 1
(para cada categoria)

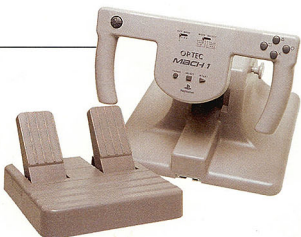

9 - O envio do cupom para a Editora Europa implica automaticamente na concordância com os termos deste regulamento.

10 - O resultado desta promoção será publicado na Revista Dicas e Truques para PlayStation número 18, que estará nas bancas no dia 5 de agosto de 2009.

11 - É permitido enviar mais de um cupom no mesmo envelope. Mandar quantos cupons você quiser e boa sorte!

NÃO ACEITAMOS CUPONS VIA FAX

Mande junto com o cupom uma cópia (xerox) de um documento de identidade que comprove a sua data de nascimento.

Promoção 2 Dicas & Truques para PlayStation

Envie este cupom, até 5 de julho, com um desenho mostrando a roupa que você escolheria para Pamela Anderson em seu novo jogo VIP.

Nome: _____ Idade: _____

Endereço: _____

Cidade: _____ Estado: _____

Cep: _____

Fone: () _____ Fax: () _____

e-mail: _____

Jogo Preferido: _____

Promoção 1 Dicas & Truques para PlayStation

Preencha e envie este cupom até 5 de julho de 2009

Nome: _____ Idade: _____

Endereço: _____

Cidade: _____ Estado: _____

Cep: _____ Fone: () _____

e-mail: _____ Jogo Preferido: _____

Seu tivesse ido a E3, guardaria esta lembrança: _____

À galera

O Welby chegou sorrindo de orelha a orelha e não dizia quase nada. Parecia em transe. O Luiz falava pelos cotovelos. No estande da Sony tinha isso, no da Eidos aquilo, a produtora Konami... Viajar a trabalho é uma das melhores partes da vida jornalística.

O Luiz já fica garantindo o ano inteiro sua vaga para ir à E3. O Welby, como todo bom editor de arte, não tem a mesma facilidade. Mas este ano ele conseguiu. Precisava ver Lara Croft.

Este lado mais folclórico esconde uma realidade que tem um endereço certo: você, prezado leitor. É a sua necessidade de informações privilegiadas que faz com que a equipe de Dicas & Truques para PlayStation tenha acesso a todo tipo de informações e regalos. Só repórteres superinformados e editores atualizados são capazes de fazer a melhor revista de videogame. E de inventar, por exemplo, promoções que despertem seu desejo de participar.

Nada mais recompensador do que contar exatas 8.523 pessoas que se esforçaram para ganhar o PlayStation 2, o primeiro que chegou no Brasil. Parabéns ao carioca Fabio de Almeida Ramalho. Normalmente avisamos aos vencedores por telefone (ou outro meio), mas desta vez mantivemos a surpresa. Você está descobrindo agora que é o vencedor. Ligue para nós. Sua frase "Eu não tenho verba mas tenho verbo: mereço", nos conquistou. Você mereceu, mesmo.

Ah, sim. Como nada é perfeito, o Welby quando recuperou a fala foi para reclamar do Luiz (eles ficam se azarando o tempo inteiro): "pô meu, este cara só come hamburger com batata. E como ainda não decifro cardápios em inglês, tive de comer igual. Nunca mais quero comer isso." Quer sim, Welby. Quem sabe em Los Angeles em 2001...

Roberto Araújo – Diretor de Redação
araujo@europant.com.br

6 **CARTAS**

8 **NEWSSTATION**

12 **E3 2000 ESPECIAL**

22 **TEKKEN TAG TOURNAMENT**

24 **STAR WARS EPISODE 1: JEDI POWER BATTLES**

28 **MEDIEVIL 2**

30 **F1 2000**

32 **NEED FOR SPEED: PORSCHE UNLEASHED**

34 **GEKIDO**



CD-ROM
A melhor versão de

PlayStation

Diretores
Ayldano Roziz
Abílio P. Cunha

Junho 2000

Editor e Diretor Responsável
Ayldano Roziz
Redação
Diretor de Redação Roberto Araújo
Editor Assistente: Luiz Siqueira
Editor de Arte: Welby Dantas
Assistentes de Arte: Wilson Jr e Adriano Severo
Redator: Julio Weechi
Revisão de Texto: Letícia Bueno
Jornalista Responsável
Roberto Araújo - MTB-10.766
Colaboraram nesta edição
Aida Lima, Carlos Augusto de Moura,
Karina Shiramata, Luis Matos e
Valério Romahn

Internet
Luiz Siqueira (Web Editor)
Alexandre Arima (Webmaster)
Wilson Roberto Jr (Webdesigner)

Diretor Operacional
Abílio Cunha

Assinaturas
Flávia Pinheiro

Publicidade São Paulo
Ligue (0xx11) 3038-5050

Diretor Nacional
Clóvis Borges – Fone: 3038-5090
publicidade@europant.com.br
Executivos de Cartas
Alessandro Donadio – Fone: 3038-5095
Andréa Branco – Fone: 3038-5091
Angela Taddeo – Fone: 3038-5092
Maurício Dias – Fone: 3038-5093
Nickolas Suzuki – Fone: 3038-5096
Rodrigo Cunha – Fone: 3038-5097

Publicidade Outras Praças
Brasília (0xx61) 242-6590 - New Business, Repres.
Nordeste (0xx71) 9221 - 6924 - Angela Freitas
Paraná (0xx41) 224-6313 - Helenara Andrade
RJ e ES (0xx21) 507-8541 - Leopoldo Amorim
Rio G. do Sul (0xx51) 2335-157 - Rose Isoppo
SC (0xx48) 247-7804 - Atiani de Wagner Medeiros
Minas Gerais (0xx31) 291-6751 Celia M. de Oliveira

Publicidade EUA e Canadá:
Global Media
Fone 001 (650) 306-0380
Fax: 001 (650) 306-0890

Circulação e Promoção
João Alexandre, Ezio S. Vicente, Jackeline
Monjars, Joëlma R. Dantas, Jonilson Barbosa e
Miriam Duennas (criação)

Desenvolvimento de Pessoaal
Tânia Marlina Ribeiro

Atendimento ao Assinante
Telefone São Paulo: (0xx11) 3038-5050



DIE HARD TRILOGY 2 36

FEAR EFFECT 38

ALUNDRA 2 40

**JACKIE CHAN
STUNT MASTER** 42

GALERIANS 44

**MICHELIN RACE OF
CHAMPIONS: RALLY MASTERS** 47

TESTE DANCE PERFORMANCE 48

ACESSÓRIOS 50

DICAS 51

Telefones de outros estados: 0800-557667
 Cecilia Tomazelli (Supervisora)
 Fabiana Lopes (Coordenadora), Alessandro Donadio,
 Carla Dantas, Elisângela Xavier Ferreira,
 Elisângela Tokeshiki, Iviana Marques,
 Maria Helena R. da Silva,
 Renata Kurosaki e Ronie de Souza

Dicas & Truques para PlayStation™
 é uma publicação da Editora Europa Ltda.
 (ISSN - 0104-6732). A Editora Europa não se responsabiliza
 pelo conteúdo dos anúncios de terceiros.

Distribuidor Exclusivo para o Brasil
 Fernando Chignaglia Distribuidora S. A.
 Rua Teodoro da Silva, 907
 CEP 20563-900 - Rio de Janeiro - RJ

Números anteriores
 Peça ao seu Jornaleiro

Na Editora Europa - Rua M.M.D.C. nº 121
 São Paulo, SP CEP 05510-021
 Fone 0800 55 7667, Fax (0xx11) 867-8583

Pela Internet www.europanel.com.br
 E-mail atendimento@europanel.com.br

Assinaturas
 São Paulo, Fone (0xx11) 3038-5050
 Outros Estados, Fone 0800 55 7667
 Fax (0xx11) 867 8583

Impressão: W Roth
 Revista produzida sem uso de fotolitos pelo
 processo de Pré-impressão Digital
 por W. Roth. Tel. (0xx11) 6496-5002.

Somos Filiação à ANER
 Associação Nacional dos
 Editores de Revistas

ANER

*PlayStation é uma marca registrada da
 SONY COMPUTER ENTERTAINMENT INC.

**SE FOR O CASO, RECLAME.
 NOSSO OBJETIVO É A EXCELÊNCIA**

ATENDIMENTO AO ASSINANTE
 Segunda à Sexta das 8:00 às 20:00 horas,
 Sábados das 9:00 às 15:00 horas



(0XX11) Rua M.M.D.C. 121 FAX (0XX11)
 3038-5050 05510-021 - São Paulo - SP 867-8583

E-mail: playstation@europanel.com.br



Dicas publicadas

Eu adoro os jogos de PlayStation e preciso muito de algumas dicas para os jogos Tony Hawks Pro Skater, Monster Rancher 2 e Marvel Vs. Capcom.

Pedro Augusto B. O. Franco
São Paulo/SP

■ Já publicamos dicas para estes três jogos em outras edições. Veja abaixo o números das edições que trazem os macetes::

Tony Hawks Pro Skater - edições: 11 (dicas e manobras) e 15 (GameShark)

Monster Rancher 2 - edições 5 (dicas) e 4 (GameShark)

Marvel Vs. Capcom - edições 16 (dicas e movimentos especiais) e 15 (GameShark).

Para comprar as edições, entre em contato com a Editora Europa pelos telefones (0xx11) 3038-5050 e 0800-55-7667 ou visite o site www.europagnet.com.br.

Fala Ga

Nossa equipe está pronta para responder suas dúvidas. É só escrever para redação. Confira as perguntas desta edição

Cadê a minha revista?

No mês passado, fui à banca comprar a revista e não havia mais. Após um longo percurso, consegui comprar a revista em outra banca. Espero que vocês mandem mais revistas para a minha cidade.

Marcelo A. Klein - Florianópolis/SC

■ A sua carta foi encaminhada para o Departamento de Circulação da Editora Europa para solucionar este problema de distribuição. Mais revistas serão enviadas para Florianópolis. Quem estiver tendo o mesmo problema, pode enviar uma carta para a redação que o problema será solucionado.

PlayStation abandonado

ASony vai ignorar futuros investimentos para o PlayStation e dar prioridade ao novo PS2? Surgirão jogos apenas para o PlayStation 2 daqui para frente?

Edson Carlos de Araújo Borges
Mauá/SP



■ Ao contrário. Mais jogos serão lançados para o PlayStation do que para o PS2. Na última E3 foi anunciada uma lista de lançamentos para o PlayStation em 2000 e 2001 com mais de 180 títulos (para o PS2 são quase 100). Quem tem o antigo console terá lançamentos e diversão garantidos por muito tempo, não precisa se preocupar.

Xerox do cupom

Segundo o regulamento da promoção, é permitido tirar fotocópias do cupom. Tem algum problema em mandar fotocópias reduzidas? Eu posso mandar vários cupons no mesmo envelope?

Daniel Peneda Hasse
São José dos Campos/SP

MURAL

A galera caprichou nos desenhos para a promoção da edição número 15. Nem todos foram premiados, por isso escolhemos alguns para o mural. Mande o seu também. Escolha qualquer tema (não precisa estar ligado à promoção do mês). O resultado da promoção está na página 12.



▲ **FABIANO SOUZA DE OLIVEIRA**
SÃO PAULO - SP

▼ **MAIK ALBERTO CORRÊA RIBEIRO**
SANTOS DUMONT - MG



Iera!!!



■ Não há problema em mandar fotocópias dos cupons reduzidos. O único cuidado que você deve tomar é não diminuir muito o tamanho do cupom, pois pode prejudicar a leitura. Você também pode mandar a quantidade que quiser de cupons num único envelope. Não é sorteio, vence quem tiver mais criatividade para a frase ou desenho.

Mistura clássica

Eu e todos os fanáticos de jogos de luta queremos um game com os personagens de Street Fighter e Mortal Kombat juntos. Por favor, entrem em contato com as produtoras recomendando isso.
Jelson Neri de Arruda - Rio Branco/AC

■ Certamente esta mistura inédita de Street Fighter com Mortal Kombat seria bastante interessante. Porém como todos sabem, Capcom e Midway são rivais no mundo dos games e



por isso essa união é quase impossível. A sugestão já foi encaminhada para as duas empresas, mas não espere muito.

PlayStation 2

Eu comprei um Playstation 2 para minha loja de games e estou curtindo muito. Só que estou com dificuldades para rodar DVDs. Alguns filmes travam quando estão quase no final. Parece que o console não possui memória suficiente. Vocês sabem como solucionar o problema?

Marcelo Piquet - e-mail

■ O problema não é a memória do PlayStation 2, já que o console funciona como um DVD Player comum e não precisa processar muitas informações ao mesmo tempo (como é o caso dos jogos). Não existe nada documentado no site da Sony sobre o problema, por isso desconfie dos discos. Se puder teste os filmes em outros DVD Players e verique se não estão sujos ou com problemas.

Necessidade

Olá, pessoal da redação. Eu preciso muito comprar um PlayStation 2. Fico pensando nele o dia inteiro. Não tenho como viajar para o Japão, vocês conhecem algum lugar no Brasil que venda o console? Caso eu possa comprar, precisarei de uma TV especial para utilizá-lo?
Rafael Farias - São Paulo/SP

■ O PlayStation 2 é o verdadeiro sonho de qualquer gamemaniaco. Apesar de ser o melhor videogame do mundo, o novo console ainda é muito caro e difícil de ser encontrado. Porém você pode encontrá-lo na Câmara Games através do telefone (0xx11) 228-0822. Para usar o PS2, sua TV deve suportar o padrão NTSC. Os aparelhos mais modernos já estão preparados. Caso tenha dúvida consulte o manual da TV.



▲ **VALDINEI CARLOS SANTANA**
CURITIBA - PR



▼ **BRUNO PERENCIN MORASSI**
S. B. DO CAMPO - SP



▲ **MARIO VITOR C. SANTOS**
RIO DE JANEIRO - RJ



▲ **EDMILSON FERREIRA CARVALHO**
BELO HORIZONTE - MG

FALE COM A GENTE

Mande seus desenhos e cartas para:
Revista Dicas e Truques para PlayStation
Rua M.M.D.C. 121 - São Paulo-SP
CEP: 05510-021
e-mail: playstation@europanel.com.br
Visite nosso site na Internet:
www.europanel.com.br/playstation

tation

PATO DONALD NO PLAYSTATION

Os estúdios Disney estão investindo pesado nos jogos para o PlayStation. O mais novo personagem a chegar ao console é o Pato Donald. O

game está sendo feito pela Ubi Soft e será em plataforma 3D, muito semelhante com Rayman 2 e Tomba, porém com uma jogabilidade fácil. Donald já fez muito sucesso no Mega Drive e promete repetir a dose no PlayStation. O lançamento do game nos Estados Unidos será no segundo semestre.



A nova aventura de Donald no PlayStation será em 3D



GRAN TURISMO 2000

Se você gostou de Gran Turismo para PlayStation, não poderá deixar de conferir a próxima versão do game para PS 2. Gran Turismo 2000 vai melhorar o que já era muito bom. Usando a nova tecnologia do PlayStation 2, você irá pilotar carros superdetalhados num visual totalmente realista. Durante a E3 foi exibido um

preview do jogo. Os gráficos melhoraram bastante, e a jogabilidade continua com a alta qualidade das outras versões.

Com a alta velocidade de processamento do PlayStation 2, a Sony promete impressionar os gamemaniacos mais exigentes, principalmente com os replays cheios de detalhes. Vamos aguardar o lançamento previsto para o segundo semestre deste ano.



TOP 10 PlayStation

OS JOGOS MAIS VENDIDOS NO MUNDO



1 WILD ARMS 2
SONY

2 VAGRANT STORY
SQUARE

3 FINAL FANTASY VIII
SQUARE

4 WWF SMACK DOWN
THQ

5 FINAL FANTASY VII
SQUARE

6 SYPHON FILTER 2
989 STUDIOS

7 RESIDENT EVIL 3: NEMESIS
CAPCOM

8 TONY HAWK'S PRO SKATER
ACTIVISION

9 STAR OCEAN: THE SECOND STORY
SONY

10 STAR WARS: JEDI POWER BATTLES
LUCAS ARTS

POSIÇÃO ATUAL *MÁGICO CONVERSAR EM ESPERA DE ENTREVISTA POSIÇÃO ANTERIOR

FONTE: SONY COMPUTER ENTERTAINMENT

PROMOÇÃO DE ANIVERSÁRIO

A superpromoção da edição número 15 da Dicas & Truques para PlayStation, que premiou o vencedor com um PlayStation 2, teve a participação recorde de leitores. No total foram 8.523 cartas para os dois concursos. O leitor Fabio de Almeida Ramalho fez a frase mais criativa e levou o PS 2. Outros quatro

leitores chegaram perto e levaram acessórios. Na segunda promoção, com o desenho mostrando o universo do PlayStation 2, 8 leitores, divididos nas categorias até 12 anos e a partir de 12 anos foram premiados. O júri foi presidido pelo diretor da Editora Europa, Aydano Koriz, e contou com a participação de Roberto Araújo, Luiz Siqueira, Welby Dantas, Adriano Severo, Wilson Junior e Letícia Bueno.

CONHEÇA AS FRASES MAIS CRIATIVAS. EU MEREÇO GANHAR O PLAYSTATION 2 PORQUE:



1º - Fabio de Almeida Ramalho
Rio de Janeiro/RJ
Frase: Eu não tenho verba mas tenho verbo: mereço.
Prêmio: 1 console PlayStation 2 japonês

2º - Leonildo Truijo Acosta - Itu/SP
Frase: Estamos conectados juntos na mesma Revista.
Prêmio: 1 volante V3FX Racing Wheel

3º - Tiago Alexandre Teixeira
Nossa Senhora da Glória/SE
Frase: O salário mínimo ainda não é de R\$2000,00.
Prêmio: 1 pistola Virtual Light Gun

4º - Cleber Oliveira da Silva - Carapicuíba/SP
Frase: Logo vai começar o horário político.
Prêmio: 1 volante Mach 1

5º - Fagner N. dos Santos - São Paulo/SP
Frase: Só com ele minha vida sairá do loading.
Prêmio: 1 controle analógico Gameinís

CONHEÇA OS DESENHOS VENCEDORES – CATEGORIA ATÉ 12 ANOS



A 1º - Rodrigo de Paula Silva
São Carlos/SP
Prêmio: 1 volante GT2 Racing Wheel



A 2º - Larissa Pereira dos Santos
Niterói/RJ
Prêmio: 1 pistola Virtual Light Gun



A 3º - Victor Hugo C. Prado
Ipeá/SP
Prêmio: 1 volante Mach 1



A 4º - Guilherme Gurion
São Paulo/SP
Prêmio: 1 controle analógico Gameinís

CATEGORIA ACIMA DE 12 ANOS



A 1º - Anderson G. Bastos Ramos
Cuiabá/MT
Prêmio: 1 volante GT2 Racing Wheel



A 2º - Eder Ferreira Queiroz
Lagoa Santa/MG
Prêmio: 1 pistola Virtual Light Gun



A 3º - Douglas de Jesus Chaves
Belo Horizonte/MG
Prêmio: 1 volante Mach 1

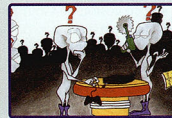

A 4º - Bruno Portezan Jorge
Paraguassu Paulista/SP
Prêmio: 1 controle analógico Gameinís



PROMOÇÃO GAROTA PLAYSTATION

Não param de chegar cartas com candidatas para garota PlayStation. A escolhida do mês foi a bela Silvia Panichi, que está mostrando seu charme nas fotos da página 48. As leitoras, ou amigas de leitores, que quiserem participar devem enviar uma carta com uma foto, idade e telefone para:

Promoção Garota PlayStation
Rua MMDC, 121 São Paulo - SP
CEP: 05510-021

PRESEÇA MUSICAL

O cantor Michael Jackson vai aparecer no seu PlayStation. A Midway está trabalhando numa nova versão de Ready 2 Rumble Boxing para os dois consoles da Sony. O game terá muitos golpes e combos adicionais e lutadores secretos. O detalhe é que um dos personagens secretos é Michael Jackson, que terá alguns golpes secretos como o passo Moonwalker e o chapéu mágico. Ready 2 Rumble Boxing 2 ainda não tem previsão de lançamento, mas sairá para PlayStation 1 e PlayStation 2.

O QUE VEM POR AÍ

CONHEÇA OS JOGOS QUE SERÃO LANÇADOS NOS PRÓXIMOS MESES NOS ESTADOS UNIDOS

Título/Lançamento	Tipo
JULHO	
Speedball 2100	Ação
Darkstone	Ação
Earthworm Jim	Ação
Surf Riders	Ação
Duke Nukem: Planet of the Babes	Ação
Team Buddies	Ação
Blaster Master II	Ação
Disney's Dinosaur	Aventura
Jeremy McGrath Supercross 2000	Corrida
Max Surfing	Esporte
Who Wants To Be A Millionaire?	Estratégia
Lunar 2: Eternal Blue	RPG
Threads of Fate	RPG
Harvest Moon: Back to Nature	RPG
AGOSTO	
Animorphs: Shattered Reality	Ação
Aladdin in Nasiria's Revenge	Aventura
Re-Volt 2: Pocket Rockets	Corrida
Destiny Derby Raw	Corrida
Sydney 2000 Olympics	Esporte
Shao Lin	Luta
Chrono Cross	RPG
SETEMBRO	
Frogger 2: Swampy's Revenge	Ação
Breakout	Ação
Cat Dog	Ação
Galaga: Destination	Ação

PlayStation 2

é na CÂMARA GAMES

A Câmara Games tem consoles, jogos e acessórios da linha PlayStation 2 e PlayStation. Trabalhamos apenas com produtos originais e garantimos os melhores preços do mercado.

Enviamos para
todo o Brasil





A MAIOR FEIRA DE VIDEOGAME DO MUNDO

Nossos repórteres foram a Electronic Entertainment Expo, em Los Angeles, e revelam as curiosidades e surpresas deste evento

POR LUIZ SIQUEIRA

A E3 é fantástica! Este ano foi a terceira vez que tive a oportunidade de visitar a feira, mas parecia a primeira. Foram quatro dias de muitas surpresas e novidades. Centenas de stands visitados e muita coisa pra contar. Acompanhe como foi o dia-a-dia em Los Angeles, Estados Unidos, nesta feira que é o parque de diversões que qualquer gamemaniaco gostaria de visitar.

QUARTA-FEIRA, 10 DE MAIO - Hoje é a abertura do grande evento. Acompanhado do Editor de Arte, Welby Dantas, que visita a E3 pela primeira vez, vim ao Convention

Center de Los Angeles pegar as credenciais de imprensa. Nesse primeiro dia, a feira ainda não abriu. São só palestras e algumas informações sobre os lançamentos.

Apesar de não ser permitido visitar o local, eu e o Welby driblamos a segurança e conferimos como está tudo. Falta muita coisa, e o pessoal dos estandes com certeza vai varar a noite para deixar tudo pronto para amanhã.

QUINTA-FEIRA, 11 DE MAIO - Acordei cedo e vim para a sala de imprensa aguardar a abertura da feira. Aproveitei o tempo livre e mandei alguns e-mails para o Brasil. Já recolhi o material de outras produtoras. A feira começa às 10:00h, ficarei no meio da multidão aguardando a abertura. Assim que entro, corro direto para o stand da Sony. Dei uma geral conferindo os lançamentos para PlayStation 2. O primeiro jogo em que coloco a mão é Onimusha. Os gráficos são impressionantes e a jogabilidade é de arrasar. Detono o demo. Como fã de futebol, o jogo seguinte foi o novo FIFA. Pena que só é possível jogar com Barcelona e



Entrada do Convention Center onde aconteceu a E3



Manchester. Gosto tanto que fico quase 10 minutos jogando.

Aproveitei e já confiro o show que a Sony preparou para o PS 2. A apresentação é bonita mas nada de surpreendente. Fiquei até um pouco decepcionado.

Passo o dia conferindo os lançamentos para PlayStation e PS2. Joguei Dino Crisis 2 (tão bom quanto o primeiro) e Homem-Aranha (esse jogo vai fazer muito sucesso), ambos para o PlayStation. No final do dia, aproveito para conferir os estandes das outras duas grandes empresas, Sega e Nintendo. Na Nintendo, os Pokémons são os donos de quase toda a área.

O espaço da Sega é o mais disputado. Muitos jogos para Dreamcast e a nova SegaNet (a comunidade para disputas online) são os dois destaques. Constatado que apesar do PlayStation 2 ser o destaque da feira, a Sega tenta roubar o show.

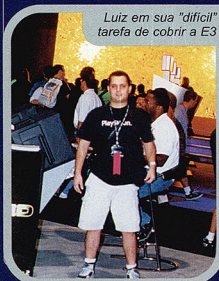

Luiz em sua "difícil" tarefa de cobrir a E3

SEXTA-FEIRA, 12 DE MAIO - Estou escrevendo do hotel. Os portões da feira se abriram as 9:00h. Não queria perder nenhum lance e cheguei um pouco antes. Visitei o segundo pavilhão, onde ficavam as produtoras e softhouses (Eidos, Capcom, Konami, Fox, Namco, UbiSoft, Acclaim, Activision...). Mas o que chamou a atenção logo de cara não foi nenhum jogo, mas o estande da Bleem (fabricante de um emulador de PlayStation para PC), onde estava sendo lançado um emulador de PlayStation para

Dreamcast. Isso mesmo, com o produto da Bleem torna-se possível rodar jogos do console da Sony no da Sega. Os gráficos melhoraram no Dreamcast.

No stand da Infogrames dei uma olhada no jogo de futebol com o nome do Ronaldinho (o game tem mais nome do que jogo). O Welby me forçou a ir ao stand da Eidos. Queria ver as novidades sobre Lara Croft. Nenhum novo jogo da série foi lançado, mas o Welby pode ver a Lara oficial da Eidos. Deixei ele lá. Já



tenho namorada. Três novos jogos da Eidos são de arrasar: Fear Effect Retro Helix, Soul Reaver 2 e Sydney 2000. (o game oficial das olimpíadas).

Depois corri para o Stand da Konami e vi o trailer do novo Metal Gear Solid 2, que será lançado para PS2 em 2001. O trailer só passava em alguns horários, e todos na feira paravam para assistir a exibição. No stand da Konami, o destaque era o jogo A Múmia, baseado no filme de mesmo nome. Na Electronic Arts, Medal of Honor Underground e o novo

007 roubavam a cena. No resto do dia fiquei conferindo os jogos radicais, Dave Mirra BMX e Tony Hawk's 2. Nos estandes os atletas demonstravam os jogos e suas habilidades fazendo manobras com bicicletas e skates ao vivo.

SÁBADO, 13 DE MAIO

O último dia. A primeira coisa que confiro é o Stand da Square. Os gráficos de The Bouncer para PS2 e de Final Fantasy IX para PlayStation são de arrasar. A Square revela um projeto, para em 2001 lançar uma versão de Final Fantasy com disputas via Internet. No estande da produtora Crave, um jogo chama a atenção: UFC. É um game baseado no famoso

LARA CROFT E EU

Meninos, eu vi. Sim, ela, a Lara Croft, estava lá. Em carne, osso e trajes minúsculos. E eu vendo suas linhas e curvas sinuosas, conferindo que são mesmo de arrasar. Extasiado observava seus gestos, sua boca, seu cabelo, seu... noooooossa! Nada lembra a versão geométrica que vemos no jogo. Só me dei conta que precisava "imortalizar" o momento com uma foto quando ela começou a se afastar e desapareceu no meio daquela gigantesca feira, a maior do mundo em videogame.

Ela foi embora e eu ficava só imaginando a hora em que estivesse na sala do nosso amado chefe contando essa "história de pescador". Podia ver o Robertão

tirando uma com a minha cara, dizendo: "Tá bom, mineiro. Quer dizer que você ficou ao lado da sua grande musa...sei, sei. E aí, fotografou? E eu tendo que dizer que não.

Meninos, mas não foi só a Lara Croft que eu vi. O Luizão já tinha ido outras vezes, mas eu nunquinha. Pela primeira vez fui ver de perto a terra de Bart Simpson. Passei por Hollywood, pisei na calçada da fama dos artistas de cinema, fui aos Estúdios da Universal. Mas nada se comparou a esta feira. O negócio é grande mesmo. O PlayStation 2 nas gigantestas TVs de plasma, com supersom, era mesmo de tirar o fôlego. Por isso até compreendo o Luiz. Quando o encontrei frente ao PS 2 ele estava quase em estado de choque e, juro que vi, com os



O jogo de Ronaldinho foi um dos lançamentos

torneio de vale tudo que passa na TV a cabo. Depois visito o terceiro pavilhão, onde estão as empresas menores. O destaque lá são os simuladores de esporte com joysticks especiais. Não resisto e testo um game de ping-pong que usa uma raquete real. Volto para o estande da Sony e exploro mais alguns jogos para PlayStation 2. Gunslinger, um jogo de faroeste produzido pela Activision chama muito minha atenção. Gasto meu pouco tempo em três jogos de PS2 que considero eletrizantes: Gran Turismo 2000 (cheio de vídeos realistas), Unreal Tournament (esse jogo tem gráficos arrasadores) e Track and Field 2000 (é ótimo, vai incomodar o Sidney da Eidos).

Infelizmente, a E3 2000 acaba aqui. Foram três dias de pura emoção. Agora só no ano que vem.

Welby Dantas,
Direto de Los Angeles





Saia na frente e descubra os
jogos
que serão
sucesso
nos próximos meses

VIP

A bela e sexy Pamela Anderson é a estrela do novo jogo de ação da Ubi Soft

Ela é bonita, sensual e charmosa. Já foi estrela de vários seriados de TV e agora está invadindo o mundo dos videogames.

Pamela Anderson (a loira fatal da foto abaixo) é a protagonista principal do seriado VIP que passa na televisão americana, e que agora está virando game para o



PlayStation, além de outros consoles.

A empresa responsável pelo game é a UbiSoft, que está trabalhando em parceria com a Columbia TriStar (produtora do seriado) para produzir um jogo diferente. Ao invés de criar uma nova heroína virtual, como Lara e Regina, uma mulher real ganhará formas digitais tornando o game mais emocionante.

Segurança particular

No seriado, Pamela assume o papel de uma guarda-costas que trabalha para uma agência de proteção particular chamada VIP. Os superagentes e guarda-costas da VIP, incluindo Pamela, devem proteger os ricos e famosos de Beverly Hills. Fotógrafos indiscretos, seqüestradores, ladrões e chantagistas devem ficar longe dos clientes da VIP. Vale tudo para garantir a privacidade dos famosos. Armas de fogo, acessórios tecnológicos e sedução. Pamela não trabalha sozinha. Mais três belas mulheres e um homem ajudam-na a proteger os clientes.

Estrutura conhecida

O game será uma mistura de ação com aventura. Pequenos quebra-cabeças precisarão ser

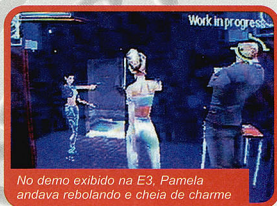

No demo exibido na E3, Pamela andava rebolando e cheia de charme

resolvidos (nada muito difícil) e inimigos deverão ser eliminados. Todo o game é em terceira pessoa.

Pelo demo exibido na E3, Pamela tem movimentos bem sensuais (ela até rebola) e curvas que deixam Lara Croft bastante insegura quanto a sua posição de musa do videogame.

Toda a ação do game se passa em Beverly Hills, Los Angeles. Shopping Centers, restaurantes, ruas famosas, praias e outros locais são os cenários. Você poderá escolher a roupa de Pamela para cada fase (uma roupa simples ou algo sexy, como uma minissaia ou biquíni).

Quem gosta de uma boa aventura e mulheres bonitas achará VIP um excelente jogo. A data de lançamento é novembro nos EUA.

FICHA TÉCNICA

Produtor: Ubi Soft

Na Internet:
www.ubisoft.com

Previsão de lançamento
Novembro - EUA

Plataforma: PS1



O novo MGS será um filme totalmente interativo, com gráficos de arrasar



Metal Gear Solid 2

O soldado Snake está de volta para participar de sua mais desafiante e difícil missão

Poucos são os jogos que conseguem sobreviver a várias gerações de consoles. Metal Gear Solid é uma dessas raridades. A primeira versão do game foi lançada em 1987 para o MSX (um dos primeiros computadores pessoais com muitos jogos) com o nome de Metal Gear. Agora, 13 anos após o início da saga, o jogo ganhará uma versão totalmente exclusiva para o PlayStation 2, que foi revelada durante a última E3.

O segredo desta série produzida pela Konami está em seu enredo. Hideo Kojima, diretor, produtor e criador de todos os Metal Gears (no total já foram 5 jogos da série nos sistemas MSX, PlayStation e GameBoy) desenvolveu para a série uma história futurista, com drama, ação e aventura. O enredo, aliado a jogabilidade e estilo nunca vistos

nos videogames, tornou o primeiro jogo da série no PlayStation um verdadeiro sucesso de vendas. A continuação promete ir muito além deste sucesso.

Participe de um filme

A fórmula de MGS 2 será muito parecida com a das outras versões. Três são os ingredientes básicos: estratégia, espionagem e ação. A história continuará a partir do ponto em que o primeiro jogo foi interrompido. Mas Snake agora ficará contra os próprios parceiros. Toda a ação se passará em Nova York e dentro de um grande navio. Entretanto, o trunfo da Konami para essa continuação está na capacidade do novo PlayStation 2.

Hideo quer tornar MGS 2 um verdadeiro filme interativo usando os recursos de DVD e processamento do PlayStation. Só para você entender o que isso significa, durante a E3, de hora em hora no stand da Konami, era apresentado o trailer de lançamento mundial do jogo como se fosse o de um filme. A apresentação durava cinco minutos e atraía mais gente que



qualquer outro lançamento da feira. Não serão usados atores reais, tudo será feito em computação gráfica de última geração.

Desenvolvimento acelerado

Infelizmente a Konami não divulgou muitas imagens do jogo. As poucas que tivemos acesso estão nesta página para você se impressionar. Pouco do jogo está pronto. Segundo a Konami, a jogabilidade e movimentação de Snake ainda estão sendo definidas. Porém todo o mapeamento 3D, digitalização de cenários e vídeos estão em ritmo acelerado.

A movimentação de câmeras durante o jogo é a parte mais difícil do desenvolvimento. Por isso, tudo será mapeado em 3D. Depois, as tomadas de câmeras serão definidas como se Hideo estivesse dirigindo um filme. Estão sendo construídos os cenários para depois colocar os atores e filmar tudo, como no cinema.

Todos os gamemaniacos que debulharam a primeira versão devem estar ansiosos para detonar MGS 2. A previsão é de que o jogo chegue ao Japão ainda no primeiro semestre de 2001. Por isso, controle sua ansiedade e aguarde. Esse jogo promete revolucionar o mundo dos videogames.



FICHA TÉCNICA

Produtor: Konami

Na Internet:
www.konami.co.jp

Previsão de lançamento
1º semestre 2001 - Japão

Plataforma: PS2



Legacy Of Kain: Soul Reaver 2

Abusando dos recursos do PlayStation 2, este jogo promete arrasar na parte gráfica

Depois de tornar Lara Croft famosa, agora a Eidos está fazendo de Raziel, o herói de Soul Reaver seu personagem mais conhecido. Legacy Of Kain: Soul Reaver 2, o novo lançamento para PlayStation 2 da Eidos, anunciado durante a E3, traz gráficos melhorados e a excelente jogabilidade das outras versões abusando dos recursos do PS2.

Enredo diabólico

Apesar do número 2 no título, Legacy Of Kain: Soul Reaver 2 é o terceiro episódio da série. Esta nova continuação, apenas segue a seqüência dos acontecimentos do jogo anterior, usando a mesma estrutura e personagens. Quem conhece os outros jogos da série, encontrará diversos personagens dos primeiros episódios.

Você assumirá o papel do vampiro Raziel. O seu objetivo é salvar o planeta das garras do tirano Kain, um perigoso vampiro que pretende destruir a humanidade. Kain, além de querer tornar tudo trevas, é o inimigo mortal de Raziel (isto é,



imortal já que os dois são vampiros). Desta vez, para destruí-lo, será necessário procurá-lo em seu mundo, isto é, nas trevas.

Gráficos 3D

A aventura se passa em terceira pessoa num complexo labirinto de portais sobrenaturais, cheios de quebra-cabeças. Você deve passar por esses portais e enfrentar criaturas horríveis como demônios, espíritos, humanos sanguinários e sinistros caçadores. Todos enviados por

Kain. Para combater esse inferno virtual, o seu personagem possui poderes especiais e armas produzidas especialmente para essa versão. A missão não é muito simples, pois o nível de dificuldade foi

incrementado. Os gráficos em 3D mostram que a Eidos está aproveitando todos os recursos do PS2. Ambientes pré-renderizados, efeitos de luz, neblina, distorção e rotação em tempo real estarão presentes. O lançamento oficial de Legacy Of Kain: Soul Reaver 2 está previsto para março do próximo ano. Enquanto isso não acontece, treine bastante no game anterior, pois você vai precisar.

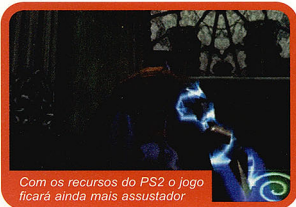

Com os recursos do PS2 o jogo ficará ainda mais assustador

FICHA TÉCNICA

Produtor: Eidos

Na Internet:
www.eidos.com

Previsão de lançamento
Março de 2001 - EUA

Plataforma: PS2

The Mummy

O novo game da Konami traz a Múmia das telas do cinema para provocar sustos no PlayStation



Não brinque com o desconhecido. As antigas pirâmides escondem segredos e crenças que jamais foram reveladas. Segure a sua lanterna e faça o máximo de silêncio, pois o perigo está por todos os lados. A Konami, em parceria com a Universal Studios anunciou na E3 o lançamento de The Mummy, que trará para o PlayStation todos os sustos do filme de sucesso com o mesmo nome (no Brasil conhecido por A Múmia).

Pirâmides perigosas

O jogo ainda está em fase de desenvolvimento. A história se passa em Hamunaptra, a mesma cidade perdida do filme, também conhecida como a Cidade dos Mortos (City of Dead).

Como não poderia ser diferente, você assumirá o papel de Rick O'Connell, o herói do cinema, que deverá percorrer os labirintos e passagens secretas. O objetivo principal é salvar a bela Evelyn (a amada de Rick), que foi sequestrada pela Múmia do jogo.



O enredo e seqüência das fases são iguais ao filme

O game será uma mistura de ação com aventura. Além de recolher itens, procurar objetos e resolver quebra-cabeças, para vencer será preciso muita agilidade no gatilho para passar pelos ajudantes da Múmia.

O interessante é que os quebra-cabeças poderão ser resolvidos com dicas que aparecem no próprio filme.

Inimigos exclusivos

Para aumentar a ação e o tempo do game, novos inimigos estarão presentes. Além da múmia, você trombará com espíritos, animais e diversas criaturas em lugares inesperados.

Tudo isso em terceira pessoa, com gráficos realistas e belos efeitos de iluminação, principalmente nas explosões. Os cenários e ambientes foram recriados a partir das

imagens originais do filme. Certamente, quem assistiu A Múmia vai reconhecer cada detalhe, principalmente a ordem dos acontecimentos do jogo, tornando a ação do game muito mais emocionante e divertida.

Não será nada fácil encontrar a bela Evelyn e eliminar a perversa Múmia. Mas uma coisa é certa, como todo esse enredo, The Mummy será um dos jogos mais empolgantes produzidos para o PlayStation 1 este ano.

The Mummy não tem prazo definido, mas chegará às lojas no segundo semestre de 2000.



FICHA TÉCNICA

Produtor: Konami

Na Internet:
www.konami.co.jp

Previsão de lançamento
2º Semestre - EUA

Plataforma: PS1



Final Fantasy IX

Vem aí a nova versão do mais famoso RPG já feito para o PlayStation

Se você gostou de Final Fantasy VIII, o melhor game de RPG para PlayStation já pode sair comemorando. A Squaresoft confirmou durante a E3 o lançamento da sequência de Final Fantasy para o PlayStation, com previsão de lançamento para julho. Segundo a produtora, Final Fantasy 9 será



A última versão de Final Fantasy para PlayStation promete gráficos arrasadores

a última versão para o PlayStation 1 já que as futuras continuações serão apenas para o PS 2.

Melhor visual

Alguns detalhes sobre este lançamento estão guardados a sete chaves. Porém, a produtora deixou escapar alguns segredos interessantes.

Apesar de Final Fantasy 9 seguir a mesma jogabilidade, alguns comandos e opções receberão novos recursos. Conforme a posição da personagem no jogo, as possibilidades de combinar os recursos (armas e itens) disponíveis poderão mudar. Isso significa que você poderá chegar ao final do jogo de diversas formas, como nas antigas versões, sem uma ordem fixa.

Além disso, este novo jogo vai trazer um visual bem diferente das outras versões. Os gráficos 3D serão pré-renderizados e os personagens receberão um estilo de movimentação muito mais realista. Na parte gráfica, quem estava acostumado com os outros games da série, certamente vai perceber a mudança radical de Final Fantasy 9.

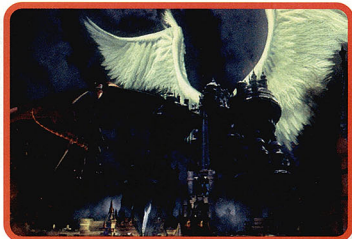

A história continua

No total, serão oito personagens principais que você poderá escolher: Adelbert Steiner, Zidane Tribal, Vivi Ornitier, Eiko Carol, Freija Crescent, Quina Quenm, Garnet Til Alexandros e Salamander Coral. Alguns personagens pertencem às versões anteriores e outros completam o enredo da série Final Fantasy. O detalhe é que Final Fantasy 9 irá retratar a perfeita continuação da história, sem perder jogabilidade, mas com gráficos bem superiores. Portanto, os fãs e viciados em RPG não poderão deixar de conferir este novo lançamento.

A estréia oficial de Final Fantasy 9 no Japão está prevista para o final do mês de julho. Como de costume, a versão japonesa será a primeira a sair. Se você nunca jogou este tipo de RPG e não entende japonês, é melhor esperar a versão americana.

FICHA TÉCNICA

Produtor: Square

Na Internet:
www.squaresoft.com

Previsão de lançamento
Julho - Japão

Plataforma: PS1



Fear Effect Retro Helix

Passa pelas mesmas ruínas de Tomb Raider no novo episódio do sucesso Fear Effect

A Eidos não perde tempo no mundo dos games. Fear Effect acabou de ser lançado para PlayStation e a produtora já anunciou na E3 a próxima versão do game: Fear Effect Retro Helix. O game terá melhores gráficos e uma história de arrepier.

Hana, a charmosa morena do primeiro episódio, esbanja charme e sensualidade neste novo game. E como se não bastasse a bela morena, entra em cena, uma loira sexy para agitar a galera.

Participação especial

Desta vez você assumirá o papel de três mercenários: Hana Tsu-Vachel - assassina profissional, Royce Glas - operações especiais e Jakob "Deke" Decourt - expert em tecnologia. Cada um possui uma missão específica dentro do jogo e não existe a possibilidade de escolher o personagem, eles são fixos para cada versão.

Além desse grupo, a bela Rain Quin tem uma participação especial. Essa loira de enlouquecer, surge em algumas fases para

auxiliar Hana. Imagine as duas juntas.

O seu objetivo fica em torno dos estranhos acontecimentos em Hong Kong. Após o rapto de Wi-Ming, filha do presidente de uma grande corporação chinesa, muitos crimes e mistérios surgirão. A história ainda não foi totalmente esclarecida em detalhes. Parte da trama do primeiro Fear Effect deverá ser esclarecida.

Invasão de privacidade

Em Fear Effect Retro Helix, além de percorrer estranhos lugares em Hong Kong, você passará em Nova York e Xian em busca de provas e soluções.

O detalhe é que a cidade de Xian é a mesma de Tomb Raider. Será possível encontrar Lara Croft em pleno deserto? Estas e outras

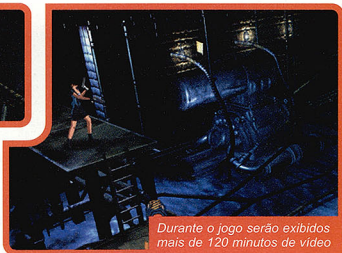

Durante o jogo serão exibidos mais de 120 minutos de vídeo



curiosidades ainda não foram reveladas pelo pessoal da Eidos. Mas tudo indica que algumas lembranças da musa virtual aparecerão.

As apresentações serão as melhores já feitas para o PlayStation. Foi usada uma tecnologia chamada FX3D que gera animações em tela cheia com alta definição e qualidade. Será 120 minutos de seqüências animadas e mais de 800 ângulos diferentes de controle do jogo.

Se a Eidos seguir a mesma estrutura de Fear Effect, este novo sucesso estará dividido em quatro discos. Vamos aguardar e conferir no lançamento.

FICHA TÉCNICA

Produtor: Eidos

Na Internet:
www.eidos.com

Previsão de lançamento
2º Semestre - EUA

Plataforma: PS1



Dino Crisis 2

Alguna coisa segue você. Não corra. Dino Crisis 2 está quase chegando

Dinossauros por todos os lados, muito suspense e terror. Depois do sucesso da primeira versão, a Capcom já está trabalhando na nova versão de Dino Crisis. Durante a E3, a equipe da Dicas & Truques para PlayStation pôde testar o jogo e conferir as principais novidades.

Gráficos com mais detalhes e uma maior variedade de monstros são os destaques da nova aventura. Criaturas gigantes e famintas irão invadir o seu PlayStation e você não terá como escapar.

Os monstros voltaram

Depois que o Dr. Kirk foi capturado e preso pela equipe de Regina, o caso foi encerrado. Porém, todos os equipamentos do laboratório de pesquisas dele foram transferidos secretamente para uma área militar. As pesquisas continuaram e, por algum motivo, houve outro acidente. Desta vez, o estrago foi muito mais perigoso para a humanidade e até os dinossauros mutantes e mais



Vai encarar? É bom não desafiar os dinossauros frente a frente

perigosos ficaram a solta. O maior problema ficou para a cidade de Edward, próxima da área militar.

A pacata cidade transformou-se numa floresta infestada de dinossauros. O governo inicia então uma ação de emergência para salvar o local, retirando todas as pessoas da área e eliminando o

todos entram em pânico e apenas Regina consegue manter o controle. Assim é o começo de Dino Crisis 2 para o PlayStation, que promete dar muitos sustos na galera.

Dinossauros inteligentes

A ação se passa no mesmo estilo de Resident Evil. As imagens são feitas a partir de tomadas de câmeras fixas com cenários pré-renderizados.

Segundo a Capcom, este game trará algumas inovações de movimentação.

Ao contrário da primeira versão, você escolherá apenas dois personagens. A bela ruiva Regina, que não podia estar ausente e voltou mais bela. No lugar de Gail e Rick, surge Dylan, um superagente especial. Cada um poderá usar duas armas ao mesmo tempo para eliminar os inimigos.

O dinossauros do jogo não falam como os do filme da Disney, mas são bastante inteligentes. Serão dez tipos de dinossauros diferentes que infernizarão sua vida do começo ao fim. O detalhe é que cada criatura possui um



máximo de dinossauros que puderem. Sem controle da situação, Regina e sua equipe são convocados para explorar a área e salvar todas as pessoas em perigo.

Equipados com armas sofisticadas e poderosas, o grupo de Regina entra na floresta de Edward com a missão de impedir a catástrofe. Porém ninguém foi avisado sobre que tipo de inimigos eles encontrariam, nem mesmo Regina. Ao descobrirem os dinossauros e os seres mutantes

sistema de inteligência artificial independente. Isso aumenta a dificuldade do jogo e impede aquelas trapaças básicas para "enganar" os adversários. Será impossível determinar o momento do ataque, já que o dino poderá aprender como se defender.

Melhor do ano

A Capcom acredita que este ano será o último com grandes lançamentos para o primeiro PlayStation, depois somente jogos para o PS2 serão feitos, por isso



ela está caprichando muito em Dino Crisis 2. Na E3 de 1999, o primeiro episódio de Dino Crisis foi considerado o melhor lançamento para PlayStation da feira. A nova versão sem dúvida tem gráficos excelentes e qualidade suficiente para se tornar um novo sucesso. Mas a concorrência será grande.

Durante o ano 2000 serão lançados mais de 150 jogos diferentes para o PlayStation (somando os títulos lançados em todo o mundo). Porém Dino Crisis 2, Fear Effect: Retro Helix e The Mummy são os três jogos com mais chances de conquistar o primeiro lugar entre os fanáticos por games. Somente saberemos quem é o melhor dos três depois dos lançamentos durante o



segundo semestre. A Capcom, promete que Dino Crisis 2 chegará em outubro as lojas dos Estados Unidos e em agosto ao Japão.

FICHA TÉCNICA

Produtor: Capcom

Na Internet:
www.capcom.com

Previsão de lançamento
Outubro - Estados Unidos

Plataforma: PS1

Netunia Games

DISTRIBUIDOR DE VIDEOGAME

● PLAYSTATION ● NINTENDO 64 ● DREAMCAST (SEGA)

**Vendemos cartuchos, CD's,
aparelhos e acessórios originais**

Despachamos para todo Brasil



Netunia Importação e Exportação Ltda.

Fone: (0xx11) 825-7600

Fax: (0xx11) 825-7653



Star Wars Episode 1 : Jedi Power Battles

Prove que você é um verdadeiro cavaleiro Jedi finalizando todas as fases do novo game Star Wars



CONTROLES

Jedi	●	Tanque	●	Entrar/Tiro
✕	Ataque 1	●	Missil	
▲	Ataque 2	■	Metralhadora	
■	Ataque 3	■	Canhão	
●	Salta	L1, R1	Sai	
L2	Defenda	L2		
R1	Força	Moto	▲	Altra
R1	Trava	▲	Desce	
R2	Corre	▼	Sobe	
L2 + ▲	Força 1			
L2 + ■	Força 2			
Start	Pausa			



Depois do grande sucesso do primeiro jogo Star Wars Episode 1: The Phantom Menace para o PlayStation, a produtora Lucas Arts acaba de lançar mais um game da série para o console. Também baseado no primeiro episódio Star Wars, nesta nova aventura você assume o papel de diversos cavaleiros Jedi. Mas ao contrário do primeiro jogo, Star Wars Episode 1: Jedi Power Battles possui melhores gráficos e inimigos superinteligentes.

Adrenalina pura

O game é dividido em 10 partes, sendo que algumas fases estão relacionadas a trechos do

filme. Portanto, quem assistiu Star Wars Episode 1 terá mais facilidade para entender quais são os objetivos das missões. Além disso, a música do jogo é exatamente a mesma trilha sonora do filme.

Logo no início, você escolhe um dos cinco Jedi disponíveis: Obi-Wan Kenobi, Qui-Gon Jinn, Plo Koon, Mace Windu e Adi Gallia. Apesar da semelhança física entre os personagens, todos possuem um sabre diferente e golpes especiais particulares.

Felizmente, o problema do jogo anterior não se repetiu. A jogabilidade ganhou opções diferenciadas permitindo mais ação entre os personagens. Agora você pode acabar com todos os

inimigos sem precisar seguir uma ordem pré-determinada. Mas este recurso não facilita o jogo, pois todos os inimigos receberam um sistema de inteligência artificial que pode dificultar ou facilitar o seu avanço dependendo da quantidade de fases terminadas.

Confira agora a estratégia completa para superar todas as fases desta emocionante aventura da Lucas Arts. Que a força esteja com você.





1 jogador



Cartão de memória

FASE 1: TRADE FEDERATION

Apesar da facilidade inicial, tome cuidado com os robôs que atiram de longe, pois eles podem acabar com sua energia rapidamente. Fique sempre em movimento e use o botão R1 para correr enquanto ataca. Quando você chegar na sala dos computadores, vá para o telão à esquerda e pegue um item secreto que aumenta o tamanho da sua espada.

Para não cair entre as esteiras, aperte duas vezes ●



a plataforma superior. Você deve chegar ao outro lado usando as grandes prensas metálicas.

O chefe da fase aparece. Só existe um jeito para derrotá-lo: rebatendo os seus tiros. Não tem segredo. Você deve apertar L1 no momento em que o robô disparar o primeiro tiro (não deixe o botão pressionado). Dessa forma, o contra-ataque é certo.



FASE 2: SWAMPS OF NABOO

Você está no pântano e os inimigos surgem por todos os lados. Quando o seu amigo nativo aparecer (Jar Jar Binks),

corra atrás dele o máximo que puder e mantenha o seu personagem na lateral esquerda da tela. Assim, os animais não podem atingir você.

Use os cogumelos gigantes para escalar a grande árvore. Nesta parte, tente acabar com todos os robôs ou eles irão perseguir-lo. Quando você não souber por onde avançar, não desanime. Vá com muito cuidado para a extremidade da plataforma e veja o local certo

para pular.

Depois de muitos saltos e tiros, o chefe da fase aparece. Para detonar a grande minhocas, aperte X duas vezes assim que ela se levantar.

Quando surgir uma labareda de fogo sobre você, aperte R2 para correr. Após derrotá-lo, a próxima fase é liberada imediatamente.

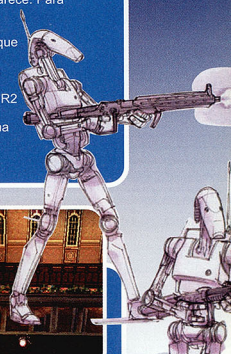

FASE 3: CITY OF THEED

A dificuldade cresce bastante. Quando você ver um missil em sua direção, corra o máximo que puder pois não é possível se defender. Suba as escadas e acabe com todos os inimigos. No final, salte sobre a cerca e suba mais um lance de escadas. Use as paredes laterais para acessar o outro lado. Um superantque

sentinela surge em sua direção. Acabe com todos os guardas e entre no veículo. Vá para o outro lado e atire na grade para passar. Ande pela cidade e recolha todos os itens que puder. Saia e suba as primeiras escadas. Preocupe-se apenas com os robôs atiradores, pois a rainha corre perigo e sua missão principal é protegê-la.

Toda vez que você escutar a princesa pedindo ajuda, acabe com todos os inimigos (não deixe para depois). No total, você deve somar 7 salvamentos para poder avançar. Feito isso, tome cuidado com os robôs de fogo e suba a plataforma



devagar. O grande chefe aparece. Existe um campo de força em volta dele que pisca por alguns instantes, sempre depois que ataca. Basta correr o maior tempo possível em volta do robô (desviando de todos os tiros) e na primeira oportunidade em que o campo de força é desligado, ataque por duas ou três vezes.





FASE 4: THEED PALACE

Você está dentro do castelo. Corra à esquerda e suba a plataforma, muitos robôs aparecem por todos os lados. Passe pela porta central (parede metálica) e

use as laterais do cenário para escapar dos tiros inimigos. Vire à esquerda e suba na plataforma central.

A partir daqui as suas habilidades Jedi serão fortemente testadas. Você deve subir em todas as plataformas contornando o castelo por fora. O detalhe é que algumas plataformas possuem guardas prontos para derrubar o seu Jedi. Portanto, antes de pular, observe muito bem os inimigos. Entre no castelo e siga sempre em frente. Depois de passar

pelos escadas, use os pilares para descer ao andar inferior. Aproxime-se da porta com o desenho de um olho para libertar a rainha. Conforme a tradição, um chefe de fase aparece para apavorá-lo.

Desta vez, são dois robôs que atiram uma espécie de geléia verde em nosso Jedi. Sempre em movimento, acerte um de cada vez, dentro do possível! Quando a geléia começar a fluir, afaste-se rapidamente dos enlatados.



FASE 5: TATOINE

Proteger Anakin em pleno deserto a qualquer custo. Esta é sua missão nesta quinta fase de tirar o fôlego. Logo no início, mate todos os inimigos e defenda-se dos raios mágicos dos feiticeiros. Depois que Anakin entrar na cabana, avance até chegar no abismo.

Mais uma certificação para um verdadeiro Jedi. Salte sobre as plataformas tomando cuidado para não cair e, ao mesmo

tempo, rebatendo os tiros inimigos, principalmente das bolas voadoras. Mais adiante, desvie das pedras que rolam em sua direção. Para isso, faça movimentos para a esquerda e direita rapidamente equilibrando o personagem.

Use as bases laterais para não cair sobre a planta carnívora. Muitos inimigos permanecem nas bases, portanto, quando você saltar sobre uma plataforma pule novamente e prepare a sua força para



derrubá-lo (use L2 + ▲ rapidamente). Está é a fase de todo o jogo que mais exige habilidade e precisão nos ataques e saltos.



FASE 6: CORUSCANT

Detone os inimigos e salte sobre a plataforma móvel. Assim que surgir um alienígena numa outra base, acerte-o e vá para a plataforma seguinte. Continue avançando mantendo o seu personagem sempre no meio

da base, pois um único soco das criaturas verdes mandará o nosso herói lá para baixo.

Chegando numa porta trancada, volte e suba o prédio ao lado. Use os carros parados como ponte e corra para o lado oposto. Você está em menor número, portanto, não adianta bancar o valentão. Fuja dos ataques e socos inimigos e não perca tempo com grupos isolados.

Mais um carro aparece em seu caminho. Vá para o topo do próximo prédio e siga em frente. O detalhe é que você deve tomar muito cuidado com os robôs voadores que podem

atrapalhar o seu salto. Para não se dar mal, aperte ● e quando o robô disparar contra você aperte ● novamente para escapar.

Chegando no último prédio, resta saltar sobre uma esteira de ar. Pule sem medo controlando a direção de seu personagem. Faça isso até encontrar o chefe da fase que aparece para destruir o seu carro. Pule imediatamente sobre o outro veículo e não dê trela para o inimigo. Continue avançando entre os carros e quando chegar nas colunas deslizando salte com precisão, escapando dos tiros.

FASE 7: RUINS

De volta à floresta. Avance pelo campo e acabe com todos os robôs ou o cenário não será liberado. Quando você chegar num grande poço com muitos guardas, tome muito cuidado pois o robô que atrai geléia verde, também está presente. Pegue todos os itens da ponte e corra o máximo que puder. Nesta parte não precisa matar

todos os inimigos para avançar na fase. Use as plataformas para atravessar o pântano e tome muito cuidado para não escorregar. Se você cair de uma certa altura, muita energia poderá ser desperdiçada.

Além disso, existem grandes insetos e plantas carnívoras que estão loucos para abocanhá-lo. No caso das plantas, veja os seus movimentos antes de passar entre elas. Já com os insetos, movimente-se rapidamente. Não perca



tempo parando para pegar itens que você já possui em seu inventário. Esta fase não possui segredos e nem requer muita habilidade.



FASE 8: STREETS OF THEED

Por incrível que pareça a oitava fase do jogo é a mais fácil. Nesta espécie de missão bônus, você deve pilotar uma moto voadora (a mesma dos robôs inimigos) com a missão de atravessar a cidade. O processo é muito simples.

Use os direcionais ↑ e ↓ para controlar a velocidade e altitude do veículo. Mantenha o botão ▲ pressionado e preocupe-se apenas com os obstáculos que estão no meio do caminho como construções, barreiras e paredes. Os inimigos são rapidamente eliminados.

FASE 9: PALACE CLIFFS

Desça sempre à direita e acompanhe a parede com cuidado. Muitos robôs terrestres e voadores aparecem em sua volta. Acabe com todos rebatendo os seus ataques ou usando a sua força. O detalhe é que antes de avançar para a próxima plataforma

você deve matar todos os inimigos, caso contrário, você pode ser atingido durante o salto.

Chegando perto da cachoeira, contorne o castelo e continue avançando. Subindo mais um pouco, entre na primeira porta e detone os enlatados. Veja que existe um refêm que deve ser salvo. Ao todo são cinco resgates que você deve fazer

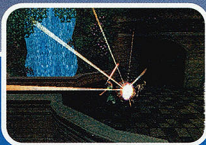

para passar de fase. E tudo isso dentro de 400 segundos, caso contrário, a fase recomeça novamente.



FASE 10: FINAL BATTLE

A hora da grande batalha Jedi chegou. O temido Darth Maul aparece para uma briguinha particular. Vá atrás dele e prepare-se para a melhor luta de todos os tempos.

Inicialmente ele ataca com muita força, portanto fique esperto com a defesa. Use seqüências com os botões ■ e ✕ sempre

defendendo. No meio da briga, Maul abandona o ringue. Vá atrás dele subindo nas plataformas.

Passa pelo tapete luminoso para encontrá-lo. Centralize o seu personagem para não cair e faça ataques rápidos sempre defendendo. O covardão sai de cena novamente. Você vai precisar de muita habilidade e velocidade para subir e descer entre as plataformas circulares.

Esta vez, o nosso amigo usa um raio laranja de alto alcance que derruba o seu personagem. Não adianta defender-se, mas sim se distanciar. Assim que o raio baixar, salte sobre ele e ataque com golpes curtos. Feito isso, corra para longe para não ser derrubado.

Depois de muito esforço e paciência você pode comemorar o final do jogo.

FICHA TÉCNICA

Produtor: Lucas Arts

Na Internet:
www.lucasarts.com

Ponto Forte:
Excelentes gráficos, ótima jogabilidade e enredo fiel ao filme

Ponto Fraco:
Quando o personagem morre, você deve fazer todo o percurso novamente

NOTA GERAL: 9.0



Medievil

Não se assuste, pois este jogo está mais para comédia do que para terror. A principal vantagem é que todos já estão mortos, inclusive o herói



Seja bem-vindo ao mundo dos mortos. Nesta segunda versão de Medievil você assume novamente o papel de Sir Dan, um corajoso cavaleiro medieval morto. Desta vez, a história se passa 500 anos após o último incidente. O nosso herói acordou de seu sono (que deveria ser eterno), e mesmo morto terá que salvar a humanidade.

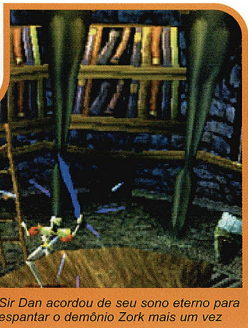

Sir Dan acordou de seu sono eterno para espantar o demônio Zork mais um vez.

CONTROLES

- ✱ Ataque 1
- Ataque 2
- Saltar
- ▲ Abaixar/Defender
- L2, R2 Câmera
- segure → Correr
- Select Inventário
- Start Pausa/Opções

Perigos do além

Em Medievil 2, o seu objetivo é destruir Zork, o mesmo demônio que tentou dominar suas terras no jogo anterior. Agora, o tirano do além ameaça o nosso mundo. O ano é 1886 e você começa dentro de um antigo museu de Londres,

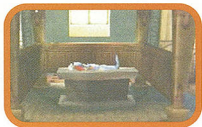

DICAS DO OUTRO MUNDO

Inimigos Iniciais

Veja a estratégia e as armas que devem ser usadas para detonar rapidamente os primeiros inimigos do jogo.

Zumbis - Espada

São os mais fáceis. Eles correm em sua direção para um forte abraço. Use sequências com o botão ✱ até derrubá-lo. Mas tome muito cuidado, pois mesmo sem a cabeça e os dois braços eles podem arancar a sua energia.



1 Jogador



Controle dual shock



Cartão de memória

2

na Inglaterra. Ninguém possui mais experiência que Dan para detonar Zork. Mas não será tão fácil destruí-lo. Ele voltou com força total e ameaça acabar com o mundo dos vivos e transformar tudo em trevas.

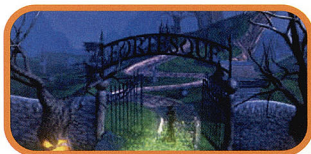

Medieval 2 foi desenvolvido pela Sony que corrigiu todos os defeitos da versão anterior. Os gráficos foram melhorados, recebendo efeitos de iluminação e diferentes pontos de vista.

A estrutura do game continua a mesma. Você deve percorrer muitas fases em busca de armas e itens especiais desvendando todos os quebra-cabeças (não muito difíceis) que encontrar.

Não se assuste com esse novo desafio. Aproveite nossas dicas e faça o nosso cavaleiro descansar em paz por toda a eternidade.

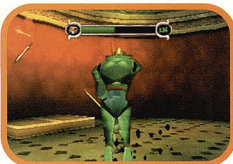

Se você não tenha espaço para correr, use o escudo para se defender.

O enigma do canhão

Descendo as escadas principais do museu, surge um pequeno canhão. Ele não está de enfeite. Vá para a porta "Garden" e destrua o baú que está à esquerda da entrada. Pegue a bola do canhão e entre na porta "Display Room". Detone os inimigos e pegue o suporte para a tocha. Agora vá para para a sala central e coloque a bola dentro do canhão. Pegue o suporte e acenda-o numa das tochas da parede. Pronto, aproxime-se do canhão e aperte **✳**.

O cálice dourado

Para pegar o cálice que aparece em algumas fases, você precisa acabar com todos os inimigos do local antes. Sempre que a sua personagem passar por um deles que ainda não está liberado, não se preocupe, pois você pode detonar todos os inimigos e depois retornar ao local.



eles e tente atacar o animal que estiver separado do grupo.

Zumbis verdes - Espada

Armados com espadas, estes grandes zumbis demoram para morrer. Segure **■** por alguns segundos e solte quando o seu personagem estiver bem perto deles. Muito cuidado com os ataques destas criaturas, pois podem tirar muita energia.

Pequenos dinossauros

- Espada e escudo

Esses animais pré-históricos atacam em bando disparando uma labareda de fogo. Segure **▲** para se defender e dê alguns golpes com **✳**. Não fique entre

Aves pré-históricas - Pistola

Esses bichos saltam sobre você e atacam com bicadas rápidas. Para detoná-los, mantenha uma certa distância e atire até derrubá-los. Não tem segredo.

Frangos atiradores

- Pistola e escudo

Quando aparecer umas criaturas gordas atirando grandes bolas em você, corra para os lados. Observe o rastro das bolas para escapar e atire sempre que puder. Caso



FICHA TÉCNICA

Produtor: Sony

Na Internet: www.playstation.com

Ponto Forte:
Ótimo visual, trilha sonora envolvente e excelente jogabilidade

Ponto Fraco:
Só permite salvar o jogo quando uma fase é terminada. Você possui apenas uma vida.

NOTA GERAL: 9,0



Espre a luz verde e pise fundo no melhor simulador de Fórmula 1 para o PlayStation. Ele traz todas as pistas e pilotos do campeonato de 2000

F1



Usando a câmera externa fica mais fácil acompanhar os adversários

Os amantes da velocidade vão adorar. O novo simulador de Fórmula 1, o F1 2000, lançado pelo Electronic Arts, traz para o PlayStation a mesma adrenalina das corridas. O game, que foi baseado na temporada atual da categoria, conta com todas as

equipes, circuitos e pilotos, idênticos aos de verdade. Você verá Rubens Barrichello na Ferrari e o novo circuito de Indianápolis.



Realismo

A proposta de F1 2000 é ser um simulador fiel ao esporte, mas que permita a qualquer pessoa sentir a emoção de pilotar um Fórmula 1. Para isso foram adicionados ao jogo diversos sistemas de auxílio à pilotagem que podem ser desativados ou ativados durante a prova. Tem controle de tração, câmbio automático, ajuda de direção e tomada de curvas.

DICAS DE CAMPEÃO

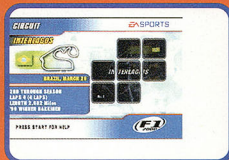

Interlagos - Brasil

O circuito do nosso Brasil certamente deve ser o primeiro da lista. Não tem segredo. Apenas mantenha o carro perto da margem esquerda antes de virar para fazer o "S" de Ayrton Senna com perfeição. A segunda grande reta permite ultrapassagens fáceis, porém diminua a velocidade antes da curva.

Imola - San Marino

Os longos trechos de alta velocidade são sempre seguidos de curvas perigosas, que exigem muita habilidade e rapidez nos freios. Portanto, fique sempre no lado oposto

da próxima curva e diminua a velocidade para fazer a tomada.

Silverstone - Inglaterra

A parte mais perigosa é a primeira curva após a largada. Esta parte pode provocar acidentes e dificulta muito as ultrapassagens.

Barcelona - Espanha

É um dos circuitos mais rápidos do campeonato. Acelere o máximo que puder e use os freios apenas depois da grande reta.

Nurburging - Europa

Apesar dos poucos trechos de alta velocidade, as curvas são relativamente rápidas. Portanto não abuse muito da sorte depois das retas.

Monaco - Monaco

Este circuito "travado" não é nada rápido e possui diversos trechos de baixa velocidade. Depois do túnel, diminua a velocidade rapidamente para fazer a curva fechada.

Montreal - Canadá

Ao final da reta mais longa, o seu

carro pode atingir a velocidade máxima. Antes da curva freie para realizar uma série de chicanes.

Indianápolis - Estados Unidos

Tome muito cuidado com a primeira e terceira curva depois da grande reta. Diminua a velocidade e evite comer grama de boabeira.



Magnycurcs - França

A curva logo após a reta dos boxes é a mais difícil. É importante fazer esta curva com cuidado para sair dela com o máximo de potência.



2000



No total, são 22 pilotos que você pode

escolher dentro das respectivas equipes. Existem quatro modos básicos de jogo, incluindo o campeonato oficial.

Ao contrário de Monaco GP 2, F1 2000 chama a atenção em todos os detalhes, principalmente na jogabilidade fácil. O game tem um grau de realismo acima da

média. Quem gosta de automobilismo não pode deixar de experimentar. No quadro abaixo, confira as dicas para cada um dos circuitos e pise fundo com os carros mais velozes do mundo.



O Rubinho está no jogo. Você pode acelerar fundo a Ferrari dele



A1-Ring - Áustria

Após o grande retão, existe a pior curva do circuito. Diminua a velocidade para não rodar ou perder posição.

Hockenheim - Alemanha

Existe uma pequena série de chicanes durante a grande reta. Você não deve frear e sim parar de acelerar. Caso contrário, seu carro pode derrapar facilmente.

Hungaroring - Hungria

Tente largar na primeira posição, pois esse circuito possui retas curtas e poucos trechos para ultrapassar os carros adversários.

SPA - Bélgica

Depois da largada, prepare-se para fazer a curva mais lenta da pista. Reduza o carro para a primeira marcha e use os botões direcionais para não bater nas laterais.

Monza - Itália

O circuito mais rápido, com a maior velocidade média por volta. A única parte do circuito que exige mais dos seus freios é o chicane no final do

retão. No restante do circuito é pé em baixo e atenção nas curvas.

Suzuka - Japão

A sequência de curvas em formato "S" é um verdadeiro teste de concentração. Muito cuidado com a



primeira curva, entre em baixa velocidade. Use esta pista para treinar, caso você seja iniciante.

Sepang - Malásia

Fique esperto nas quatro curvas finais. Acompanhe o lado oposto das curvas e diminua a velocidade antes de virar. Fazendo as tomadas com perfeição fica mais fácil vencer a prova.

CONTROLES

- ⌘ Acelerador
- Freio
- Marcha ré
- ▲ Replay
- L1 Visão reversa
- L2, R2 Câmbio
- R1 Câmera
- Start Pause

FICHA TÉCNICA

Produtor: Electronic Arts

Na Internet: www.ea.com

Ponto Forte:
Excelente jogabilidade e ótimos gráficos. Você pode tentar fazer melhor que o Rubinho.

Ponto Fraco:
Vencer o Schumacher somente é possível no PlayStation.

NOTA GERAL: 10

Need For Speed: Porsche Unleashed

Pise fundo com dezenas de modelos de Porsches na nova versão de Need For Speed para PlayStation

CONTROLES

- ✕ Acelerador
- Marcha Ré
- Freio
- ◀ Câmera
- ▲ Buzina
- L2 Visão Frontal
- L1 e R1 Câmbio Manual
- Start Pause

Mais uma vez a Electronic Arts provou que é capaz de fazer seqüências de seus games aprimorando ainda mais a

jogabilidade. Apesar de Need For Speed: Porsche Unleashed seguir a mesma estrutura dos outros jogos da série, os novos detalhes e diversos modos de jogo já garantem muita diversão e o sucesso do game.

Diversão em todos os modos

Este novo Need For Speed é uma versão especial que traz somente carros da montadora alemã Porsche. Estão presentes aproximadamente 80 carros desde os primeiros modelos a protótipos de carros que ainda serão lançados no mercado. São quatro modos principais: Video Showcase, Evoluton, Quick Races e

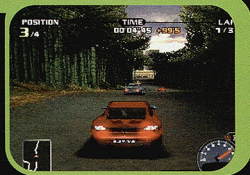
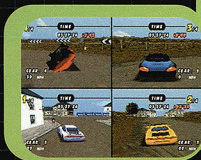

**4 jogadores****Cartão de memória****Controle dual shock****Multi Tap**

Factory Driver. O primeiro traz três vídeos alucinantes com imagens da evolução dos carros da Porsche. O detalhe é que todas as imagens são autênticas e algumas exclusivas da montadora. No modo Evolution você disputa corridas usando os primeiros modelos de 1948 até os atuais.

Braço não tem vez

Já o Quick Races está dividido em três tipos de competições: corrida contra o tempo, volta mais rápida e ponto de passagem (você deve passar por alguns pontos em instantes pré-determinados).

Por último, o modo Factory Driver permite exercitar suas habilidades testando cada modelo da Porsche. Por exemplo, você deve manobrar os veículos entre cones durante um tempo mínimo. É pura adrenalina para qualquer

piloto. Além de todos esses modos, Need For Speed: Porsche Unleashed permite uma disputa com quatro jogadores simultâneos através de um Multi Tap. Veja abaixo algumas dicas para você detonar em cada pista.

ESTRATÉGIA PARA AS PISTAS

Riviera

Localização: França

Logo no começo da corrida, tome muito cuidado com o calçamento central que divide a pista. Vire à direita (a melhor opção) para não bater nas laterais da curva seguinte. Depois de passar pela cidade, diminua a velocidade para manter o carro na pista.

Carden Villace

Localização: Japão

Logo no início, use e abuse dos freios para evitar qualquer tipo de capotagem ou batida quando estiver passando pela estreita pista sinuosa. Apesar da grande quantidade de curvas fechadas,

este circuito possui muitas placas de sinalização, portanto preste muita atenção para não bater.

Snow Ridge

Localização: Alemanha

Pista de alta velocidade. Você precisa ser rápido com os freios e preciso com o volante ou acabará derrapando nas curvas. Existem muitos trechos com neve e o seu carro poderá ficar instável na pista. Na dúvida, fique atento com o mapa do canto inferior da tela.

Harbour

Localização: Escócia

Pista de maior velocidade. Tome muito cuidado com as curvas sinuosas e principalmente com a primeira curva após a cidade. Se você for muito rápido, poderá rodar ao tentar controlar o carro nas curvas. Para fazer as curvas com perfeição apenas solte o acelerador antes de começar a virar. Acelere sempre.

Cactus Canyon

Localização: Estados Unidos

A pista mais perigosa do jogo. Sempre que você acelerar tudo numa grande reta, pode ter certeza, existe um linda curva muito fechada para atrapalhar. Mesmo assim, basta diminuir a velocidade assim que surgir a placa de sinalização. Não tem segredo.

Circuit C

Sem localização

Este circuito dispensa o uso dos freios em quase todas as curvas, basta apenas parar de acelerar antes de começar a virar. Não ande com o seu carro nas laterais arenosas da pista ou você poderá derrapar facilmente.

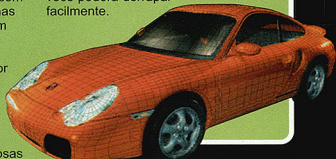

CARROS EXTRA

Use a opção Test Drive para liberar alguns carros secretos. Conforme o seu desempenho, alguns modelos super rápidos podem ser usados nos outros modos, principalmente no Quick Races. Entre os carros, você poderá correr com um super protótipo do GT2 ou um modelo do Porsche 917.

FICHA TÉCNICA

Produtor: Electronic Arts

Na Internet: www.ea.com

Ponto Forte:
Excelente jogabilidade e carros autênticos da montadora Porsche

Ponto Fraco:
Os gráficos poderiam ser melhores

NOTA FINAL: 8,5

GEKIDO

Se você curtiu Final Fight nos fliperamas, vai se surpreender com os gráficos 3D deste jogo

A Infogrames resolveu entrar no mundo da pancadaria. Gekido acabou de chegar para PlayStation trazendo um novo desafio para os amantes de uma boa briga virtual. Você percorre diversos ambientes com um único objetivo: distribuir golpes para todos os lados. Tudo isso com excelentes efeitos de aproximação e giro de câmera conforme a sua posição no cenário.

Gekido lembra muito Final Fight, principalmente a estrutura e ordem dos acontecimentos. Apesar



do jogo ser em 3D, a sua movimentação se passa em 2D, podendo caminhar para todos os lados, respeitando as limitações do cenário.

Além disso, os golpes não são repetitivos como em outros jogos. Existem ataques especiais e supercombos que detonam rapidamente os principais inimigos. No total, são 9 lutadores que você pode escolher inicialmente, cada qual com um

CONTROLES	
✘ Chute
▲ Soco forte
● Soco fraco
○ Especial
■ + ✘ Arremesso
L1 Saltar
R2 Abaixar/Pegar
L2 Lock Mode
Select Opções
Start Pause

golpe especial diferente. O game possui seis modos de jogo, incluindo um combate de rua e uma briga particular entre dois jogadores no estilo Street Fighter.

Para quem gosta de uma bela encrenca, Gekido é obrigatório. Confira com exclusividade, as melhores dicas para detonar todos os inimigos. ✦



DICAS VIOLENTAS

Ganhando tempo

Durante o combate com o primeiro chefe, vá para o canto superior direito da tela e levante o barril usando o botão L2. Aparece um pequeno relógio que serve para aumentar o tempo do jogo.

Itens especiais

Como é muito difícil evitar os ataques pelas costas, você deve ficar esperto com os itens especiais que aparecem, principalmente com os sanduíches e alimentos que servem para repor a sua energia. Para pegá-los, posicione o seu personagem sobre eles e aperte L2 rapidamente.

Cachorros assassinos

Uma espécie de pastor-alemão com muita raiva entra em cena em algumas fases. Para não ser mordido e detoná-lo rapidamente, use L1 seguido de ✘. Não aproxime-se muito do cão, pois o seu pescoço corre perigo.

Golpes especiais

Principalmente contra os grandes chefes do jogo, você deve usar os especiais. Esses golpes são limitados e ativados através do botão ●. Seja rápido nos ataques e aproxime-se do inimigo até o efeito acabar.

Combos secretos

- ▲ ✘
- ■ ▲ ■
- ▲ ▲ ▲
- ✘ ✘ ✘ + ■

- ▲ ✘ ▲ ▲
- ▲ ✘ ▲ ▲
- ✘ ✘ ✘ + L2, ✘ + L1

Seqüência arrasadora

- ▲ + ■ + L2, ✘ + 1

FICHA TÉCNICA

Produtor: Infogrames

Na Internet:
www.infogrames.com

Ponto Forte:
Excelente jogabilidade e sistema de zoom para as finalizações

Ponto Fraco:
O visual é muito granulado e os inimigos não são muito espertos

NOTA GERAL: 8,0

Já somamos

22.665 Dicas

Se você perdeu alguma, compre aqui.



Garantia de Qualidade



- Tekken 3
- Resident Evil 2



- Fifa 99
- Tomb Raider 3



- Syphon Filter
- Silence Hill (Detonado)



- CD-ROM com 5.000 dicas
- Need For Speed: High Stakes



- Monaco GP 2
- Mortal Kombat 4



- Dark Stalkers 3
- Poster Grátis - Lara Croft



- Driver
- Battle Arena Toshinden 3



- Tarkan
- Dino Crisis (Detonado)

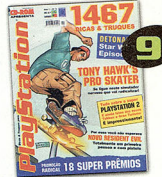

- Winning Eleven 4
- Star Wars (Detonado)



- Resident Evil 3 (Detonado)
- Pôster Grátis Gran Turismo



- Missão Impossível
- Pôster Grátis - Lara Croft



- Gran Turismo 2 (Detonado)
- Tomb Raider 4 (Detonado)



- Toy Story 2 (Detonado)
- Pôster Grátis - Toy Story 2



- Spyro 2 (Detonado)
- Pôster Grátis - Tekken



- Detonamos o PlayStation 2
- Chase The Express (Detonado)

Ligue 0800-557667 ou www.europanet.com.br



Die Hard Trilogy 2

No modo de tiro, um joystick pistola facilita muito a ação

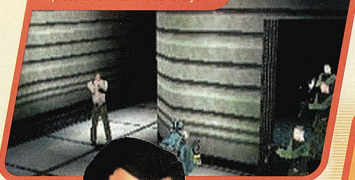

Se você quer ser Duro de Matar, use os truques radicais que descobrimos para essa aventura cheia de emoções e perigos



A série Die Hard (no Brasil conhecida por Duro de Matar) fez muito sucesso no cinema, e agora está conquistando o mundo dos games. O policial John McClane, vivido por **Bruce Willis** no cinema, irá novamente detonar os terroristas no novo game lançado pelo Fox Interactive, o Die Hard Trilogy 2. Neste segundo

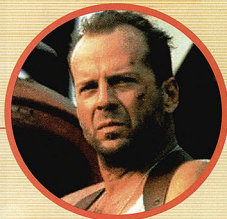

game baseado na série do cinema, você enfrentará novos desafios tirados dos três filmes.

3 em 1

Como no Die Hard Trilogy lançado para o PlayStation, são três games em um único CD: ação em terceira pessoa, tiro em primeira pessoa e simulador de

CONTROLES

- ✕ Atirar/Acelerador
- Ação/Freio
- Explosivos/Freio de mão
- ▲ Mirar/Marcha ré
- L1 Correr para os lados/Câmera
- L2 Selecionar arma/Câmera
- R1 Correr para os lados/Nitro
- R2 Selecionar arma/Câmera
- Start Pause

**1 jogador****Cartão de memória****Controlador dual shock**

carro. A primeira opção lembra muito Syphon Filter e The Chase Express. Como qualquer jogo de ação em 3D, o seu objetivo é concluir algumas missões específicas detonando todos os inimigos que aparecem.

Já o modo tiro em primeira pessoa é bem parecido com o do

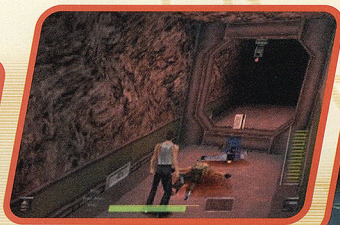

perde na jogabilidade. A direção do carro é difícil e em alguns pontos é quase impossível manter o controle. Mesmo assim este modo apresenta-se como uma opção a mais neste pacote de emoção para o PlayStation.

Cada um dos modos de jogo é

São três modos de luta (da esquerda para direita): tiro em primeira pessoa, ação em terceira pessoa e corrida

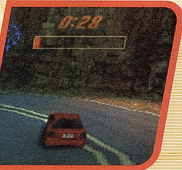

Dicas profissionais

Para ativar os truques do quadro abaixo, pause o jogo e aperte os botões durante a tela "Game Paused". No canto da tela, surgem rapidamente as palavras "Cheat Enable". Para desativar o código, repita o mesmo truque até surgir a frase "Cheat Disable".



Die Hard anterior. É recomendado usar uma pistola do tipo Guncon que tenha Rapid Fire para facilitar o seu trabalho. Os gráficos são bons e muitos personagens atacam de surpresa. É o melhor dos três modos. E por último, o simulador de carro agrada bastante mas

baseado num dos filmes da série (que no total são três, por isso o subtítulo Trilogia).

Para quem gostou dos filmes, esse jogo garante muita diversão mesmo para os novatos. Veja agora uma bateria de dicas para você trapacear em Die Hard Trilogia 2.

FICHA TÉCNICA

Produtor: Fox Interactive

Na Internet:
www.foxinteractive.com

Ponto Forte:
Excelente trilha sonora e enredo fiel ao filme. O modo de tiro é excelente.

Ponto Fraco:
Os gráficos em terceira pessoa são fracos e o modo corrida deixa a desejar.

NOTA GERAL: 7,5

CONTROLES

Terceira pessoa

Invincibilidade*	▲▲●●●●●●●●	L1, L2
Todas as armas	■▲●●●●●●●●	L1, L2
Munição ilimitada	■▲●●●●●●●●	L1, R1, R1, ●
Modo sangrento	■▲●●●●●●●●	R1, R1
Desativar mira laser	■▲●●●●●●●●	L1, L1, ▲▲
Modo esqueleto	■▲●●●●●●●●	L1, L1, ▲▲
Foguete em câmera lenta	■▲●●●●●●●●	L1, R1, R1, L1, ▲▲
Homem elétrico	■▲●●●●●●●●	L1, L1, R1, R1
Inimigos cabeções	■▲●●●●●●●●	R1, R1, L1, L1, ▲▲
Modo em primeira pessoa	■▲●●●●●●●●	●▲▲▲■

Modo tiro

Auto-reload	■▲●●●●●●●●	●●
Munição ilimitada	■▲●●●●●●●●	L1, L1, R1, R1, ●
Câmera lenta	■▲●●●●●●●●	▲▲▲▲▲▲▲▲
Foguete em câmera lenta	■▲●●●●●●●●	L1, R1, R1, L1, ▲▲
Simulador de carro	■▲●●●●●●●●	
Nitro ilimitado	■▲●●●●●●●●	L1, L1, R1, R1, ●●
Tempo infinito	■▲●●●●●●●●	L1, R1, ●●●●●●●●
Tempo chuvoso	■▲●●●●●●●●	●●●●●●●●
Sem corpo	■▲●●●●●●●●	L1, R1, L1, L1, ▲▲
Carro fumaça	■▲●●●●●●●●	●●●●●●●●

* Os modos invencibilidade e todas as armas funcionam em todos os modos de disputa.

Fear E

Entre nesta aventura espetacular em terceira pessoa, com gráficos alucinantes e que mais parece um desenho animado para TV

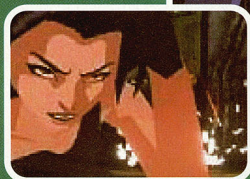

Depois do grande sucesso de Tomb Raider, a Eidos aposta tudo num jogo de ação que parece um verdadeiro desenho animado. Usando a mesma estrutura de Resident Evil, Fear Effect chegou para o PlayStation com belos gráficos e ótima jogabilidade. A ação se passa em terceira pessoa e está dividida em quatro CDs de pura adrenalina.

Muitos tiros e ataques surpresas esperam você nesta nova aventura.

Enredo alucinante

Você assume o papel de alguns agentes especiais mercenários (inicialmente uma mulher) cada

qual com uma habilidade específica. O seu objetivo é resgatar Wi-Ming, filha do presidente de uma grande corporação chinesa.

Esta jovem garota foi seqüestrada por um grupo terrorista secreto e corre perigo de vida. No início você explora Hong Kong em ambientes futuristas e estranhos em busca de informações.

Conforme você avança, a simples missão de resgate torna-se um desespero para garantir a sobrevivência de todos os habitantes do planeta. Os terroristas, passam a ameaçar explodir o planeta inteiro.

A missão começa como resgate de uma pessoa e termina em salvar a humanidade



CONTROLES

✕	Atra
●	Inventário
▲	Usa Item/Ação
L1	Giro de 180°
L2	Camalhotada
R1	Corre
R2	Abaixa
Start	Pause



fffect



A sua missão, inicialmente mercenária, transforma-se numa obsessão pessoal e necessária para a humanidade.

Descubra os terríveis segredos sobre a garota raptada e elimine o responsável por toda esta trama diabólica e catastrófica. Assim é a sua missão no Fear Effect.

aperte ▲ para ver o interior da casa. Atire no vidro e entre. Ative a chave da parede para liberar os vapores e pegue todos os itens. Saia do local e suba as escadas. Antes de descer pelo outro lado, gire a chave central, e veja as animações. Desça as escadas e avance com segurança.

Reatores perigosos - Depois que a energia elétrica do complexo foi ativada, você deve entrar no elevador para acessar o outro andar. Para passar entre os reatores, tenha muito cuidado, pois qualquer deslizé é fatal. Antes de qualquer coisa, observe a carga elétrica que pisca em alguns blocos do chão. Para cada bloco você tem 3 segundos para esperar e caminhar para o outro. A seqüência é muito simples. Porém, seja rápido.



Os gráficos de algumas animações ficaram fracos, mas o jogo é excelente

Tapaças secretas -

Se você tiver alguma dificuldade com o jogo, não se preocupe. Existem alguns códigos secretos que podem salvar a sua pele em muitas fases. Para jogar com os truques abaixo, vá para a tela Options e entre em Credits. Enquanto os nomes aparecem, use uma das seqüências abaixo. Um som de tiro confirma tudo.



Dicas animadas

Primeiro guarda fácil -

Chegando perto de um portão com um guarda de plantão, não tente passar sem antes eliminá-lo. Aproxime-se da janela ao lado e

SEQÜÊNCIAS SECRETAS

Energia ilimitada	L1, ▲, ↑, □, →, ▣
Munição infinita	L1, ▲, ↓, ●, ▲, ←, ↓, ↑
Quebra-cabeças resolvidos	L1, ▲, ↑, ●, ▲, ←, ↓, ↑
Tiro fatal	L1, ▲, ↑, ●, ▲, ←, R1
Modo Expert	↓, ↓, ▲, ↓, ↓, □, ←, →

FICHA TÉCNICA

Produtor: Eidos

Na Internet:
www.eidos.com

Ponto Forte:

Ótima jogabilidade, belos gráficos e excelente enredo

Ponto Fraco:

Algumas das animações poderiam ser melhores

NOTA GERAL: 9,0

Alundra

Jogabilidade fácil e mais interatividade. Se você é iniciante em RPG, não pode deixar de conferir a segunda versão de Alundra



horas de jogo. Mas com uma jogabilidade fácil que ajuda os iniciantes.

Câmeras a seu favor

A Activision prometeu fazer uma versão para derrubar Final Fantasy e quase chegou lá. Apesar das inovações e novos recursos presentes, Alundra 2 possui apenas um CD e traz um nível de

dificuldade fácil.

Iso significa uma versão recomendada principalmente para iniciantes ou jogadores que ainda não entraram no mundo de RPG. Mesmo assim, Alundra 2 merece destaque pelos controles e visual que foi realmente melhorado.

Se você está começando nos jogos de RPG, o novo lançamento da Activision irá divertir muito. A segunda versão de Alundra traz para o PlayStation novas opções e recursos. As principais diferenças estão no visual e na interação dos personagens. Agora existem mais caminhos para você viajar durante



Usando o Select você pode aproximar e afastar a imagem



Os botões L1 e R1 giram o cenário conforme a necessidade de observar ângulos e posições importantes. Além disso, o botão Select recebeu a função de controlar o tamanho do cenário.

A história segue a mesma linha do jogo anterior. Você controla um jovem cavaleiro que têm como armas uma espada e um escudo. Para conquistar a confiança de seus amigos e acabar com o terror que assombra diversos mundos medievais, o nosso herói viaja com o objetivo de salvar os oprimidos e acabar com o ditadores.

Se o seu PlayStation já entrou nesse mundo, veja os





1 jogador



Cartão de memória



Controle dual shock

ra 2

truques e dicas que separamos para você.

Use o Pocket

Para você usar qualquer item, é necessário pausar o jogo e acessar o menu Itens. Existe uma pequena janela chamada Pocket que facilita este processo evitando pausar o jogo. Selecione um item da lista e pressione **X** sobre a opção Pocket. Imediatamente o seu item desloca para a área superior. Agora, você não precisa mais pausar o jogo, basta apertar L2 e **X** para ativá-lo. Este recurso é muito útil durante um combate, principalmente quando você precisa carregar a sua energia com uma erva, por exemplo.

Primeiros passos

1 Siga sempre em frente e pegue as ervas que aparecem dentro das caixas dos corredores laterais. Quando você perder energia, estas ervas serão essenciais para sua sobrevivência. Suba as escadas e pegue a chave "desconhecida" que está ao lado da próxima porta (use ●).

2 Bata a espada sobre a alavanca lateral para



destravar as três portas locais. Comece pela porta do lado oposto.

Detone a criatura e pegue o item especial. Saia e entre em uma das duas portas restantes.

3 Você está andando na superfície do avião. Chegando na próxima porta, desça as escadas e detone os inimigos.

Recolha todos os itens. Não esqueça de aguardar a caixa flutuante e abrir para recolher mais uma erva no local.

4 Pegue a primeira porta e coloque o seu personagem sobre o feixe luminoso. Este feixe recarrega a sua energia imediatamente. Vá em direção ao grande livro e salve o jogo. Volte e suba as escadas ao lado oposto da porta que

CONTROLES

✕ Saltar
● Atacar
○ Ação
▲ Item
L1, R1 Câmera/Rotação
L2 Pocket
R2 Correr
Select Câmera/Zoom
Start Pausa



você entrou. Novamente na superfície do avião, vá para a próxima porta e, em seguida, na entrada principal.

Detonando Zeppo

O líder de toda essa bagunça aparece. Após os diálogos, o duelo se inicia. O grande Zeppo ataca o seu personagem de apenas duas formas: atirando fogo e saltando. Escape do fogo saltando em sua direção. Ele pára no terceiro ataque e começa a andar em sua direção. Nesta hora, dê um ou dois golpes de espada e prepare-se para saltar novamente. Para derrotá-lo, repita esses passos umas cinco vezes seguidas até terminar.

FICHA TÉCNICA

Produtor: Activision

Na Internet:
www.activision.com

Ponto Forte:
Olhos gráficos e diversos pontos de vista

Ponto Fraco:
Jogabilidade muito fácil e apenas um CD

NOTA GERAL: 8,0



Jackie Stunt

O astro dos filmes de artes marciais, Jackie Chan, ganhou um jogo com ótima jogabilidade e ação. Confira

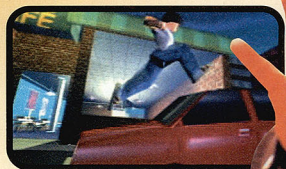

O mestre do Kung Fu no cinema chega ao PlayStation. Jackie Chan, astro dos filmes de ação com humor, agora virou game e você poderá assumir seu papel em várias aventuras.

Baseado no mesmo estilo dos filmes de Jackie, a Midway lançou Jackie Chan Stuntmaster para PlayStation. Você pode curtir as melhores seqüências de Kung Fu em diferentes cenários e situações.

Os gráficos são simples mas bastante interessantes, e a jogabilidade de primeira linha ajuda muito na ação.

Double Dragon

Como não deveria ser diferente, você controla Jackie Chan do começo ao fim. As vozes e movimentos de Jackie foram reproduzidas com perfeição.

A ação se passa em terceira pessoa e o game se resume a socos e pontapés. Jackie Chan Stuntmaster é muito parecido com o clássico Double Dragon, mas sem a opção de dois jogadores.

Você deve detonar qualquer criatura que aparecer e coletar um determinado número de dragões para liberar as próximas fases. A cada três fases concluídas, um chefe diferente aparece para desafiá-lo. No total são 15 fases e 5 chefes.

O ponto fraco está nos gráficos. Apesar do jogo ser em plataforma 3D, o visual poderia ser mais trabalhado. Existem poucos detalhes nos cenários e os personagens são muito pequenos.



Os golpes de Jackie são limitados e não existem movimentos especiais disponíveis. Mas a jogabilidade é excelente. É recomendado um controle com turbo nos botões para facilitar a ação. Se você já está detonando Jackie Chan Stuntmaster, veja agora algumas dicas animais para você acabar com os inimigos.

CONTROLES

✱	Salta
■	Soco
●	Ação
▲	Chute
L1	Recua
L2	Status
R1	Cambalhota
R2	Sem giros
Start	Pausa





1 jogador



Cartão de memória



Controle dual shock

Chan master



DICAS DE MESTRE

Golpe ninja

Se você for atacado em grupo, não perca tempo com socos ou chutes simples. Aperte **X** seguido de **▲** ou **■**. Jackie libera um supergiro aéreo derrubando todos os inimigos imediatamente.

Seja esperto

Não fique cercado. Pressione o botão direcional para o lado de algum obstáculo (uma parede por exemplo) e aperte **▲**. O nosso herói sobe dando uma cambalhota para trás e inverte a posição com o inimigo. Ideal para contra-ataques rápidos.

Veículos fatais

Nas três primeiras fases, você deve fugir de caminhões e carros. Se Jackie for atropelado, a sua energia zera imediatamente perdendo uma vida. Para não morrer de bobeira, corra o máximo que puder e use o botão **▲** para saltar os obstáculos que surgem.

Armas poderosas

Assim como acontece nos filmes de Jackie Chan, existem alguns objetos que transformam-se em armas nada convencionais. Se você encontrar uma panela, um peixe ou algum outro objeto, aperte **●** para pegá-los e detonar com os inimigos. Além de possuir maior alcance, essas armas tiram mais energia dos oponentes.

Sala secreta 1

Logo na primeira fase, depois que você saltar o muro, observe a pequena entrada abaixo do toldo. Use o botão **▲** para quebrar a janela de madeira e pressione R1 para entrar. Além de possuir um dragão extra, esta sala secreta permite que você acesse a parte de cima do prédio e colete outros itens. Recolha todos que encontrar.

Sala secreta 2

No início da quarta fase, suba as escadas e salte sobre os caixotes para se pendurar no cano. Fique balançando de forma que você caia sobre a plataforma que está acima da porta principal. Pegue a entrada que aparece. Você encontra um dragão e uma bôia para detonar os inimigos.

Chefe fácil

Depois de passar pelas três primeiras fases do game, o chefe aparece para um duelo. Trata-se de um cozinheiro. Para derrotá-lo é muito fácil. Quando ele saltar, você salta também para não ser atingido. Use apenas seqüências de chutes e quando ele cair, mantenha distância. Se você perder muita energia, destrua as prateleiras do canto direito da tela e pegue o item de recarga. Repita os movimentos. Depois de muita paciência e chutes, o chefe não levanta mais.

FICHA TÉCNICA

Produtor: Midway

Na Internet:
www.midway.com

Ponto Forte:
Excelente jogabilidade, e fidelidade aos filmes do astro Jackie Chan.

Ponto Fraco:
Gráficos simples e apenas um personagem disponível.

NOTA GERAL: 6,5

Galeria

Terror, suspense e muitos gritos. Esses são os ingredientes principais do enredo pesado deste novo jogo, na mesma linha do Resident Evil

alterada enquanto foi objeto de teste do projeto Galerians. Para combater os soldados e inimigos humanos, Rion usa poderes paranormais como emitir ondas de choques, levitar objetos, premonições e outras habilidades fora do comum.

Além de exterminar todos os inimigos, você deve se preocupar com a alimentação periódica do seu personagem usando algumas



Pare! Aviso importante: este jogo é somente para quem tem sangue-frio

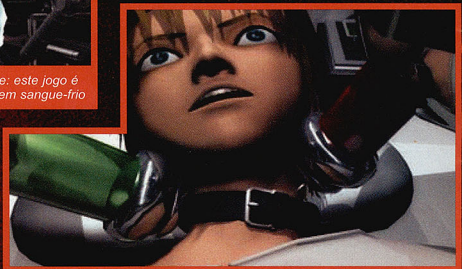

Estamos no ano de 2519. Um projeto chamado Galerian foi criado para desenvolver a clonagem de seres humanos.

Dorothy, um computador com inteligência artificial, comanda o projeto a partir de uma cidade chamada Michelangelo.

Tudo vai indo bem. Os primeiros humanos sintéticos,

chamados também de Galerians, criados por fusão celular e clonagem surgem

com sucesso. Mas o que era para ser um centro de pesquisas vira palco de muitas mortes quando os humanos sintéticos tornam-se vilarentos.

Esta é a estória de Galerians, um jogo para PlayStation que traz muitos sustos e ótima jogabilidade em terceira pessoa. Você assume o papel de um adolescente chamado Rion que teve a estrutura genética

misturas essenciais. Caso contrário, o corpo de Rion enfraquece principalmente quando os poderes especiais são usados.

Galerians segue a mesma linha de Resident Evil com muitos quebra-cabeças envolvendo computadores, terminais, portas e máquinas. O destaque principal fica para o mapa da fase que pode ficar sempre ativo no canto da tela

CONTROLES

- ✕ Ação
- Corre
- Mapa
- ▲ Arma
- R1 + ✕ Poder
- L2 Corre em frente
- R1 Carrega
- R2 Controles
- Select Pausa/Inventário

Nº 17 JUIZAB & TRUQUES PARA PLAYSTATION



1 jogador



Cartão de memória



Controle dual shock

ns

facilitando o seu avanço. Os gráficos são pré-renderizados e os ângulos de visão baseados em tomadas de câmera fixa conforme a posição do personagem. São três CDs com muitos arrepios que garantem horas de diversão para qualquer gamemaniaco.

Dicas mutantes

Confira agora duas dicas que irão ajudar muito durante o jogo, e os passos para a primeira parte.

Oportunista – Com o tempo, a energia da barra AP de Rion aumenta de tamanho. Quando esta barra estiver completa e você pressionar R1 para carregar os poderes especiais, o personagem enfraquece liberando uma espécie

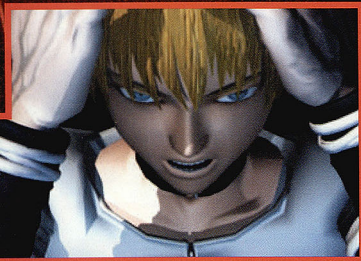

de energia que mata qualquer forma de vida. Além disso, a sua energia (HP) diminui rapidamente provocando a morte de Rion. Portanto, use essa dica apenas para matar os inimigos rápido,

principalmente quando o ataque for em grupo e sem saída. Para voltar ao normal e não morrer, vá para o seu inventário e tome a mistura Delmetor. A sua barra AP é renovada imediatamente.

Hospital Michelangelo - No estágio A, use o código 9607932 no terminal da porta para liberar a passagem. Se esta senha não funcionar, provavelmente a versão do seu jogo é japonesa. Portanto, vá para o laboratório de testes e entre na pequena sala. Aproxime-se da parede e aperte X para ver o código correto, já que ele muda a cada nova disputa.

Primeiros passos

1 Você começa numa sala experimental. Aproxime-se da cabine e aperte ▲ para escanear o local. Agora faça o mesmo na porta à esquerda e na porta dos fundos da sala. Após as animações, use a habilidade Naleon no personagem que caminha em sua direção e pegue o cartão de segurança sobre o painel.



Use os poderes paranormais para deter os inimigos



2 Avance pela outra porta e detone os guardas que aparecem. Passe o cartão de segurança e siga pelo corredor estreito. Após os diálogos, ative o interruptor que está sobre a mesa e avance à direita com muito cuidado para não morrer. Vá para o computador e libere a porta à direita que estava trancada. Pegue todos os itens da pequena sala, inclusive a pistola Beeject que está na prateleira. ➤



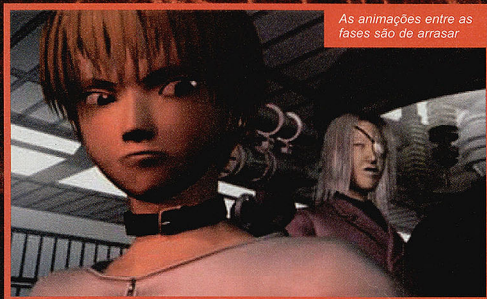

As animações entre as fases são de arrasar



3 Volte e vá para a outra porta. Você deve ser muito rápido para detonar os guardas que aparecem. Para isso, segure por dois segundos R1 e aperte rapidamente o botão **X**. Dê preferência para a habilidade Red e não fique parado de boabeira.

Uma boa dica caso você fique cercado, é se esconder no banheiro (a porta mais próxima) e esperar a poeira abaixar.

4 No mesmo corredor, existe uma sala que permite gravar o jogo no memory card. No final, entre pela

porta aberta, pegue a chave (PPEC Storage Key) e avance usando a outra porta. Corra para a sala experimental (aquela do início do jogo) e use a chave na cabine para pegar o líquido explosivo. Volte pelo corredor e use o líquido na porta de ferro no corredor do laboratório.

5 Acabe com os guardas e vire à esquerda. Ative o botão da pequena torre da sala dos computadores e entre na porta que se abriu. Muito cuidado com os cientistas que aparecem antes de entrar na próxima sala. Pegue a chave sobre o carrinho e ative o interruptor do telão da sala. O jogo não acaba aqui, ainda tem muito pela frente. Para vencer seja curioso e muito atento. Agora é com você!

PERSONAGENS PRINCIPAIS

Durante o jogo, muitas pessoas importantes entram em cena. Para entender quem é quem, veja abaixo a lista dos principais personagens.

RION - 14 anos
Este garoto é o personagem principal da história.

DR. STEINER - 38 anos
Pai de Rion. Ajudou a desenvolver o computador Dorothy com a ajuda do Dr. Pascalle.

ELSA - 35 anos
Mãe de Rion, ama o seu filho acima de tudo.

LILIA - 14 anos
A jovem responsável pela voz sinistra que Rion escuta durante as fases.

BIRDMAN - 18 anos
Um Galerian que possui o dom de se teletransportar para outros lugares.

RAINHEART - 15 anos
Apesar da aparência tranquila, este jovem é dono de uma poderosa força paranormal.

RITA - 17 anos
Esta linda moça é o Galerian mais poderoso. Tome cuidado com ela.

DR. REM - 55 anos
O mais importante membro do centro de pesquisas. Um dos responsáveis pelo computador Dorothy.

DR. PASCALLE - 48 anos
Pai de Lilia, um verdadeiro gênio. O responsável pelas pesquisas paranormais em seres humanos.

DOROTHY
O computador central da cidade de Michelangelo. Desenvolvido pelos Doutores Pascalle e Steiner, esta máquina é capaz de controlar a mente das pessoas.



FICHA TÉCNICA

Produtor: Crave

Na Internet:
www.cravegames.com

Ponto Forte:
Jogabilidade acima da média e ótimos gráficos. Os vídeos são de primeira linha

Ponto Fraco:
Excesso de violência. Quem não tem sague frio pode ficar bastante assustado

NOTA GERAL: 9,0

Michelin Race Of Champions: Rally Masters

Não perca a chance de disputar um super-rally contra os melhores pilotos da categoria



Se você gosta de correr em pistas acidentadas usando carros radicais, comece a comemorar. Direto do PC para o PlayStation, Michelin Race Of Champions: Rally Masters chegou trazendo um novo desafio em quatro rodas. Produzido pela Infogrames, o game simula com perfeição disputas de rally sem perder jogabilidade ou velocidade. Tudo isso com muita lama e capotagens espetaculares.

Escolha o seu campeão

Prepare-se para escolher um dos 30 pilotos do Campeonato Mundial de Rally. Todas as feras estão presentes, incluindo os principais campeões do esporte como Colin McRae, Tommi Mäkinen, Carlos Sainz e Kenneth Eriksson.

São mais de 20 carros que participaram do campeonato de rally de 1999. Ford, Toyota, Peugeot, Audi e Mitsubishi

marcam presença no game exibindo os melhores modelos na atualidade. O detalhe é que até as cores e os patrocinadores dos veículos são autênticos. E para completar, você corre nas melhores pistas do campeonato oficial.

Apesar da ótima jogabilidade e velocidade acima da média, Rally Masters tem gráficos fracos. O que mais chamou a atenção são os detalhes das laterais da pista e dos carros, ficando fácil perceber os problemas de alinhamento. Provavelmente o pessoal da Infogrames economizou memória



Algumas corridas acontecem em pistas cheias de neve

para colocar todos os pilotos, carros e pistas oficiais sacrificando parcialmente o visual do game.

Antes de acelerar os motores, confira as nossas dicas para você não engolir lama nas primeiras pistas do jogo.

CONTROLES

✕	Acelerador
■	Freio
●	Freio de mão
L1, R1	Câmbio
L2, R2	Câmera
Select, Start	Pausa

antes das duas curvas ou o seu carro ficará desgovernado.

Indonésia – Prepare-se para uma das pistas mais perigosas. Mantenha o carro no centro da pista, principalmente após a segunda curva.

England – Você enfrentará muitas curvas estreitas. Se treinar um pouco, e decorar o trajeto, não encontrará problemas para vencer.

PISTAS RADICAIS

Gran Canaria – No final da primeira volta, existe uma entrada falsa com um caminhão parado. Para não bater, mantenha o seu carro à esquerda.

Sweden – Pista bastante difícil. Dirija com muito cuidado e diminua nas curvas para não capotar, principalmente após o retão.

USA – As curvas são simples e não exige muita precisão. Todos os carros têm uma boa performance nessa pista.

Italy – Pista de alta velocidade. Não abuse muito da sorte, diminua sempre

FICHA TÉCNICA

Produtor: Infogrames

Na Internet:
www.infogrames.com

Ponto Forte:
Ótima jogabilidade e a presença dos carros, pilotos e circuitos do campeonato de rally

Ponto Fraco:
Os gráficos são fracos, principalmente os detalhes dos carros e laterais da pista

NOTA GERAL: 7,5

Dance Dance Performance

Tornar os jogos de dança muito mais reais e divertidos. Se você tiver ritmo e ginga, essa é a função do tapete joystick Dance Performance.

Caso você não tenha muito jeito para dança, jogar os games musicais com o tapete vira um verdadeiro show de circo. Pernas cruzadas, movimentos estranhos e até quedas. Fica mais divertido do que antes.

O acessório traz para o PlayStation uma mania dos jogadores japoneses e que agora começa a invadir os shoppings de todo o Brasil. O jogo que iniciou essa moda nos arcades, foi o Dance Dance Revolution, da Konami. Depois, vários games surgiram para o PlayStation, como o Bust a Move, mas só agora os tapetes-joystick começam a ganhar força. O acessório não é muito caro. Custa em média US\$ 25 e aumenta muito a diversão nos jogos.



Ritmo e seqüência

Instalar o tapete é muito simples, pois basta conectá-lo a porta de joystick do console. Todos os comandos de um joystick podem ser acionados pisando nas áreas correspondentes. Os únicos comandos não disponíveis são os L e R. Porém Start, Select, ▲, ●, ✕, ■ e os direcionais estão

todos disponíveis. Nosso teste foi realizado com dois jogos Bust A Move e Dance Dance Revolution. Em ambos, para começar o jogo bastou pisar nos símbolos correspondentes. O primeiro foi o Bust A Move, que apesar de ser simples, com o tapete se tornou bastante complexo.

Entrar no ritmo e decorar a seqüência não foi nada fácil. Principalmente para os mais "duros" que tomaram até alguns tombos.

O maior problema com Bust A Move é a

sistemática de jogo. Como você não tem que acionar os botões direcionais em instantes fixos, perder o tempo de música é muito fácil. Neste caso o tapete não facilitou muito. Pelo contrário, dificultou.

Velocidade nos passos

Já com o Dance Dance Revolution as coisas foram diferentes. Com o tapete o jogo ficou muito mais fácil e divertido. A principal diferença está na estrutura do game. Você deve pisar em cada posição do tapete em seqüência e rapidamente.

Não pense que a alta velocidade atrapalha. Ao contrário fica mais fácil já que basta decorar o tempo e a seqüência de teclas, e

FICHA TÉCNICA

Fabricante: Stay Cool

Onde encontrar:
Camara Games
(0xx11) 228-0822

Preço médio: US\$ 22

Ponto Forte:
Fácil de instalar e compatibilidade com a maioria dos jogos.

Ponto Fraco:
Escorrega um pouco. Se você não quiser cair é bom prender no chão com fita adesiva.

NOTA GERAL: 8,0

Performance

A redação inteira dançou sem parar no teste do tapete para jogos musicais. Confira e entre na dança

sair pisando. Mesmo sendo mais fácil, quem não tem jeito para dançar acaba se dando muito mal. Uma dica para quem quer comprar o tapete, é prendê-lo no chão usando fitas adesivas. Isso evita que ele escorregue. Além disso, prefira jogar descalço, pois conserva o acessório e evita escorregamentos.

É um acessório interessante e até divertido, porém seu uso é bastante restrito. Há apenas três ou quatro jogos do PlayStation para ele. Se você gosta de dançar e fazer exercícios o Dance Performance é um acessório altamente recomendado. Caso contrário, fique longe.



CARACTERÍSTICAS

- Compatível com todos os jogos de dança
- Fácil instalação
- Resistente a impacto
- Pode ser dobrado

PlayStation Mania

Conheça os acessórios para PlayStation que você pode comprar pela Internet ou em importadoras

STING RAY TURBO SHOCK

Volante desenvolvido especialmente para jogos de PlayStation. É resistente e tem efeitos de vibração. Possui câmbio separado da base do volante. Isso permite posicioná-lo conforme desejar, aumentando o grau de simulação. Disponível apenas na cor preta.

FICHA TÉCNICA

- Compatível com Dual Shock
- Pedaleira dupla

- Câmbio separado

- Resistente

Preço médio: US\$ 40

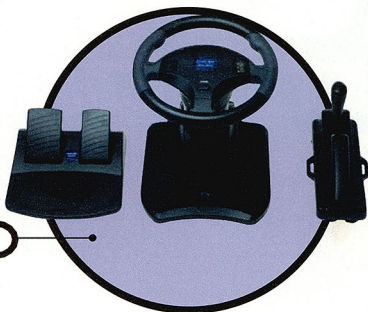

Fabricante: Pelican

www.pelicanacc.com



CHAMELEON SUPER SHOCK

É um dos mais completos controles analógicos para PlayStation. Com sistema de vibração, turbo e câmera lenta para todos os botões, possui formato um pouco robusto para as mãos. Disponível nas cores preta e cinza.

FICHA TÉCNICA

- Precisão analógica
- Dois motores para vibração
- Rapid Fire e Slow Motion

- Controle direcional com oito posições
- Preço médio: US\$ 15

Fabricante: Pelican

www.pelicanacc.com

SUPER JOLT GUN

Pistola produzida exclusivamente para o PlayStation. Funciona com games do tipo Guncon ou compatíveis. Traz diversos recursos como Rapid Fire, Auto Reload e pedal recarregador de balas.

FICHA TÉCNICA

- Design robusto
- Estilo arcade

- Compatível com jogos Guncon

Preço médio: US\$ 37

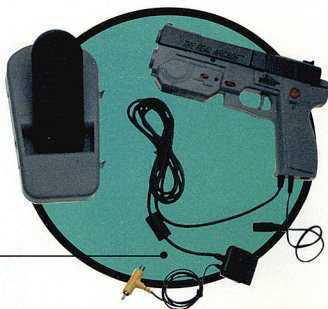

Fabricante: Pelican

www.pelicanacc.com



Arquivos PlayStation

TODOS OS SEGREDOS QUE TENTARAM ESCONDER

FICOU MAIS FÁCIL ENCONTRAR A DICA PARA O SEU JOGO FAVORITO. BASTA OLHAR O ÍNDICE, IR ATÉ A PÁGINA INDICADA E DETONAR

A		NCAA Final Four 200063	Star Wars Episode 1: The Phantom Manace64	
Army Men 3D52		NCAA Game Breaker 200063	Star Wars Rebel Assault 2: The Hidden Empire64	
Army Men: Air Attack61	P		Street Fighter Collection 258	
Army Men: Sarge's Heroes61		Parasite Eve 257	Street Sk8ter58	
Army Men: World War61	Q		Street Sk8ter 258, 65	
B		Quake 257	Strider 1 e 259	
Bust-A-Move 462	R		Syphon Filter 259, 61	
C		Resident Evil 257	T	
Cool Boarders 352	S		Thrasher: Skate And Destroy65	
Countdown Vampires62	Samurai Shodown 363	Samurai Shodown 3 (JP)63	V	
D		Samurai Spirits:	Vampire Hunter D65	
Darkstalker 353	Warriors Rage 263	Samurai Spirits 4: Amakusa Kourin Special63	X	
Dragon Ball GT:Final Bout55	SimCity 200057	Soul Of The Samurai63	X-Men Vs. Street Fighter59	
Dukes Of Hazard: Racing For Home56, 62	Soul Of The Samurai (JP)63	Spec Ops: Stealth Patrol57	X-Racing60	
E		Star Wars: Dark Forces65	W	
Eagle One: Harrier Attack56	Star Wars:	Star Wars Episode 1: Jedi Power Battle64	WCW Vs. Tje World60	
K		Master Of Teräs Käsi57	Worms66	
King Of Fighter 9952, 62	Star Wars Episode 1:		WWF Smackdown60, 65	
Knockout Kings56	Jedi Power Battle64		WWF Warzone60	
M			WWF Wrestlemania60A	
Metal Gear Solid56				
N				
Nascar Rumble62				



LUNES SECRETO
KING OF FIGHTER 99
 Para escolher alguns lutadores personalizados ou de outros jogos da SNK, segure L1 e aperte qualquer botão durante a tela de seleção dos personagens. O lutador que você escolheu terá a aparência alterada e alguns golpes não documentados serão adicionados. Segue a lista dos lutadores desbloqueáveis e que sofrem estas alterações:
 01 - Rugal Bernstein Evil
 02 - Kyo Soke
 03 - Terry Bogard - Real Bout 2
 04 - Andy Bogard - Real Bout 2
 05 - Joe Higashi '94
 06 - Ryo Sakazaki '94
 07 - Robert Garcia '94
 08 - Yuri Sakazaki '94
 09 - Yoshinori Nanakase Evil
 10 - Shermie Evil
 11 - Chris Evil
 12 - Mai Shiranui - Real Bout 2
 13 - Billy Kane - Real Bout Bout 2
Modo Survival Time
 Seleção a opção padrão do Modo Survival e aperte ao mesmo tempo Start + ▲ e finalize pressionando →. Um novo modo de luta estará disponível.
Lute como Kizalid
 Na tela de seleção dos personagens, escolha a opção aleatória e segure Select. Fale isso, aperte rapidamente ○, ✖, ▲ e ■. A imagem de Kizalid aparecerá imediatamente. Agora, selecione qualquer lutador, segure Start e pressione ■, ○, ✖, ▲, ■. Pronto, detone os seus amigos usando o tirano da estória.
 Nota: Esse truque funciona apenas na versão japonesa durante os modos Team Versus ou Single Versus Mode.

- GOLPES ESPECIAIS**
 1 - K
 Thrust punch: → + ✖
 Thrust Knee: → + ✖
 The Trigger: → + ✖ + soco, depois: → + chute
 Crow Bite: → + soco
 Minute Spike: ↓ + chute (no ato)
 Black Out: ↓ + chute
 Combos
 Chain Drive: ↓ + soco
 Heat Drive: ↓ + soco
 2 - MAXIMA
 Bulldog Press: → + soco
 Stun Crush: → + soco
 Dynamite Drop: → + soco + (perto)



Continua...

A
ARMY MEN 3D
Estratégias para vitória
 Confira agora algumas táticas de combate que você deve utilizar para vencer em Army Men 3D.
1 - Rolamento
 Usando o botão L2 e a seta direcional esquerda e direita você pode rolar seu soldado para esquerda ou direita, respectivamente. Esta tática é muito importante pois permite que você esquive dos tiros inimigos rapidamente ou use algum objeto como proteção enquanto tenta acertar os oponentes. Quando você partir para a ataque, também é bom lembrar que ao fazer o rolamento seu soldado ficará desalinhado. Por isso, se você rolar para esquerda aperte logo em seguida a seta direcional para esquerda e assim garantirá que você irá ver o alvo. A mesma dica vale usando o botão rolar para a direita.
2 - Evite a marcha ré
 Se você tentar fugir da linha de fogo inimigo, movimentando-se de costas enquanto você será fuzilado. For isso a melhor coisa a fazer neste caso é virar e sair correndo em disparada. Desta forma você escapará dos tiros inimigos rapidamente e terá mais chances de viver.
3 - Granadas importantes
 Antes de abrir uma caixa com granadas verifique seu inventário de armas. Se você possuir mais de dez granadas, use-as em alguns inimigos e depois volte para recolher as granadas da caixa, caso contrário você não irá conseguir juntar mais granadas e simplesmente desperdiçará as granadas que recolher da caixa de forma inútil.
4 - Use a perspectiva 3D
 O jogo possui uma perspectiva em três dimensões em terceira pessoa, assim você pode ver muito mais coisa que uma pessoa na posição que seu soldado poderia. Tire vantagem disso. Quando você encostar um muro, por exemplo, use as direcionais esquerda e direita para conseguir visualizar o outro lado da parede e assim saber exatamente onde seus inimigos estão.
5 - Granada na galeria
 A arma mais poderosa e destrutiva de Army Men 3D é a granada. Com ela você pode acabar com todos os inimigos do jogo. Se você estiver em apuros, não pense duas vezes antes de atacar. A segunda arma mais poderosa é o Rifle que também tem um bom poder de destruição.
6 - Ataques longos
 Alvos como atiradores, granadeiros, soldados com bazuca e lança chamas podem ser destacados a distância. Não corra o risco de ser atingido de perto por um deles, faça com segurança. Use o rifle ou uma granada para efetuar os ataques que precisar. Uma boa ajuda pode ser o radar de inimigos que fica no rodapé da tela, com ele fica mais fácil mirar nos alvos.
7 - Fuja do fogo cruzado
 Como bons soldados de guerra, seus inimigos possuem uma estratégia muito perigosa de armar encruzilhadas para pegar você, para não ser encruzalado, corra para perto de um dos atiradores de elite inimigos para dificultar a ação deles e assim você poder fugir virando o jogo

a seu favor.
Códigos secretos
 Todas as armas
 Dê Pause no jogo a qualquer instante e aperte a seguinte sequência de botões rapidamente: ■, ○, R1, L1, R1, R2. Seu soldado poderá utilizar todas armas durante a fase que você estiver disputando. Caso o código acima não funcione tente também: R1, L1, R1 + R2, após pausar o jogo.
Invincibilidade
 Aperte Start durante o jogo e faça a seguinte sequência de comandos rapidamente: ■, ○, L1, L1, L2. Automaticamente, seu soldado ficará imbatível durante a fase inteira. Caso você não consiga com a sequência acima tente também: L1, L1 + L2.
Seleção de fase
 Aperte rapidamente no menu principal os seguintes botões: ■, ○, R1, L1, L1 + R1. Para acessar todas as zonas de guerra (War Zones) aperte simultaneamente ▲ + ■ + ● e depois L1 + L2 na tela de seleção da dificuldade do jogo.
Comece no Modo multi-player
 Para vencer seus adversários na corrida no modo multi-player, mantenha ■ + ▲ pressionados enquanto você anda com o direcional. **Detone todas as minas**
 Quando você entrar num campo minado, selecione o seu Minesweeper. Dê alguns passos até a frente e comece a rolar para a esquerda e para direita. Assim todas

as minas serão desativadas rapidamente. Isto irá economizar tempo e diminuir seu risco de sofrer algum dano.
Destrua mais no Multiplayer
 Ao utilizar o lança chamas no modo Two Player, aperte rapidamente o ✖ ao invés de manter o botão simplesmente pressionado. O lança chamas irá fazer muito mais do que simplesmente destruir seu adversário.

C
COOL BOARDERS 3
A prancha certa
 Para cada tipo de competição que você for participar existe uma prancha que permite um melhor desempenho e assim um maior pontuação, acompanhe a seguir as dicas para cada prova:
1 - BoarderX
 Prancha: Alpine
 Está é uma corrida contra o tempo. Concentre-se somente em descer a montanha o mais rápido possível. Você pode realizar manobras radicais, porém tente fazer de tudo para chegar o mais rápido e em primeiro lugar. Se for preciso derube seus oponentes com socos usando os botões L1 e R1.
2 - Slalom
 Prancha: Alpine
 Aqui você terá de mostrar sua habilidade no controle da prancha. O objetivo é fazer curvas da esquerda

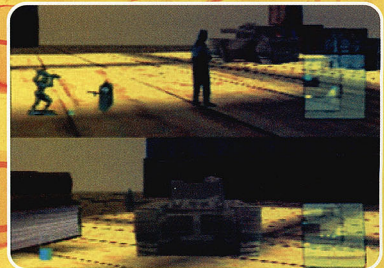

Army Men 3D



para a direita, passando pelo lado de fora das bandeiras. Para cada bandeira perdida uma penalização de 1 segundo será acrescentada ao seu tempo. Use o botão **■** para frear e conseguir fazer as curvas.

3 - Downhill

Prancha: Alpine
Para quem gosta de muita velocidade, esta é a melhor competição. Seu objetivo é descer muito rápido para fazer saltos enormes e assim cobinar diversas manobras no ar, somando mais pontos. Use bastante o **■** para ganhar velocidade e dar pulos mais altos e ousados.

4 - Halfpipe

Prancha: Freestyle
Daqui irão sair as manobras mais radicais. O importante no Halfpipe é fazer uma grande variedade de manobras e saltos. Tempo não é o problema, pois geralmente você acaba o trajeto antes do limite. O Backflip é essencial para garantir mais manobras dentro do Half.

5 - Slopestyle

Prancha: Freeride

Um grande conjunto de obstáculos para você fazer manobras realmente enérgicas. Para conseguir um bom desempenho você terá de fazer saltos solo e muitas manobras partindo do chão. Para isso, use o botão **■** depois de ganhar velocidade com ele. Quando aparecer os troncos, use os botões R2 e L2 para fazer giros e assim ganhar mais pontos.

6 - Big Air

Prancha: Freeride
Demonstre seu potencial em um único e perigoso salto. Para conseguir um bom resultado, pegue bastante velocidade na descida apertando o **■**. Depois de saltar, aperte as seqüências de comandos para fazer várias manobras e conseguir um belo Combo. É muito importante que no final você caia corretamente para validar todos os pontos.

Dicas estratégicas

1 - Para ganhar mais velocidade mantenha o **■** pressionado durante a descida. Assim, toda sua energia será aplicada para aumentar a velocidade da prancha. Mas cuidado: não use esse truque por muito tempo ou você ficará sem energia para os saltos e manobras.

2 - Use também o botão **■** para pular quando você estiver no topo de uma rampa ou quando estiver no chão. As manobras no solo são importantes para garantir a sua boa pontuação e para evitar os obstáculos. Para subir nos troncos de madeira use a mesma tálica.

3 - Depois dos saltos e manobras radicais use os controles direcionais para ajustar a sua prancha e evitar que você caia. Não solte o direcional in hipótese alguma, pois isso poderá provocar um acidente.

4 - Para ganhar mais pontos na descida das montanhas, faça manobras combinadas e bastantes longas. Desta forma você poderá obter muito mais pontos. Os movimentos que dão mais pontos são os giros.

Manobras

Conheça a seqüência de comandos para fazer as manobras mais radicais e assim ganhar muitos pontos:

- SHY: **↑**
- Melancholy: **↑** + **■**
- Japan Air: **■** + **■**
- Tailgrab: **↑** + **■**
- Method: **↓** + **■**



- Indy: **■** + **■**
- Sadair: **↑** + **■**
- Stalefish: **■** + **■**
- Frontside Shifty: **↑** + **▲**
- Backside Shifty: **↓** + **▲**
- Front Flip: **↑** + **▲**
- Back Flip: **↓** + **▲**
- Misty: **■** + **●**
- Rosco: **→** + **●**
- Giro aéreo (180, 360 ou 540): R2 e L2
- Códigos Secretos

Para usar estes truques, use os códigos abaixo no lugar do seu nome dentro da opção Tournament Mode. Todas pranchas
GET(ESPACO)EM
Todas montanhas
WONITALL
Modo cabeção
BIGHEADS
Todos os personagens
OPEN(espaco)EM
Mostrar coordenadas
SHOWPOVS
Jogo finalizado
Na tela do jogador aperte rapidamente L1, L2, R2, R1. A disputa é finalizada imediatamente.
Replay divertido
Durante o Replay de Cool Boarders 3, segure **■** e veja os detalhes em câmera lenta. Para congelar a sua manobra preferida, segure **↓**.



DARKSTALKER 3

- Manobras especiais
- 1 - JEDAH
- Dio Segã: **↓** + **■**
- Nero Fática: **↓** + **■**
- Ira Spinto: **→** + **■** ou **■** + **■**
- Lama Demônio
- Sanguê Passare: **↓** + **■**
- 2 - BABY BONNIE HOOD
- Balzo Perdono: **↓** + **■**
- Dark Force Especial
- Santuruko: **↓** + **■** + **●**
- Movimentos EX
- Prova Del Servo: **↓** + **■** + **■** + **■**
- Finalé Rosso: **↓** + **■** + **▲**
- 2 - BABY BONNIE HOOD
- Happy Missile: **↓** + **■** ou **■**
- Happy Missile: **↓** + **■** + **▲**
- Cheer of Fire: **↓** + **■**
- Shy Strike: **↓** + **■**



Sentimental Typhoon:

- ↓** + **■** + **▲**
- Tell me Why: **↓** + **■** + **▲**
- Jealousy Fake: **↓** + **■** + **▲**
- 3 - Q-BEE
- Cool Hunting:
- Movimentos EX
- Beautiful Memory: **↓** + **■** + **▲**
- Apple for You: **↓** + **■** + **▲**
- Nice Doll: **↓** + **■** + **▲**
- 3 - Q-BEE
- C-RR: **↓** + **■**
- Delta A: **↓** + **■**
- S by LP: aperte rapidamente o M1.
- High Jump: **↓** + **■** ou **■** + **▲**
- R.B.: **↓** + **■**
- Horning Dash: **↓** + **■** + **▲**
- Dark Force Especial
- I2: **↓** + **■** + **▲**
- Plus B: **↓** + **■** + **▲**
- 4 - LILITH
- Soul Flash: **↓** + **■**
- Shining Blade: **↓** + **■**
- Soul Spin: **↓** + **■**
- Mystic Arrow: **↓** + **■** + **▲**
- Dark Force Especial
- Mindless Doll: **↓** + **■** + **▲**
- Movimentos EX
- Splendor Love: **↓** + **■** + **▲**
- Luminous Illusion: **↓** + **■** + **▲**
- Gloomy Puppet Show: **↓** + **■** + **▲**
- 5 - DEMITRI
- Chaos Flare: **↓** + **■** + **▲**
- Demon Cradle: **↓** + **■** + **▲**
- Bat Spin: **↓** + **■** + **▲**
- Negative Stolen: **↓** + **■** + **▲**
- Forward Charge: **↓** + **■** + **▲**
- Dark Force Especial
- Dark Side Master: **↓** + **■** + **▲**

**Continuação
KING OF FIGHTER 99**

- M-4 Vapor Cannon: **↓** + **■** + **▲**
- soco
- Maxima Scramble: **↓** + **■** + **▲**
- soco, depois **↓** + **■** + **▲**
- M-11 Dangerous Arch: **↓** + **■** + **▲**
- chute
- Combos
- Bunker Buster: **↓** + **■** + **▲**
- chute
- Maxima Revenge: **↓** + **■** + **▲**
- chute
- 3 - BENIMARU NIKAIKAO
- Hop Kick: **↓** + **■** + **▲**
- Rajin Ken: **↓** + **■** + **▲** + soco (no alto)
- lado Kick: **↓** + **■** + **▲** + chute, depois **↓** + **■** + **▲** + chute
- Handou San Dan Geri: **↓** + **■** + **▲** + chute
- Shinku Katategoma: **↓** + **■** + **▲** + soco
- Combos
- Raikoken: **↓** + **■** + **▲** + soco
- Shadow Kick: **↓** + **■** + **▲** + chute
- 4 - SHINGO YABUKI
- Super Kick: **↓** + **■** + **▲**
- Incompleted Demon Scorchor: **↓** + **■** + **▲**
- Unperfected Wild Bite: **↓** + **■** + **▲**
- Unperfected Poison Bite: **↓** + **■** + **▲**
- Unperfected Koto Moon Positive: **↓** + **■** + **▲** + chute
- Unperfected Hazy Wheel: **↓** + **■** + **▲** + chute
- Shingo Kick: **↓** + **■** + **▲** + chute
- Shingo Self-made Smirk: **↓** + **■** + **▲** + chute (perfo)
- Combos
- Burning Shingo: **↓** + **■** + **▲**
- Overhead: **↓** + **■** + **▲** + soco
- Shining Phoenix Drive: **↓** + **■** + **▲**
- chute
- 5 - TERRY BOGARD
- Overhead: **↓** + **■** + **▲** + soco
- Power Shoot: **↓** + **■** + **▲** + chute
- Combos
- Power Geyser: **↓** + **■** + **▲**
- chute
- High Angle Geyser: **↓** + **■** + **▲**
- chute
- 6 - ANDY BOGARD
- Thrust palm: **↓** + **■** + **▲**
- Hi-Sho-Ken: **↓** + **■** + **▲**
- Power Hi Sho Ken: **↓** + **■** + **▲**
- Sho-Ryu-Dan: **↓** + **■** + **▲** + soco
- Zan-Ei-Ken: **↓** + **■** + **▲** + soco ou **↓** + **■** + **▲** + soco
- Triple Attack: **↓** + **■** + **▲** + soco (perfo)
- Ku-Ha-Dan: **↓** + **■** + **▲** + chute

Continua...





Stone Sentence: $\leftarrow \rightarrow \uparrow \downarrow \bullet$

16 - DONOVAN
Soul Torment: $\downarrow \uparrow \downarrow \bullet$

K. S. Release Sword: $\leftarrow \rightarrow \uparrow \downarrow \bullet$

K. S. Call Sword: $\leftarrow \rightarrow \uparrow \downarrow \bullet$

K. S. Thunder: $\downarrow \uparrow \downarrow \bullet$

Blaze Sword: $\leftarrow \rightarrow \uparrow \downarrow \bullet$

Flamr Sword: $\leftarrow \rightarrow \uparrow \downarrow \bullet$

Lighting: $\leftarrow \rightarrow \uparrow \downarrow \bullet$

Swinging Sword: $\leftarrow \rightarrow \uparrow \downarrow \bullet$

Spirit Crusher: $\leftarrow \rightarrow \uparrow \downarrow \bullet$

Change Immortal: R1 $\leftarrow \rightarrow \uparrow \downarrow \bullet$

17 - BYRON
Soul Smasher: $\downarrow \uparrow \downarrow \bullet$

Zodiac Attack: $\leftarrow \rightarrow \uparrow \downarrow \bullet$

Orbiter Blaze: $\leftarrow \rightarrow \uparrow \downarrow \bullet$

Galaxy Trip: $\leftarrow \rightarrow \uparrow \downarrow \bullet$

Planet Burning: $\leftarrow \rightarrow \uparrow \downarrow \bullet$

Rushing Burn: $\leftarrow \rightarrow \uparrow \downarrow \bullet$

Cosmo Dive: $\downarrow \uparrow \downarrow \bullet$

Dark Force Especial
Shining Gemini: $\leftarrow \rightarrow \uparrow \downarrow \bullet$

Movimentos EX
Cosmo Destruction: $\leftarrow \rightarrow \uparrow \downarrow \bullet$

Piled Hell: $\leftarrow \rightarrow \uparrow \downarrow \bullet$

Plasma Beam (high): $\downarrow \uparrow \downarrow \bullet$

Plasma Beam (low): $\downarrow \uparrow \downarrow \bullet$

Missile Launcher: $\leftarrow \rightarrow \uparrow \downarrow \bullet$

Genocide Launcher: $\leftarrow \rightarrow \uparrow \downarrow \bullet$

Plasma Trip: $\leftarrow \rightarrow \uparrow \downarrow \bullet$

Circuit Breaker:
Refined Wall: $\downarrow \uparrow \downarrow \bullet$

Dark Force Especial
Ray of Doom: $\leftarrow \rightarrow \uparrow \downarrow \bullet$

Movimentos EX
Final Guardian B:
Energy Sphere: $\leftarrow \rightarrow \uparrow \downarrow \bullet$

19 - OBORO
Upper Slash: $\downarrow \uparrow \downarrow \bullet$

Crossed Upper Slash:
Demon Fingers:
Heaven to Hell Slash:
Hell Slash (upper):
Quick Slash (lower):
Hell to Heaven Throw:
Movimentos EX
Soul Choke:
Stone Sentence:
Power Attack:
Soul Torment:
Soul Fist:

DRAGON BALL GT: FINAL BOUT

Golpes especiais de todos os lutadores
Os combos são as combinações dos golpes especiais.

1 - SON GOKU
Genki Dama: $\leftarrow \rightarrow \uparrow \downarrow \bullet$ (GT Gokoku)
Spinning Fists: $\leftarrow \rightarrow \uparrow \downarrow \bullet$

Smashing Kicks:
Slash-Down Kick: $\leftarrow \rightarrow \uparrow \downarrow \bullet$ (no alto)
Jump Knee Lift: $\downarrow \uparrow \downarrow \bullet$

2 - PAN
Eagle Knee Lift: $\downarrow \uparrow \downarrow \bullet$

Cyclone Head Kick: $\downarrow \uparrow \downarrow \bullet$

Cutting Uppercut: $\leftarrow \rightarrow \uparrow \downarrow \bullet$

Jack Force Combination:
Wild Whip Cycle: $\leftarrow \rightarrow \uparrow \downarrow \bullet$

3 - SON GOHAN
Knee Smasher: $\downarrow \uparrow \downarrow \bullet$

Jumping Axe Kick: $\downarrow \uparrow \downarrow \bullet$

Lightning Kick Bomb:
Missile Kick: $\downarrow \uparrow \downarrow \bullet$ (no alto)
Jet Uppercut: $\leftarrow \rightarrow \uparrow \downarrow \bullet$

4 - PICCOLO
Sonic Kick: $\leftarrow \rightarrow \uparrow \downarrow \bullet$

Madanyaku: $\downarrow \uparrow \downarrow \bullet$

Lightning Kick Bomb:
Cutting Wave: $\leftarrow \rightarrow \uparrow \downarrow \bullet$

5 - CHIBI SON GOKU
Sliding Bomb: $\downarrow \uparrow \downarrow \bullet$

Sanrenyaku: $\downarrow \uparrow \downarrow \bullet$

Slash Down Kick: $\leftarrow \rightarrow \uparrow \downarrow \bullet$ (no alto)
Bakuretsu Combination:
Solid Shoot: $\downarrow \uparrow \downarrow \bullet$

6 - TRUNKS
Rushing Kick: $\downarrow \uparrow \downarrow \bullet$

Sliding Kick: $\downarrow \uparrow \downarrow \bullet$

Down The Hill: $\downarrow \uparrow \downarrow \bullet$

Brave Sabre: $\downarrow \uparrow \downarrow \bullet$

Lighting Show: $\downarrow \uparrow \downarrow \bullet$

7 - SUPER SAIYAJIN VEGETA
Dash Elbow: $\leftarrow \rightarrow \uparrow \downarrow \bullet$

Self destruct: $\leftarrow \rightarrow \uparrow \downarrow \bullet$

Slash-Down Kick: $\leftarrow \rightarrow \uparrow \downarrow \bullet$ (no alto)
Slash-Arrow Kick: $\downarrow \uparrow \downarrow \bullet$

Hammer Smash: $\downarrow \uparrow \downarrow \bullet$

Wild Spin Kick: $\downarrow \uparrow \downarrow \bullet$

Super Dash: $\downarrow \uparrow \downarrow \bullet$

Head Attack: $\leftarrow \rightarrow \uparrow \downarrow \bullet$

8 - PERFECT CELL
Cell Combination: $\leftarrow \rightarrow \uparrow \downarrow \bullet$

Rising Attack: $\downarrow \uparrow \downarrow \bullet$

Head Attack (beginning):
Head Attack: $\leftarrow \rightarrow \uparrow \downarrow \bullet$

Head Attack (additional): $\leftarrow \rightarrow \uparrow \downarrow \bullet$

Ground Slender: $\downarrow \uparrow \downarrow \bullet$

9 - ORIGINAL BUU
Arm Ball: $\downarrow \uparrow \downarrow \bullet$

Ultimate Punch: $\leftarrow \rightarrow \uparrow \downarrow \bullet$

Spiral Kick: $\downarrow \uparrow \downarrow \bullet$

Self Destruct: $\leftarrow \rightarrow \uparrow \downarrow \bullet$

Earth Shoot: $\leftarrow \rightarrow \uparrow \downarrow \bullet$

Expand Punch: $\leftarrow \rightarrow \uparrow \downarrow \bullet$

10 - FREZZA
Super Tail Kick: $\leftarrow \rightarrow \uparrow \downarrow \bullet$

Guillotine Kick Combination:
Flying Kick: $\downarrow \uparrow \downarrow \bullet$ (no alto)
Head Attack: $\leftarrow \rightarrow \uparrow \downarrow \bullet$

Dash Elbow: $\leftarrow \rightarrow \uparrow \downarrow \bullet$

11 - VEGITTO
Psychic Whip: $\leftarrow \rightarrow \uparrow \downarrow \bullet$

Heel Shoot: $\downarrow \uparrow \downarrow \bullet$

Spiral Heel Shoot: $\downarrow \uparrow \downarrow \bullet$ (no alto)
Dash Elbow: $\leftarrow \rightarrow \uparrow \downarrow \bullet$

Rising Chain Kick: $\downarrow \uparrow \downarrow \bullet$

Atomic Break Combo:
12 - SUPER GOKU
Spear Shoot: $\downarrow \uparrow \downarrow \bullet$

Slash Down Kick: $\leftarrow \rightarrow \uparrow \downarrow \bullet$ (no alto)
Reppuganzanshu: $\downarrow \uparrow \downarrow \bullet$

Jump Knee Lift: $\downarrow \uparrow \downarrow \bullet$

13 - MIRAI TRUNKS
Down The Hill: $\downarrow \uparrow \downarrow \bullet$

Blocking Over: $\downarrow \uparrow \downarrow \bullet$

Grand Shoot Jabbering:
Lightning Sonic: $\leftarrow \rightarrow \uparrow \downarrow \bullet$

Roups diferentes

Entre no Modo Training ou 2P Mode e aperte ao mesmo tempo $\leftarrow \rightarrow \uparrow \downarrow \bullet$ durante a seleção dos personagens. Feito isso, veja as cores da roupa do seu lutador predileto.

Lutadores adicionais
Na tela principal do jogo, aperte $\leftarrow \rightarrow \uparrow \downarrow \bullet$. Start. Feito isso, um som característico confirma o truque e seis novos lutadores aparecem no modo Buld na tela de seleção:

1 - Super Saiyain Trunks
2 - Super Saiyain Seinen Trunks
3 - Super Saiyain Son Gokuh (Z)
4 - Super Saiyain Son Gokuh (GT)
5 - Super Saiyain Chibi Son Gokuh (GT)
6 - Super Saiyain Vegetto
Jogue como Bebi Vagta
Segure Select e pressione $\leftarrow \rightarrow \uparrow \downarrow \bullet$ durante a tela de seleção dos lutadores. Solte o botão Select apenas quando o combate começar, pois você já estará com Bebi.
Para jogar com este lutador secreto, vença por 20 vezes o jogo usando o nível difícil (hard) de dificuldade. Feito isso, Gogeta aparece na tela de seleção dos personagens para você escolher.

Teste de som
Aberte L1, L2, R1, R2. Start durante a tela principal do jogo. Aberte Select depois de escolher uma música para ver a letra e outras informações. Na versão japonesa do jogo, aperte L1 +



Dragon Ball GT: Final Bout



Continuação KING OF FIGHTER 99

10 - ROBERT GARCIA

Super Kick: $\downarrow \uparrow \downarrow \bullet$

Stallion Kick: $\leftarrow \rightarrow \uparrow \downarrow \bullet$

Ryu Geki Ken: seguro $\leftarrow \rightarrow \uparrow \downarrow \bullet$ + soco

Su Jin Ren Bu Kyaku: seguro $\downarrow \uparrow \downarrow \bullet$ + soco

Hien Senpuu Kyaku: seguro $\downarrow \uparrow \downarrow \bullet$ + chute

Hien Ryu Jin Kyaku: $\downarrow \uparrow \downarrow \bullet$ + chute (no alto)

Ryu Zan Chen: seguro $\uparrow \downarrow \bullet$ + chute

Combos
Haoi Shi Koh Ken: $\downarrow \uparrow \downarrow \bullet$ + soco

Ryuko Ranbu: $\downarrow \uparrow \downarrow \bullet$ + soco

Shippu Ju Dan Kyaku: $\downarrow \uparrow \downarrow \bullet$

11 - YURI SAKAZAKI
Super Kick: $\downarrow \uparrow \downarrow \bullet$

Butt Attack: $\downarrow \uparrow \downarrow \bullet$ + seguro soco

Rai On Ken: $\downarrow \uparrow \downarrow \bullet$ + chute

100 Violent Slaps: $\downarrow \uparrow \downarrow \bullet$ + chute

Yuri Super Cyclone Kick: $\downarrow \uparrow \downarrow \bullet$ + chute

Yuri Chou Upper: $\downarrow \uparrow \downarrow \bullet$ + soco

Hien Senpuu Ken: $\downarrow \uparrow \downarrow \bullet$ + soco

Hyakuretsu Binta: $\downarrow \uparrow \downarrow \bullet$ + chute

12 - TAKUMA SAKAZAKI
Super Punch: $\downarrow \uparrow \downarrow \bullet$

Super Kick: $\downarrow \uparrow \downarrow \bullet$ + soco

Koh Ken: $\downarrow \uparrow \downarrow \bullet$ + soco

Hien Senpuu Kyaku: seguro $\downarrow \uparrow \downarrow \bullet$ + chute

Zan Retsu Ken: $\leftarrow \rightarrow \uparrow \downarrow \bullet$ + chute

Mou Ko Murai Garai: $\downarrow \uparrow \downarrow \bullet$ + soco

Shoran Kyaku: $\downarrow \uparrow \downarrow \bullet$ + chute

Combos
Haoi Shi Koh Ken: $\downarrow \uparrow \downarrow \bullet$ + soco

Ryuko Ranbu: $\downarrow \uparrow \downarrow \bullet$ + soco

Shin Gayshin Geki: $\downarrow \uparrow \downarrow \bullet$ + soco (perto)

13 - KYO I
Super Punch: $\downarrow \uparrow \downarrow \bullet$

Super Kick: $\downarrow \uparrow \downarrow \bullet$

Especial Punch:
Shiki Yami Barai: $\downarrow \uparrow \downarrow \bullet$ + soco

Shiki Oboro Guralmal: $\downarrow \uparrow \downarrow \bullet$ + chute

Shiki Kai: $\downarrow \uparrow \downarrow \bullet$ + chute,

Continua...

**Continuação
KING OF FIGHTER 99**

- combo, repetidamente
- Sonic Slaughter 'KW': $\downarrow\downarrow\downarrow\downarrow$
- 21 - ATHENA ASAMIYA
- Super Kick: \rightarrow
- Psycho Sword: $\downarrow\downarrow\downarrow$ + soco (no alto)
- Psycho Ball: $\downarrow\downarrow\downarrow$ + soco
- Phoenix Arrow: $\downarrow\downarrow\downarrow$ + chute (no alto)
- Psycho Reflector: $\leftarrow\downarrow\downarrow\downarrow$ + chute
- Psycho Shoot: $\leftarrow\downarrow\downarrow\downarrow$ + soco
- Psycho Teleport: $\leftarrow\downarrow\downarrow\downarrow$ + chute
- Combos
- Phoenix Fang Arrow: $\downarrow\downarrow\downarrow$ + chute
- Shining Crystal Bit: $\leftarrow\downarrow\downarrow\downarrow$ + soco (no alto)
- Crystal Shoot: $\downarrow\downarrow\downarrow$ + soco, durante o Shining Crystal Bit
- 22 - SIE KENSOU
- Super Punch: \rightarrow
- Super Kick: \rightarrow
- SenShippo: \rightarrow + soco
- Ryu Gen Ga Chi Ryu: \rightarrow
- Ryu Gen Ga: Ten Ryu: $\leftarrow\downarrow\downarrow\downarrow$
- Ryu Geki Sai: $\leftarrow\downarrow\downarrow\downarrow$ + chute
- Dragon Talon Attack: $\leftarrow\downarrow\downarrow\downarrow$ + soco (no alto)
- Ryu Enda: \rightarrow + soco, repetidamente
- Upper Kick: \rightarrow + chute
- Combos
- Shin Ryu Sei Ou Rekkuyaku: $\downarrow\downarrow\downarrow$
- Shin Ryu Ten Bu Kyaku: \rightarrow
- Sen Ki Hakkat: $\downarrow\downarrow\downarrow$ + soco (no alto)
- 23 - CHIN GENSTAI
- Hyoulan Geki: $\downarrow\downarrow\downarrow$ + soco
- Ryu Rin Hou Rai: $\downarrow\downarrow\downarrow$ + soco
- Sui kan kan Dou: $\downarrow\downarrow\downarrow$ + soco + soco ou + chute
- Bou Getsu Sut: $\downarrow\downarrow\downarrow$ + soco
- DM: Gau En Shourai: $\downarrow\downarrow\downarrow$ + chute
- DM: Gau Ran Enpou: $\downarrow\downarrow\downarrow$ + soco
- DM: Gau En Shourai: $\downarrow\downarrow\downarrow$ + chute
- 24 - BAO
- Super Punch: \rightarrow
- Super Kick: \rightarrow
- Super Kick 2: \rightarrow
- Psycho Ball Attack. Front: $\leftarrow\downarrow\downarrow\downarrow$ + soco
- Psycho Ball Attack. Air Front: $\leftarrow\downarrow\downarrow\downarrow$ (no alto)
- Psycho Ball Crash. Front: $\leftarrow\downarrow\downarrow\downarrow$ (no alto)
- Psycho Ball Crash. Air Front: $\leftarrow\downarrow\downarrow\downarrow$ (no alto)
- Psycho Ball Attack. Rise: \rightarrow
- Psycho Ball Crash. Rise: \rightarrow
- Psycho Ball Attack. Reflect: $\leftarrow\downarrow\downarrow\downarrow$ + chute
- Psycho Ball Attack. Bound: \rightarrow + chute
- Psycho Ball Attack. Air Bound: \rightarrow
- Psycho Ball Attack. Bound: \rightarrow

Continua...

Modo anão

Durante a tela de Loading, pressione ao mesmo tempo os botões \downarrow + Select. Desta vez, o seu lutador aparece muito pequeno e totalmente desproporcional perante os adversários.

Lute como **Mara Jade**. No menu principal, coloque o cursor sobre a opção **Team Mode** (não selecione), segure os botões L1, L2 e R1 e aperte \times . Isto irá selecionar três lutadores do bem para você (Luke, Solo, Chewy e Leia) e três lutadores do mal para o computador. Será pronunciada a frase "Quest for Mara Jade". Vença o computador e Mara ficará sobre seu controle.

STREET FIGHTER COLLECTION 2

Opções secretas
Entre no item "Collection" do menu principal e veja as três opções referentes aos jogos disponíveis. Vença todos os jogos no Modo Arcade com qualquer personagem e nível de dificuldade. Agora salve o jogo no memory card e entre em uma das três opções do item "Collection". Agora você poderá curtir os seguintes itens em cada opção:

- 1 - The World Warrior
18 imagens disponíveis
- 2 - Champion Edition
22 imagens disponíveis
- 3 - Turbo Hyper Fighting
Teste de som e música

Som Remix
Faça o mesmo procedimento da dica anterior. Entre no item "Sound Test" (Turbo Hyper Fighting) e altere a opção principal para "Brighter". O som fica mais bonito e menos enjoativo.

Modo Deluxe Versus
Complete os três jogos e salve tudo no memory card. A opção Modo Deluxe Versus aparece no menu principal. Este modo permite que dois jogadores lutem com personagens dos três jogos disponíveis. Você poderá escolher, por exemplo, o Ryu da versão World Warrior e seu amigo o Ken do Turbo Edition usando qualquer uma das oito velocidades disponíveis.

CPU barra-pegada
Vença o jogo sem usar continúes em qualquer nível de dificuldade. A opção CPU Battle aparece com lutadores muito mais fortes e difíceis do que antes.

STREET SKOTER (Street Boarders)

Todas as pistas
Na tela principal do jogo aperte \rightarrow \leftarrow \leftarrow \leftarrow \leftarrow R1 e L1. Se não correr bem, você escuta um grito "Yeah!" confirmando a entrada do truque no jogo.

Todos os skates
Durante a tela principal, pressione \rightarrow R1, R2, \leftarrow L1, L2. O mesmo giro do truque anterior confirma a trapaça. Como alternativa para liberar todos os skates, você deve completar o Modo Street Tour com todos os personagens. No total serão cinco skates liberados para cada jogador que você finaliza.

Jogue como Sarah
Aperle \leftarrow \leftarrow \leftarrow \rightarrow \rightarrow R1, R1 na tela principal do jogo. Depois do grito de confirmação do código, vá para a tela de seleção dos personagens e escolha Sarah normalmente.

Jogue como Mick
Pressione \leftarrow \rightarrow \rightarrow R2, L1, L2, R1 na tela de abertura para liberar



Mick na tela de seleção.

Jogue como Bonobo
Na tela de abertura, pressione \rightarrow \leftarrow \leftarrow \leftarrow \leftarrow R1 e L1. Depois do grito de confirmação do código, vá para a tela de seleção dos personagens e escolha Bonobo normalmente.

Jogue como Shao
Durante a tela de abertura do jogo, pressione L2, \leftarrow R1, \rightarrow R1, R1 para liberar Shao na tela de seleção. Como alternativa para jogar como Shao, você deve completar o Modo Street Tour usando o personagem Frankie. Na versão japonesa do jogo, você deve completar o Modo Park com todos os personagens.

Qualificação elite
Pause o jogo e aperte \rightarrow \leftarrow \leftarrow \leftarrow \leftarrow para manipular o número de pontos mínimos e necessários para se classificar na fase (no total, são 10 pontos).

Tempo limitado
Pressione L1, L2, L1, L1, R2, R1, L2 na tela principal do jogo. Um som característico de relógio confirma a entrada do truque.

Cenários invertidos
Complete o modo Street Tour com todos os personagens adicionais. Além de tudo estar invertido, você poderá escolher entre dia ou noite para competir.

Músicas do jogo
Se você realmente gostou da trilha sonora do game, certamente não sabe o que está perdendo. Coloque o CD do jogo num aparelho CD Player comum e curta todas as músicas de começo ao fim sem precisar rodar no seu PlayStation.

Truques para uma versão japonesa
Jogue como Treacy
Complete o Modo Park com o personagem Sahn. Jogue como Janet. Vença o modo Park usando o personagem Treacy.

STREET SKOTER 2

- Manobras principais
- Grab Trick
 - INDY: \leftarrow + \square
 - MUTE: \leftarrow + \square
 - TAIL GRAB: \downarrow + \square
 - BACKSIDE GRAB: \uparrow + \square
 - Special Grabs 1
 - INDY NOSEBONE: \rightarrow + \blacktriangle
 - STIFFY: \leftarrow + \blacktriangle
 - TAIL GRAB NOSE BONE: \downarrow + \blacktriangle
 - METHOD: \uparrow + \blacktriangle
 - Special Grabs 2
 - FINGERFLIP VARIAL: \rightarrow + \bullet
 - POB SHOVE-IT: L2
 - BENIHANA: \leftarrow + \bullet
 - BACKSIDE GRAB ONEFOOT: \uparrow + \bullet
 - Kick tricks
 - POB SHOVE-IT: L2
 - 360 POP SHOVE-IT: R2
 - KICKFLIP: L2 + R2
 - HEELFLIP: L2 + \downarrow
 - VARIAL KICKFLIP: \leftarrow + \downarrow
 - 360 KICK FLIP: L2 + R2 + \downarrow
 - Grinds/Slides
 - 50/50 GRIND: \times + \blacktriangle

Street Fighter Collection 2

NOSE GRIND: ✕ + ▲, L2
5/0 GRIND: ✕ + ▲, R2
BOARDSLIDE: ✕ + ▲
NOSESLIDE: ✕ + ▲
TAIL SLIDE: ✕ + ▲
SPINS
F/S & B/S SPIN: L1 ou R1 + ✕
FLIPS
FRONT FLIP: L1 + ✕ + ▲
BACK FLIP: R1 + ✕ + ▲
SPECIAL FLIP
DOUBLE BACK FLIP BENIHANA:
L1 + R1 + ✕

Dicas ruidosas
Todos os comandos abaixo devem ser pressionados durante a tela do menu principal. Um som característico confirma o toque. É muito fácil, as seqüências podem ser feitas devagar e sem sincronismo.

Todos os skates
Use ● ● ● ● ● ● ● ●, R1 para habilitar todos os skates secretos do jogo. No total, são 17 novos shapes radicais para você escolher.

Jogadores secretos
Pressione ● ● ● ● ●, L2, R1, R2 e seis novos personagens aparecerem. Veja a característica principal de cada um deles:
Jake - salta mais alto
EV - estabilidade
Anouk - mais rápido

Jason - poder e velocidade nas manobras
Tomas - aceleração e salto
Shannon - jogador equilibrado

Todos os cenários
Para liberar todos lugares disponíveis para você detonar, aperte ● ● ● ● ●, R1, R2. São 10 cenários diferentes, entre parques, halls profissionais e construções abandonadas.

Veja o final
Se você não consegue vencer o campeonato e mesmo assim quer saber como o final do jogo não se preocupe. Use R2, R2, L1, L2, L1, R1, R1, R1 para habilitar a opção Movie no menu principal. Selecione a opção Victory e curta as manobras e tombos radicais de encerramento.
Super jogadores
Pressione L1, R1, R2, R1, R2 e vá para qualquer um dos modos de jogo. Qualquer jogador que você escolher terá todos as características com poder máximo no salto, aceleração, velocidade e outros itens. Agora é muito mais fácil vencer qualquer adversário.

STRIDER 1 & 2

Segredos do Strider
Seleção de fase - Strider 1
Termine o primeiro jogo pelo menos uma vez usando todos os recursos que puder. Salve num memory card e na próxima vez que você acessá-lo, surgirá uma nova opção na tela de configuração para selecionar qualquer fase do jogo. Além de escolher fase, você poderá trocar as cores do personagem.

Novo personagem - Strider 2
Finalize o jogo usando o Strider Hiryu para poder controlar o outro personagem, Strider Hien. Quando terminar o jogo, salve num memory card, e reinicie o game. Na tela seguinte você poderá optar entre os dois personagens agora. O jogo é o mesmo para os dois, a única diferença é que do estágio 5, você encontrará uma versão negra de Hien.
Boost infinito - Strider 2
Para conseguir boost infinito em qualquer uma das fases, basta finalizar o segundo episódio usando o Strider Hien. Depois basta salvar o

jogo num memory card, entrar no menu de opções e alterar a configuração do item Boost.

Fase secreta - Strider 1 & 2
Finalizando as duas versões do game, e salvando ambas no mesmo memory card, ao reiniciar o segundo jogo da série, surgirá uma tela com informações em japonês. Selecione a opção da esquerda e você entrará numa fase secreta chamada Waterfall.

Pontuação máxima
Durante as fases você encontrará itens secretos e muito difíceis de serem capturados. Alguns deles valem muitos pontos. Confira a pontuação de cada um tenta pegá-los de qualquer forma:
Red Bear = 1000 pontos
Barrel = 2000 pontos
Cow = 8000 pontos
Yellow Star = 20000 pontos
Capcom Spaceman = 30000 pontos
Red Star = 50000 pontos

SYNPHON FILTER 2

Modo Super Agent
Pause o jogo e selecione a opção "Weaponry". Feito isso, segure Select + L2 + ● + R1. O detalhe é que você deve apertar e segurar estes botões exatamente nesta ordem. Um som característico do jogo confirma o toque e habilita um novo item no menu "Option" chamado "Cheats". Agora é possível acabar com qualquer inimigo usando um único tiro, mesmo contra os que estão protegidos por coletes.

Modo Hard
Selecione a opção "New Game" do menu principal e segure ao mesmo tempo R1 + L2 + R1 + R2 + Select + ● + ✕.

Vencendo a missão
Pause o jogo e selecione a opção "Map". Feito isso, segure ao mesmo tempo ● + L2 + R2 + ● + R1 + ✕. Pronto, agora vá para o item "Option" e escolha "Cheats" e veja o sucesso da missão.

Todos os vídeos
Pause o jogo e selecione a opção "Briefing". Agora segure ● + L1 + R2 + R1 e um som confirma o toque. Vá para o menu de opções e entre em "Cheats" e selecione o vídeo desejado.

Seleção de fase
Complete o game usando o nível normal de dificuldade e vá para o menu de opções do jogo. Todas as fases estão disponíveis para você escolher e curtir os melhores momentos do jogo.

X

X-MEN VS. STREET FIGHTER Modo Arcade

Durante a tela do menu principal, aperte rapidamente ● ● ● ● ● e L1 para ativar a opção EX. Feito isso, vá para o menu de opções e configure o jogo para "Original Mode". Agora, entre em Versus Mode e escolha os personagens para os dois jogadores pressionando o botão de soco forte. Feito isso, veja os resultados na jogabilidade. Já para a versão japonesa, aperte R1 → ✕, L1 no menu principal.

Lute como Akuma (Gouki)
Na tela dos lutadores, selecione Magneto, Juggernaut, Dhalism (ou Vega) e aperte P para finalizar. Akuma estará disponível para você escolher e acabar com qualquer adversário.

Movimentos especiais de Akuma
Gouhadoken: ● → + soco
Zankohadoken: ● → + soco (no alto)
Goushoryuken: ● → + soco
Zankokya: ● → + chute
Dive Kick: ● → + chute (no alto)
Ashura Warp: ● → + 3 botões de soco
Super Combo1: ● → + soco especial
Super Combo2: ● → + soco especial
Super Combo3: ● → + soco especial (no alto)
Instant Hell: R1 → ✕, R1

Lute como Apocalypse
Vença o jogo usando o nível de dificuldade 5 ou superior sem usar continúes. Feito isso, vá para o Versus Mode, selecione Akuma, segure Select por 5 segundos e aperte qualquer botão de soco para



Continuação KING OF FIGHTER 99

Psycho Ball Crash, Air Bound: ● → + ▲ (no alto)
Psycho Ball Crash, Aerial Bound: ● → + ▲

Combos
Psycho Ball Attack, Max: ● → + soco
Psycho Ball Attack, DX: ● → + chute
Psycho Ball Attack, SP: ● → + chute
25 - KING

Super Kick: ● → + chute
Versum Strike: ● → + chute
Double Strike: ● → + chute
Suprise Rose: ● → + chute
Miracle Kick: ● → + chute
Psycho Ball Attack, SP: ● → + chute (perto)
Tornado Kick: ● → + chute + soco

Combos
Silent Slash: ● → + chute
Illusion Dance: ● → + chute
26 - BLUE MARY
Spin Fall: ● → + chute + soco
Straight Slicer: segure ● → + chute

Round Counter: ● → + chute + soco ou ● → + chute
Vertical Arrow: ● → + chute
M.Headcut: ● → + chute
M.Headbuster: ● → + chute
Combos

M.Splash Rose: ● → + chute
M.Dynamite Swing: ● → + chute
M.Typhoon: ● → + chute (perto)
27 - KASUMI TODO
Kasane Ate: ● → + soco (no alto)

Messhin Mufon: ● → + chute
Sashio linshu: ● → + chute
Hakuzañto: ● → + chute
Tatsumakiboudo: ● → + soco

Fan ditch sink: ● → + soco
Combos
Super Kasane Ate: ● → + chute
AtemiNage: ● → + chute
28 - LU XIANGFEI

Tenbau Zan: ● → + chute
Nanpa: ● → + chute
Zen Chu-oh: ● → + chute
Zen Chu-oh Kenku: ● → + chute
● após o Zen Chu-oh
Zen Chu-oh Shin Saha: ● → + chute
● após o Zen Chu-oh
Counter: ● → + soco
Throw: ● → + chute + soco
Combos
Taitetsuyu: ● → + chute

Continua...

GameShark

Por esta você não esperava: conseguimos 582 códigos de GameShark para você detonar os jogos mais quentes do momento do começo ao fim!



Army Men: Air Attack

A

ARMY MEN: AIR ATTACK
(GameShark 2.2 ou superior)

Todas as missões
E00EB1D2 0001
300EB1D2 0010
Todos os helicópteros
E00EB1D3 0001
300EB1D3 0004
Todos os co-pilotos
E00EB1D4 0003
300EB1D4 0005
Energia limitada para o primeiro jogador
8003BA50 0100
8003BA52 3221
8003BA5C 0002
8003BA5E 1020
Energia limitada para o segundo jogador
8003BA50 0100
8003BA52 3221
8003BA5C 0002
8003BA5E 1020
Energia limitada
8003BA66 2400
Todas as armas e munições limitadas
80050642 2400
Seleção dos co-pilotos
800EB1C4 0000
Hardcore
800EB1C4 0001
Rawhide
800EB1C4 0002
Sarge
800EB1C4 0003
Bombshell
800EB1C4 0004

ARMY MEN: SARGE'S HERDES
(GameShark 2.2 ou superior)
Energia infinita
E006DBA8 0028
30107814 00FF
Todas as armas

D0074DF8 0002
80074DFA 2400
D0077330 0002
80077332 2400
Todas as missões liberadas
E00F85B0 0000
300F85B0 0002
E00F85B4 0000
300F85B4 0005
Tempo infinito (Boot Camp)
D00DF688 0373
800DF688 0367
Energia limitada (Partner)
E00603AC 0028
3010CEB4 00FF
Todas as armas e munições infinitas
80120430 5230
80120432 8014
80120434 52E0
80120436 8014
80120438 6380
8012043A 8014
8012043C 5440
8012043E 8014
80120440 54F0
80120442 8014
8012045C 55A0
8012045E 8014
80120460 8014
80120462 8014
80144D62 FFFF
80145230 0001
80145232 FFFF
8014523C 0002
8014524C 76EC
8014524E 8010
801452E0 0001
801452E2 FFFF
801452EC 0003
801452FC 76EC
801452FE 8010
80145390 0001
80145392 FFFF
8014539C 0004
801453AC 76EC
801453AE 8010
80145440 0001
80145442 FFFF
8014544C 0005
8014545C 76EC
8014545E 8010

ARMY MEN: WORLD WAR
Energia limitada
800FEB7C 0310
Granadas limitadas
300F8999 0005
Mortar infinito
300F899A 000A
Bazooka limitada
300F899B 000A
Lança-chamas limitado
300F899C 0064
Auto rifle & infinito
300F899D 00FA
Explosivos limitados
300F899E 0005
Medpacks limitados
300F89A0 0003
Mine Detector infinito
300F89A1 00FF
Seleção de fase
(entre na opção Audio do menu principal)
800F7AD8 0000
800F7ADC 0002
800F7AD0 FF74
800F87CA F52C
Tempo limitado
D00586D0 D5C0
800586D2 2400
Armaduras limitadas
FT Boat
800FECA0 17F0
Jeep
800FF808 14B0
Tank
800FFA50 EAD0
Train
80100C90 1FF0
Todos os itens, armas e munição limitada
300F8999 00FF



Army Men: World War



SYPHON FILTER 2

(GameShark 3.2 ou superior)
Munição infinita
D008968E 0006
8008968A 2400
Energia limitada
(os inimigos e objetos são industriais também)
D00896DA 0008
800896DA 2400
Munição máxima
Silenced 9mm
3012ASBC 0063
9mm
3012ASCO 0063
45
3012ASCC 0063
M-16
3012ASCB 0063
Silenced HK-6
3012ASCC 0063
HK-6
3012ASD0 0063
PK-102
3012ASD4 0063
Shotgun
3012ASDB 0063
UAS-12
3012ASDC 0063
G-18
3012ASE0 0063
BIZ-2
3012ASE4 0063
K3CA
3012ASE8 0063
H11
3012ASEC 0063
Silent Sniper
3012ASFO 0063
Sniper Rifle
3012ASF4 0063
Nightvision Rifle
3012ASF8 0063
Incendiary Grenade
3012A610 0063
Nerve Gas Grenade
3012A614 0063
M-79
3012A60C 0063
Tear Gas Launcher
3012A628 0063
Crossbow
3012ASFC 0063
C4
3012A618 0063
Munição infinita
Silenced 9mm
3012ASBE 0063
9mm
3012ASG2 0063
45
3012ASCE 0063

Continua...



**Continuação
SYMPHON FILTER 2**

M-16
3012A5CA 0063
Silencios HK-5
3012A5CE 0063
HK-5
3012A5D2 0063
PK-102
3012A5D6 0063
Shotgun
3012A5DA 0063
LIAS-12
3012A5DE 0063
G-18
3012A5E2 0063
BIZ-2
3012A5E6 0063
K3G4
3012A5EA 0063
H11
3012A5EE 0063
Silent Sniper Rifle
3012A5F2 0063
Sniper Rifle
3012A5F3 0063
Nightvision Rifle
3012A5FA 0063
Incendiary Grenade
3012A5I2 0063
Nerve Gas Grenade
3012A616 0063
M-79
3012A69E 0063
Tear Gas Launcher
3012A62A 0063
Crossbow
3012A5FE 0063
C4
3012A61A 0063
Todas as armas e itens
3012ASB0 FFFF
3012ASB2 FFFF
Todas as missões disponíveis
8014AF3C 0015
Códigos para as fases
(o código para energia ilimitada não funciona durante o período Head Shot do jogo)
1 - Colorado Mountains
Coleta ilimitado
D011EC70 0004
801ACA7A 0258
D011EC70 0003
801AC55B 0258
Energia ilimitada
D011EC70 0004
801ACA7C 0098
D011EC70 0003
801AC558 0098
2 - McKenzie Airbase Interior
Coleta ilimitado
D011EC70 0004
801B05A8 0258
D011EC70 0003
801B0536 0258
Energia ilimitada
D011EC70 0004
801B08A8 0098
D011EC70 0003
801B0538 0098
3 - Colorado Interstate 70
Coleta ilimitado
D011EC70 0004
801A938E 0258

Continua...

800F899A FFFF
800F899C FFFF
300F899E FFFF
800F89A0 FFFF
800A0194 0003

**B
D**

BUSTA-MOVE 4

Sempre com o guia
80192EFC 0080
Tempo parado
80167BC0 0000
Sempre pega os Bubbles (P1)
80192F76 0007
Nunca pega os Bubbles (P1)
80192F76 0000
Sempre pega os Bubbles (P2)
80192E32 0007
Nunca pega os Bubbles (P2)
80192E32 0000
Opção extra no menu Option
80167A70 0101
Modo Uma Puzzle
80167A96 0001
Modo Talk Demo
(requer todos os personagens e código de opção extra)
80167A48 0001
Personagens
Bub
Desligado
30187D2C 0000
Ligado
30187D2C 0001
Al Kanet
Desligado
30187D2D 0000
Ligado
30187D2D 0001
Martino
Desligado
30187D2E 0000
Ligado
30187D2E 0001
Kunzi
Desligado
30187D2F 0000
Ligado
30187D2F 0001
TamTam
Desligado
30187D30 0000
Ligado
30187D30 0001
Cleon
Desligado
30187D31 0000
Ligado
30187D31 0001
G
Desligado
30187D32 0000
Ligado
30187D32 0001
Bramb
Desligado
30187D33 0000
Ligado
30187D33 0001
Develo
Desligado
30187D34 0000
Ligado
30187D34 0001
Gigant
Desligado
30187D35 0000
Ligado
30187D35 0001
Madam Luna
Desligado
30187D36 0000
Ligado
30187D36 0001
Drag
Desligado
30187D37 0000
Ligado

30187D37 0001
Woolen
Desligado
30187D38 0000
Ligado
30187D38 0001
Packy
Desligado
30187D39 0000
Ligado
30187D39 0001
Monsta
Desligado
30187D3A 0000
Ligado
30187D3A 0001
Malta
Desligado
30187D3B 0000
Ligado
30187D3B 0001

C

COUNTDOWN VAMPIRES

(Versão Japonesa)
HP limitado
80082F86 0084
Munição infinita
80082FAA 000C
Dinheiro ilimitado
80082F90 270F
Arma no slot 1
80082F9A 006A
Arma no slot 2
80082FA0 006B
Arma no slot 3
80082FA6 006D

D

DUKES OF HAZARD:

RACING FOR HOME
(GameShark 3.2 ou superior)
Body Damage ilimitado
D0057014 0630
80057016 2400
Tire Damage ilimitado
D0056F8C 0074
80056F8E 2400
Iens infinitos
D00563B0 06F4
800563B2 2400
Tempo infinito
D0066CCC 0414
80066CCE 2400

K

KING OF FIGHTERS 99

(Versão Japonesa)
Energia ilimitada
800455AE 2400

Tempo infinito
800BA002 2060
Primeiro jogador
Energia ilimitada
800B9174 0065
Sem energia
D00B9174 0065
800B9174 0000
Combos infinitos
800B921C 0003
Sem combos
800B921C 0000
Barra especial máxima
800B9130 9000
Barra especial vazia
800B9130 0000
Segundo Jogador
Energia ilimitada
800B934C 0065
Sem energia
D00B934C 0065
800B934C 0000
Combos infinitos
800B93F4 0003
Sem combos
800B93F4 0000
Barra especial máxima
800B9308 9000
Barra especial vazia
800B9308 0000

N

NASCAR RUMBLE

(GameShark 2.2 ou superior)
Todos os níveis de dificuldade
300B7135 0002
Todas as pistas
300B7136 0002
50000B02 0000
800B713A 0202
Todas as pistas
300B7137 0001
800B7138 0001
Corros secretos
5000A02 0000
300B714E 0001
Corros secretos
EA Sports Car
300B714E 0001
Loader
300B7150 0001
Sprint
300B7151 0001
Jet Car
300B7152 0001
Tow Truck
300B7153 0001
Chicken Truck
300B7154 0001
RV
300B7155 0001
Golf Cart
300B7156 0001



Nascar Rumble

Hot Rod
300B7157 0001
Road Captain
300B7158 0001

NCAA FINAL FOUR 2000
Timeouts limitados para o time da casa
800E758 0007
Time de casa sem Timeout
800E758 0000
Timeouts limitados
800E8970 0007
Sem Timeouts
800E8970 0000
Tempo infinito para o arremesso
800E7190 001F
Modificação do placar
D00A13C8 0002

NCAA GAME BREAKER 2000

Primeiro jogador
Primeiro toque
(aperte L1)
D010DD74 0004
80109DD0 0001
Quarto toque
(aperte L2)
D010DD74 0004
80109DD0 0004
Segundo jogador
Primeiro toque
(aperte L1)
D010DD74 0004
80109DD0 0001
Quarto toque
(aperte L2)
D010DD74 0001
80109DD0 0004
Códigos especiais

(funcionam apenas na opção de criação do personagem)

Velocidade máxima
300E8EC9 0064
Cobertura máxima
300E8ECA 0064
Stamina máxima
300E8ECB 0064
Precisão máxima
300E8ECE 0064
Arm. máximo
300E8ECF 0064
Cortida máxima
300E8ED1 0064
Henda máximo
300E8ED2 0064
Bloqueio máximo
300E8ED3 0064
Tackles máximo
300E8ED4 0064
Corre como uma bala
800E8EA8 1640
Monstro
800E8EAA 1640
Reação 100%
800E8EAC 1640
Disponibilidade máxima
800E8EAE 1640

S

SAMURAI SHODOWN 3

(Versão Americana)
Tempo limitado
800184E0 2063
Primeiro jogador
Energia limitada
800185B4 0080
25% de energia
800185B4 0080
800185B4 0020
50% de energia
800185B4 0080
800185B4 0040
75% de energia
D00185B4 0080
800185B4 0060
Sem energia

800185B4 0000
1-Hit Death
D00185B4 0080
800185B4 0001
Sempre poder máximo
800185BE 4000
Sem poder máximo
800185BE 0000
Defesa limitada
800185DA 0005
Sem defesa
800185DA 0000
Nunca vence
800185D4 0000
Apenas um round para vencer
D00185D4 0000
Segundo Jogador

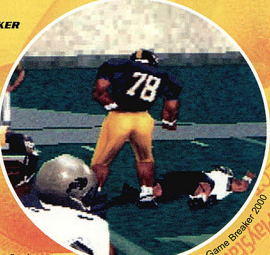

NCAA Game Breaker 2000

Energia limitada
800186B4 0080
25% de energia
D00186B4 0080
800186B4 0020
50% de energia
D00186B4 0080
800186B4 0040
75% de energia
D00186B4 0080
800186B4 0060
Sem energia
800186B4 0001
1-Hit Death
D00186B4 0080
800186B4 0001
Sempre poder máximo
800186BE 4000
Sem poder máximo
800186BE 0000
Defesa limitada
800186DA 0005
Sem defesa
800186DA 0000
800185D4 0001
Nunca vence
800186D4 0000
Apenas um round para vencer
D00186D4 0000
800186D4 0001

SAMURAI SHODOWN 3

(Versão Japonesa, GameShark 2.3 ou superior)
Primeiro Jogador
Energia
800185B4 0080
JKC
D0007572 FDFD
3000964F 0063
Segundo Jogador
Energia
800186B4 0080
JKC
D000759A FDFD
30009639 0063

SAMURAI SPIRITS:

WARRIORS RAGE 2

Tempo limitado
8007F8C 0063
800DC8F8 0063
Primeiro jogador
HP infinito
800DE8A0 0100
Poder máximo
800DE8AC 0080
Segundo jogador
HP infinito
800DE8D8 0100
Poder máximo
800DE8EA 0080

SAMURAI SPIRITS 4: AMAKUSA KOLIRIN SPECIAL

Joga como Zanturo
800A6FDC 000D
800A72E0 000D
Primeiro jogador
HP limitado
800A5318 00FC
Barra especial limitada
800A5322 4000
Segundo jogador
HP limitado
800A5430 00FC
Barra especial infinita
800A543A 4000

SOUL OF THE SAMURAI

(Versão Japonesa, GameShark 2.3

ou superior)
Energia infinita
80098728 00FA
3009872D 00FA
Começa com EXP 200
800BD418 0008
800BD418 00C8
Máximo de mortes
D00BD428 0000
800BD428 00C8
D00BD428 0000
800BD42A 00C8

SOUL OF THE SAMURAI

(Versão Americana)
HP limitado
80098110 00FA
MP Infinito
30098115 00FA
EXP máximo
800BCE10 00FF
Sempre com status normal
800BCE04 0000
Todos os itens infinitos
80059106 2400
Máximo de armas por slot

Slot 1
30099639 0063
Slot 2
30099638 0063
Slot 3
30099630 0063
Slot 4
3009963F 0063
Slot 5
30099641 0063
Slot 6
30099645 0063
Slot 7
30099645 0063
Slot 8
30099647 0063
Slot 9
30099649 0063
Slot 10
3009964B 0063
Slot 11
3009964D 0063
Slot 12
3009964F 0063
Slot 13
30099651 0063
Slot 14
30099653 0063
Máximo de itens por slot
Slot 1
30099657 0063
Slot 2

Continuação SYPHON FILTER 2

D011EC70 0003
801A91EE 0258
Energia limitada
D011EC70 0004
801A9380 0096
D011EC70 0003
801A91F0 0096
4 - 1-70 Mountain Bridge
Colete limitado
D011AD70 0096
801ADB12 0258
D011EC70 0003
801AD7EE 0258
Energia limitada
D011EC70 0004
801ADB14 0096
D011EC70 0003
801AD70E 0096
5 - McKenzie Airbase Exterior
Colete limitado
D011EC70 0004
801B9E16 0258
D011EC70 0003
801B9A32 0258
Energia limitada
D011EC70 0004
801B9E19 0096
D011EC70 0003
801B9A34 0096
6 - Colorado Train Ride
Colete limitado
D011EC70 0004
801AC48A 0258
D011EC70 0003
801ABD08 0258
Energia limitada
D011EC70 0004
801AC48C 0096
D011EC70 0003
801ABD09 0096
7 - Colorado Train Race
Colete limitado
D011EC70 0004
801ABA4E 0258
D011EC70 0003
801ABDA 0258
Energia limitada
D011EC70 0004
801ABA50 0096
D011EC70 0003
801ABDC 0096
8 - C-150 Wreck Site
Colete limitado
D011EC70 0004
801B0F04 0096
D011EC70 0003
801B085E 0258
Energia limitada
D011EC70 0004
801B0DF2 0258
D011EC70 0003
801B085E 0258
Energia limitada
D011EC70 0004
801B6224 0096
D011EC70 0003



Continua...

Continuação
SYPHON FILTER 2

- 801B5FEC 0096
- 10 - Morgan
- Coleta ilimitada
- D011EC70 0004
- 801B6292 0258
- D011EC70 0003
- 801B6166 0258
- Energia ilimitada
- D011EC70 0004
- 801B6294 0096
- D011EC70 0003
- 801B6169 0096
- 11 - Moscow Club 32
- Coleta ilimitada
- D011EC70 0004
- 801B62F2 0258
- D011EC70 0003
- 801B60CA 0258
- Energia ilimitada
- D011EC70 0004
- 801B62F4 0096
- D011EC70 0003
- 801B60CC 0096
- 12 - Moscow Streets
- Coleta ilimitada
- D011EC70 0004
- 801ACC16 0258
- D011EC70 0003
- 801AC632 0258
- Energia ilimitada
- D011EC70 0004
- 801AC634 0096
- 13 - Volkov Park
- Coleta ilimitada
- D011EC70 0004
- 801A77AB 0258
- D011EC70 0003
- 801A731E 0258
- Energia ilimitada
- D011EC70 0004
- 801A77AB 0096
- D011EC70 0003
- 801A7320 0096
- 14 - Gregorov
- Coleta ilimitada
- D011EC70 0004
- 801C8B02 0258
- D011EC70 0003
- 801C8942 0258
- Energia ilimitada
- D011EC70 0004
- 801C8B04 0096
- D011EC70 0003
- 801C8944 0096
- 15 - Aljir Prison Break-In
- Coleta ilimitada
- D011EC70 0004
- 801AFB16 0258
- D011EC70 0003
- 801AF48A 0258
- Energia ilimitada
- D011EC70 0004
- 801AFB18 0096
- D011EC70 0003
- 801AF48C 0096
- 16 - Aljir Prison Escape
- Coleta ilimitada
- D011EC70 0004
- 801AD45E 0258
- D011EC70 0003
- 801ACFB2 0258

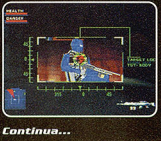

Continua...

- 30099659 0063
- Slot 3
- 30099659 0063
- Slot 4
- 3009965D 0063
- Slot 5
- 3009965F 0063
- Slot 6
- 30099661 0063
- Slot 7
- 30099663 0063
- Slot 8
- 30099665 0063
- Slot 9
- 30099667 0063
- Slot 10
- 30099669 0063
- Slot 11
- 3009966B 0063
- Slot 12
- 3009966D 0063
- Slot 13
- 3009966F 0063
- Slot 14
- 30099671 0063
- Slot 15
- 30099673 0063

**STAR WARS EPISODE 1 :
JEDI POWER BATTLE**

- (GameShark 2.3 ou superior)
- Créditos infinitos
- 80026404 0000
- Libera todos as fases
- 800AD29C 000F
- Primeiro jogador
- Pontuação máxima
- 8002A028 423F
- 8002B40A 000F
- Energia ilimitada
- 8002B40C 0064
- Força infinita
- 8002B414 0064
- Bombas ilimitada
- 8002B41A 0005
- Segundo jogador
- Pontuação máxima
- 8002B424 423F
- 8002B426 000F
- Energia ilimitada
- 8002B428 0064
- Força infinita
- 8002B430 0064
- Bombas ilimitadas
- 8002B436 0005
- Seleção de fase
- Fase Plo Koon
- 3002B751 0000
- 50000402 0000
- 80026576 0101
- 3002B767 0001
- 3002C9FF 0004
- 50000402 0000
- 8002C9F8 0404
- 3008CA0D 0004
- Fase Qui-Gon Jinn
- 3002E219 0001
- 50000402 0000
- 8002E21A 0101
- 3002E222 0001
- 3002C9C1 0004
- 50000402 0000
- 8002C9C2 0404
- 3002C9CA 0004
- Fase Mace Windu
- 3002E237 0001
- 50000402 0000
- 8002E238 0101
- 3002E240 0001
- 3002C9D3 0004
- 50000402 0000
- 8002C9D4 0404
- 3002C9DE 0004
- Fase Qui-Gon Kenobi
- 3002E25F 0001
- 50000402 0000
- 8002E25E 0101
- 3002E262 0001
- 3002C9AF 0004
- 50000402 0000
- 8002C9B0 0404



Star Wars
Episode 1:
Power Battle

- 3008C968 0004
- 3008C9E5 0004
- 50000402 0000
- 8008C9E8 0404
- 3002C9EE 0004
- 50000502 0000
- 8002E56 0101

**STAR WARS EPISODE 1 :
THE PHANTOM MENACE**

- Menu secreto (aperte Select na tela título)
- D008268 0100
- 8002B3A0 0004
- Invincibilidade (todos os personagens)
- 8008B944 0001
- Animo ilimitado (todos os personagens)
- 8004E036 2400
- Força máxima
- 8008B29C 1000
- Todos os itens
- 8007B727 FFFF
- 8007B774 FFFF
- 8007B776 FFFF
- Tempo parado
- 8004096 0000
- Códigos para cada personagem
- OB1-Wan
- Energia ilimitada
- 8008B490 0064
- Light Saber
- 8008B4A4 0001
- Munição Blaster w/999
- 8008B4A8 03E7
- Munição Light Repeating Blaster w/999
- 8008B4AC 03E7
- Munição Proton Missile Launcher w/999
- 8008B4B0 03E7
- 999 Thermal Detonators
- 8008B4B4 03E7
- 999 Gungan Energy Balls
- 8008B4B8 03E7
- 999 Flash Grenades
- 8008B4BC 03E7
- Droid Stunner
- 8008B4C4 0001
- Munição R-65 Heavy Blaster w/999
- 8008B4C8 03E7
- Munição Naboo Blaster w/999
- 8008B4CC 03E7
- Qui-Gon
- Energia ilimitada
- 8008B4DC 0064
- Light Saber
- 8008B4F0 0001
- Munição Blaster w/999
- 8008B4F4 03E7
- Munição Light Repeating Blaster w/999
- 8008B4F8 03E7
- Munição Proton Missile Launcher w/999
- 8008B4FC 03E7
- 999 Thermal Detonators
- 8008B500 03E7
- 999 Gungan Energy Balls
- 8008B504 03E7
- 999 Flash Grenades
- 8008B508 03E7
- Droid Stunner
- 8008B510 0001
- Munição R-65 Heavy Blaster w/999
- 00B8514 03E7
- Munição Naboo Blaster w/999
- 8008B518 03E7
- PANAKA
- Energia ilimitada
- 8008B528 0064
- Light Saber
- 8008B53C 0001
- Munição Blaster w/999
- 8008B540 03E7
- Munição Light Repeating Blaster w/999
- 8008B544 03E7
- Munição Proton Missile Launcher w/999
- 8008B548 03E7
- 999 Thermal Detonators
- 8008B54C 03E7
- 999 Gungan Energy Balls
- 8008B550 03E7
- 999 Flash Grenades
- 8008B554 03E7
- Droid Stunner
- 8008B55C 0001
- Munição R-65 Heavy Blaster w/999
- 8008B560 03E7
- Munição Naboo Blaster w/999
- 8008B564 03E7
- QUEEN
- Energia ilimitada
- 8008B574 0064
- Light Saber
- 8008B588 0001
- Munição Blaster w/999
- 8008B58C 03E7
- Munição Light Repeating Blaster w/999
- 8008B590 03E7
- Munição Proton Missile Launcher w/999
- 8008B594 03E7
- 999 Thermal Detonators
- 8008B598 03E7
- 999 Gungan Energy Balls
- 8008B59C 03E7
- 999 Flash Grenades
- 8008B5A0 03E7
- Droid Stunner
- 8008B5A8 0001
- Munição R-65 Heavy Blaster w/999
- 8008B5AC 03E7
- Munição Naboo Blaster w/999
- 8008B5B0 03E7
- Modificador de fase
- Swing Sword (rápido)
- E00B3A38 0000
- 3003A338 0001
- Double Jump
- E00B3A38 0000
- 3003A338 0002

**STAR WARS REBEL ASSAULT 2 :
THE HIDDEN EMPEROR**

- Energia infinita
- 800C07C8 1000
- 800C07C9 1000
- Vidas ilimitadas
- 800E5AFO 000A
- Seleção de fase
- The Corellia Star
- 800C9C48 0002
- Mining Tunnels
- 800C6C48 0003

**Continuação
SYNPHON FILTER 2**

50001104 0000
3012ASBE 0063
3012AB0E 0063
50003034 0000
3012A612 0063
3012A62A 0063

WORMS

Invincibilidade
Worm 1 (P1)
8014AS4C 0064
Worm 1 (P2)
8014AT7C 0064
Worm 2 (P1)
8014ASFS 0064
Worm 2 (P2)
8014ASAS 0064
Worm 3 (P1)
8014AG4A 0064
Worm 3 (P2)
8014ASB4 0064
Worm 4 (P1)
8014A750 0064
Worm 4 (P2)
8014AA0A 0064
Modo Exploding Rusty
8014A7B2 0002
Tempo limitado
8014B7FC 0E11
Recursos e armas ilimitadas
Teleport (P1)
8014B1CC 0002
Teleport (P2)
8014B2D0 0002
Airstrikes (P1)
8014B1CB 0002
Airstrikes (P2)
8014B2A4 0002
Sheep Bombs (P1)
8014B1EC 0001
Sheep Bombs (P2)
8014B240 0001
Dynamite (P1)
8014B1C0 0001
Dynamite (P2)
8014B214 0001
Homing Missiles (P1)
8014B1A4 0002
Homing Missiles (P2)
8014B1F9 0002
Cluster Bombs (P1)
8014B1AC 0005
Cluster Bombs (P2)
8014B200 0005
Mines (P1)
8014B1C4 0002
Mines (P2)
8014B218 0002
Girders (P1)
8014B1E0 0003
Girders (P2)
8014B234 0003
Sempre ligado
(aperte R2)
D0079EB4 0002
8014B1EC 0001
Altura minitoca
(aperte R1)
D0079EB4 0008
8014B1EC 0000
Vídeos eletrônicos
(aperte Select)
D0079EB4 0100
8007A074 0001



Primeiro e quarto jogador
80047ACA 2400
800497FE 2400
8007AC5E 0005
8007AC78 0000
8007AC8E 0000
8007ACA6 0005
Primeiro, segundo e terceiro jogador
80047ACA 2400
800497FE 2400
8007AC5E 0005
8007AC78 0000
8007AC8E 0005
8007ACA6 0000
Primeiro, terceiro vs. quarto jogador
80047ACA 2400
800497FE 2400
8007AC5E 0005
8007AC78 0000
8007AC8E 0005
8007ACA6 0005
Primeiro, segundo e quarto jogador
80047ACA 2400
800497FE 2400
8007AC5E 0005
8007AC78 0005
8007AC8E 0000
8007ACA6 0005
Segundo e terceiro jogador
80047ACA 2400
800497FE 2400
8007AC5E 0000
8007AC78 0005
8007AC8E 0005
8007ACA6 0000
Segundo e quarto jogador
80047ACA 2400
800497FE 2400
8007AC5E 0000
8007AC78 0005
8007AC8E 0005
8007ACA6 0005
Terceiro vs. quarto jogador
80047ACA 2400
800497FE 2400
8007AC5E 0000
8007AC78 0000
8007AC8E 0005
8007ACA6 0005
Primeiro, segundo, terceiro vs. quarto jogador
80047ACA 2400
800497FE 2400
8007AC5E 0005
8007AC78 0005
8007AC8E 0005
8007ACA6 0005
Sem poder
800497DA 2400
Alvar Extra Heads
800907C0 00FF
800907E7 00FF
Alvar Extra Tops
80090790 00FF
80090792 00FF
Alvar Extra Bottoms
800907FA 00FF
800907FB 00FF
Pontos ilimitados
D00ED41A 0000
100ED41A 00FF
Modo Super Smackdown
(requer o Multi Tap)
8007AC58 0000
8007AC70 0000
8007AC88 0000
8007ACA0 0000
Especiais infinitos no Modo Season
(não funciona para os jogadores não-humanos)
80047ACA 2400
800497FE 2400

O QUE É GAMESHARK?



O GameShark deve ser conectado à entrada serial do seu PlayStation

O GameShark é um pequeno acessório que tem o tamanho de uma caixa de fósforos, e deve ser instalado na parte posterior do seu PlayStation através da entrada serial do console. Com ele você pode conseguir vidas infinitas, pular de fase e ganhar superpoderes em diversos jogos digitando códigos secretos no menu do GameShark. Esse menu aparece quando você liga o PlayStation com o GameShark conectado a ele.

Cadastrando novo jogo

O GameShark já traz diversos códigos carregados dentro dele. Porém você pode cadastrá-los nos jogos para isso. Ligue seu PlayStation com o GameShark ativado. No menu principal do GameShark, entre na opção Select Cheat Code e depois em New Game. Aperte **▲** duas vezes e escreva o nome do jogo utilizando novamente o **▲** do controle. Em seguida, aperte o botão **✱** e salve pressionando **●**

mais uma vez. Depois disso, aparecerá a tela New Code. Aperte **●** e adicione o código utilizando o menu lateral. Se quiser, há a opção de criar uma descrição do código, que pode ser preenchida com o botão **✱**. Quando terminar o cadastramento, ative o código desejado com **●** e volte com **✱**. Coloque o CD do jogo dentro do PlayStation e, no menu principal, entre no Start Game, espere o jogo ser carregado e divirta-se.

D007AC58 0000
8007AC5E 0005
D007AC70 0000
8007AC78 0005
D007AC88 0000
8007AC8E 0005
D007ACA0 0000
8007ACA6 0005
8007AC88 0100
8007AC8E 0005
Todos os personagens
50000C02 0000
80080700 FFFF
Todos os modos de luta 1
E0149F90 0001
21149F90 0001
E0149F91 0001

21149F91 0001
E0149F92 0001
21149F92 0000
E0149F93 0001
21149F93 0001
E0149F94 0001
21149F94 0001
E0149F95 0001
21149F95 0001
Todos os modos de luta 2
(aperte Select)
D00FB730 0100
80149F90 0000
D00FB730 0100
80149F92 0000
D00FB730 0100
80149F94 0000



WWF Smackdown

Até o fim deste anúncio você já está na Internet.

Entre já na Internet. É só seguir a receita.



Vá até o ícone *Meu Computador*.



Clique acesso à *Rede Dial Up*.



Clique fazer

uma *Nova Conexão*.



Quando solicitado, preencha o campo com o telefone 0800-16-2634.

Ao finalizar a tarefa, reinicie seu computador.



Agora clique duas vezes no ícone criado.

Nome do usuário:	Novo
Senha:	Novo

No campo *Nome do Usuário*, digite **Novo**. No campo *Senha*, digite **Novo**.

Clique *Conectar*.



Com o micro conectado, abra o *Internet Explorer* e enderece a página

<http://cadastro.mandic.com.br> Siga as instruções da página para efetuar o seu cadastro e

digite a chave promocional **=nPkJng&6R%CaH7** Bem-vindo à Internet!

Trocar de provedor também é muito fácil:



Primeiro acesse www.osite.com.br

Clique



e siga as instruções da

página para efetuar o seu cadastro. Digite a chave promocional acima.

Acesso ilimitado no 1º mês: R\$ 4,95

* Válido somente para cadastramentos realizados até 31/04/2000 e apenas para novos usuários • Esta oferta não é válida em conjunto com nenhuma outra oferta • Válido somente para cadastramento com cartão de crédito • O custo telefônico é da responsabilidade do usuário • Se desejar cancelar seu cadastro, acesse www.mandic.com.br/cancela • Após o período promocional, serão aplicadas as tarifas regulares.

0800 - 90 30 90



O SITE

www.osite.com.br

Powered by
MANDIC



Não é você que tem
que se adaptar a um site.
O Cupido Net do O Site
já se adaptou a você e ao
seu jeito de ser.

DonatoniBrandt

RETRO
AVENGERS

Só O Site tem o Cupido Net, para você se relacionar, se apaixonar e conhecer pessoas que gostam de você do jeito que você é. É só clicar no Cupido Net, preencher sua ficha e dizer o tipo de pessoa que você quer encontrar. Conhecer pessoas nunca foi tão divertido.

Internet já: 0800 90 30 90

www.osite.com.br



O SITE

Seu lugar na Internet



RETRO AVENGERS WELBO



Em prol da cultura gamer!

A Retro Avengers é uma equipe empenhada em recuperar e manter a hegemonia clássica do universo gamer, por meio da disponibilização de revistas antigas.

A digitalização do acervo se perfaz através de um processo minucioso de digitalização e restauração dos exemplares que chegam ao nosso público com qualidade impecável.

É um trabalho gratuito e disponibilizado na internet, sem ônus ao leitor. Por isso, quaisquer valores cobrados pelo acervo não devem ser aceitos - denuncie!

Para manter este trabalho em plena atividade, contamos também com as doações proporcionadas pelos ilustres leitores. Contamos com vocês!

Digitalizado por: *evilArthas*

Editada por: *anderbass*

Revista: *Xexa*

Para ficar informado sobre os lançamentos de cada edição, nos acompanhe no facebook e para doações entre em contato através do nosso e-mail.

 [facebook.com/retroavengers](https://www.facebook.com/retroavengers)

 retroavengers@gmail.com

 retroavengers.blogspot.com.br

