

+ PROMOÇÃO + PLAYSTATION 2 !!!

SUPER GAMEPOWER

www.sgponline.com.br

3 Detonados
Winning Eleven 9

Táticas para ser craque!

Quarteto Fantástico

Com todos os ícones secretos!

Final Fantasy IX

Um clássico nunca morre!

Lançamentos

Fatal Frame III
gela a espinha
e Sengoku Basara
detona tudo!

E mais...

Delta Force:
Black Hawk Down

Makai Kingdom

Shaman King:
Master of Spirits 2

A Fantástica Fábrica de
Chocolate

Dynasty Warriors Advance

Circuito Aberto:

Relembre os 20
anos de Super
Mario Bros

E veja o que rolou
na Games Convention
na Alemanha!

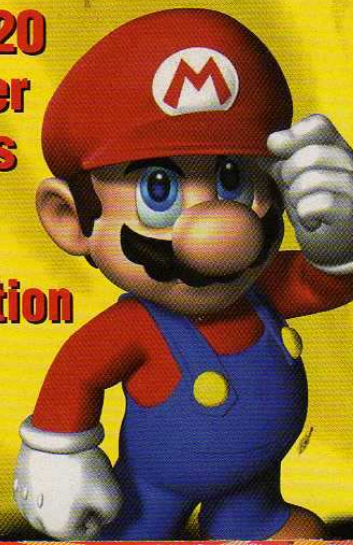

EDITORA
OPTION
Nº 125
RS 6,90
P O O L
editora



9 701046 110067 00125

Diversão ao seu alcance

GameCube
toda a turma da Nintendo em sua casa

Xbox
consulte nossas promoções

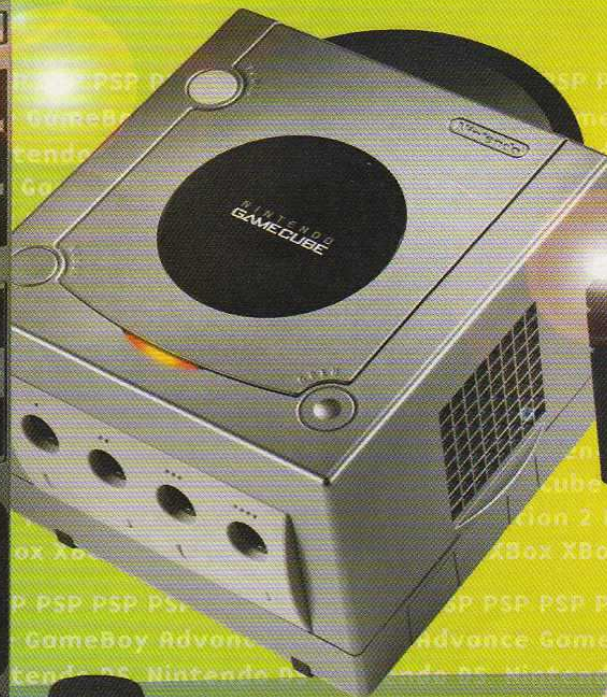
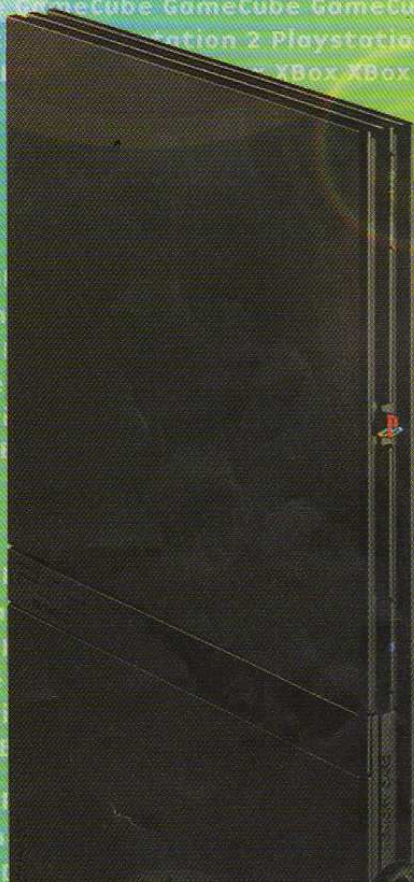

Playstation 2
adquira este campeão de vendas

PSP
ponha a mão no seu

* Cadastro sujeito a aprovação. Financiamento em até 12 x no cheque ou carnê através da financiadora Losango

Losango
Muito mais que crédito.

aceitamos os cartões:



todas mercadorias podem ser parceladas em até 3x sem juros no ca

é na



os melhores games e acessórios por um preço que cabe no seu bols

Nintendo DS

compre já o seu



GameBoy Advance SP

Grande variedade de cores



**Faça seu financiamento
sem sair de casa!**

Faça seu cadastro por telefone e tenha acesso
ao nosso super financiamento em até 12 vezes*

www.ssgames.com.br

Vd. Sta Ifigênia, n 70, a 50 m. do Metrô São Bento

tel.: (11) 3328 6801 / 3328 6802

3328 6803 / 3228 7679 / 3313 8449

Entregamos para todo o Brasil via Sedex



Sumário



PLAYSTATION 2

Tales of the Abyss	17
Shin Megami Tensei: Digital Devil Saga 2	17
Call of Duty 2: Bg Red One	20
The warriors	22
Final Fantasy VII: Dirge of Cerbeus	22
Rogue Galaxy	22
Fatal Frame III	24
Delta Force: Black Hawk Down	28
Sengoku Basara	26
Makai Kingdom: Chronicles of the Sacred Tome	29

GAME CUBE

Call of Duty 2: Bg Red One	20
----------------------------	----



PC

Quake 4	18
---------	----

NINTENDO DS

Dino Grand Prix	22
-----------------	----

XBOX

Call of Duty 2: Bg Red One	20
Delta Force: Black Hawk Down	28

XBOX 360

Rumble Roses XX	16
Quake 4	18
Far East of Eden Ziria	18
World Air Force	18

DETONADOS

Winning Eleven 9	3
Fantastic Four	4
Final Fantasy IX	5

FLASHBACK

Futebol da Konami	7
-------------------	---



GAME BOY ADVANCE

The Sims 2	20
Shaman King: Master of Spirit 2	30
Charlie and the Chocolate Factory	31
Dynasty Warriors Advance	31

PSP

Colin McRae Rally 2005	20
TOCA Race Driver 2	20



DICAS

PlayStation 2	
Madden NFL 06	32
Batman Begins	32
Medal Of Honor: European Assault	32
NCAA Football 06	32
Juiced	33
Killer7	33
Destroy All Humans!	33
Outlaw Tennis	33
In The Groove	33

GameCube	
Madden NFL 06	32
Batman Begins	32
Medal Of Honor: European Assault	32
NCAA Football 06	32
Killer7	33

GameBoy Advance	
Charlie and the Chocolate Factory	34
Batman Begins	34
Mega Man Battle Network 5	34

XBox	
Madden NFL 06	32
Batman Begins	32
Medal Of Honor: European Assault	32
NCAA Football 06	32
Juiced	33
Destroy All Humans!	33
Outlaw Tennis	33
Pariah	34

PC	
Madden NFL 06	32
Juiced	33



GameShark	
PlayStation 2	
Killer 7	36
Medal of Honor: European Assault	36
Fantastic 4	36
Batman Begins	36
Digimon World 4	37
Shin Megami Tensei: Digital Devil Saga	37

GameCube	
FIFA Street	37

GameBoy Advance	
Kong The Animated Series	37

CARTA DO CHEFE

Fala, galera! A situação do país está sinistra com esse monte de CPI por aí, não acham? Quer dizer que agora se compra até mesmo posições políticas? Se bem que não vai ser a primeira vez e nem a última, pois, pelo jeito, parece que é assim que o capitalismo funciona. E eu achando que eles são bem pagos exatamente para serem menos corruptíveis. Mas o povo também tem que tirar sua lição, e evitar que esses picaretas voltem o ocupar aquelas cadeiras de Brasília. Mas, chega de política e vamos ao que interessa. Essa edição de SuperGamePower está bombando. Para começar temos o game de futebol mais consagrado na atualidade: Winning Eleven 9. Muita gente pode estranhar a nova versão que ficou, digamos, mais cadenciado, mais parecido com o futebol de verdade, para o bem ou para o mal. Ao mesmo tempo em que temos animações mais reais, veremos mais erros de passes e faltas. Mas não deixa de ser um grande jogo de futebol e o campeonato interno da redação já está rolando no ritmo do campeonato brasileiro. Mas é só depois do expediente, senão a galera da redação toma um cartão vermelho. Winning Eleven 9 vem todo Detonado, do jeito que o povo gosta. O outro game de vasculhamos de ponta a ponta foi Fantastic Four, baseado no filme do Quarteto Fantástico, formado pelo senhor Fantástico, a Mulher-Invisível, o Homem-Tocha e o Coisa. O Detonado mostrará todas as manhas e a localização dos ícones secretos, que liberam extras. E para lembrar os bons tempos, nada como um clássico de Final Fantasy IX. E já que Super Mario Brothers está fazendo 20 anos, preparamos uma matéria especial para comemorar seu aniversário. Neste Circuito Aberto, o leitor saberá algumas curiosidades e a história do game mais vendido de todos os tempos; está até no livro dos recordes, o Guinness. E a seção de lançamentos está superbacana. Ligado num jogo de susto? Não deixe de conferir o terceiro episódio de Fatal Frame, aquele game que você "mata" os fantasmas com uma câmera fotográfica. Originalíssimo! O novo game está de gelar a espinha. Quero ver jogar de madrugada, no escuro e com fones de ouvido! Quem curte algo mais terreno e com muita ação, terá muita diversão com Sengoku Basara, que distribuirá espadadas para todo lado. Muita doideira! Os fãs de Shaman King têm seu espaço com o jogo de Game Boy Advance Máster of Spirits 2, que é bem similar à série Castlevania. Bom, é isso aí, galera! Boa leitura!



Chefe

Arte no Envelope

Não percam tempo, a disputa continua e a **SuperGamePower** quer continuar a presentear o vencedor do melhor desenho. Se você já mandou sua arte antes e não foi premiado, não desista o mundo é dos vencedores!!! Leve uma assinatura da Melhor Revista de Game do Brasil para casa e fique por dentro de tudo que acontece de melhor no mundo dos games!

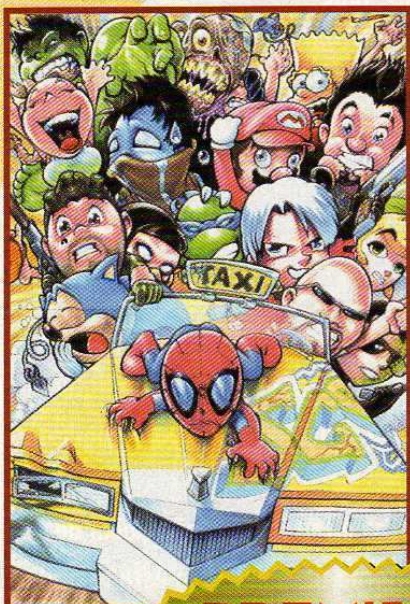

Deu empate, o inesperado aconteceu!!! nunca houve um empate mas a votação foi unanime, os dois foram premiados o desenho de Jean Carlos Soares de Oliveira de Itatiba - PE e...

PREMIADO



...Rodrigo Ramone de Corinto - MG

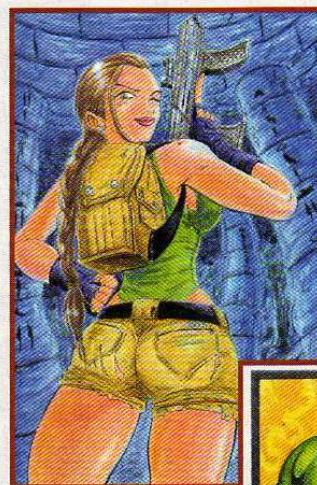

Esta Lara está de arrasar quarteirões... Por Francisco Beltrão do Paraná.



Esta arte foi realmente maneira quem poderia imaginar o Terrível Chefe dos Chicotes correndo assim do Hulk, o gigante verde. Reginaldo dos Santos, Mauá - SP.

Mande sua Arte no Envelope para a redação da **SuperGamePower**
Rua Isabel de Góis nº 8, bl3,
cj 93 - Cep 04173-150
Jd. Botucatu - São Paulo - SP

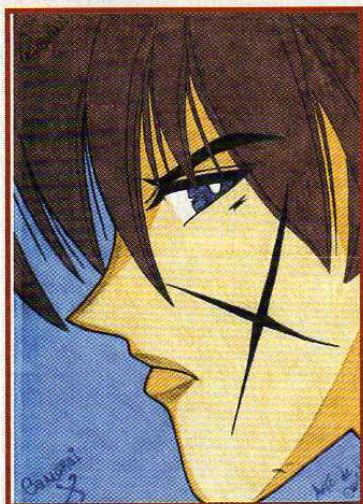

Este Samurai X está de arrasar... Por Davi Alexandre da Costa de São Paulo - SP

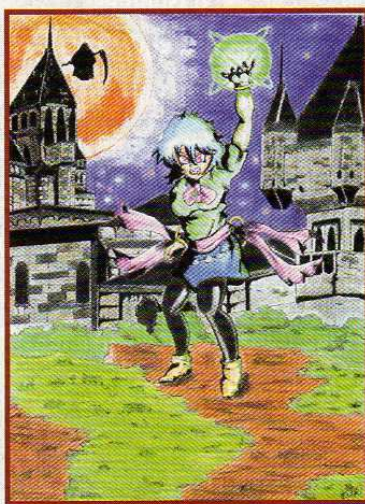

O Wanderley Steven da Luz mandou muitíssimo bem no seu desenho, Brasília - DF.



Eterno Sub-Zero. Por Julien Luiz de Cabo frio - RJ

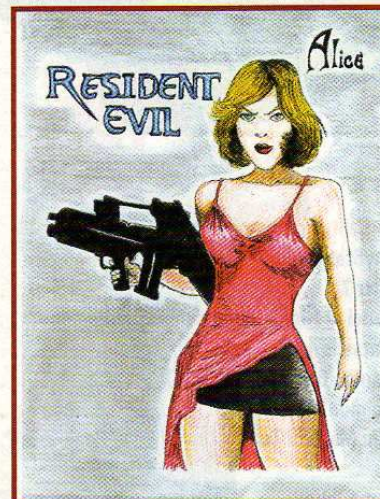

A sensualíssima Alice de Luiz Fernando Amaral de São Paulo - SP também provocou muita discussão aqui na redação....

RANKING DOS MELHORES

Segundo os críticos da SuperGamePower

1

WINNING ELEVEN 9

Considerada a melhor série de futebol da atualidade, Winning Eleven 9 veio com mudanças para deixar o jogo mais realista. Para o bem e para o mal. Mas assume a ponta da tabela.



2

FATAL FRAME III

O famoso jogo de susto também chega com várias melhorias para provocar ainda mais cabelos em pé. Munido de sua câmera, lute contra almas.



3

SENGOKU BASARA

A Capcom transforma os heróis da guerra feudal japonesa em super-heróis e o resultado é um jogo de ação e combates parar dar e vender.



4

KILLER 7

Desde o primeiro momento em que foi revelado, pôde ser percebido que Killer 7 não era um jogo muito comum. Os gráficos são excêntricos, mas ele é apenas a aperte visível de um jogo muito diferente dos outros.



5

SHAMAN KING: MASTER OF SPIRITS 2

Os heróis de Shaman King embarcam numa nova aventura no portátil e trazem seus espíritos para ajuda. O game herda a qualidade da série Castlevania.



6

FANTASTIC 4

Na pele do Quarteto Fantástico acabe com a raça de diversos oponentes usando poderes cósmicos altamente destrutivos.



7

CONKER: LIVE & RELOADED

O esquilo boca-suja agora vai aprontar no Xbox, com gráficos incríveis e o mesmo arsenal de irreverência que o tornou popular.



8

DELTA FORCE: BLACK HAWK DOWN

Ajude a tropa americana a sair do inferno da Somália. A campanha para um jogador é morna, mas o clima esquenta com os 50 jogadores (no Xbox) do modo multiplayer.



9

MAKAI KINGDOM: CHRONICLES OF THE SACRED TOME

Quem gosta de jogos es estratégia vai ter de arranjar tempo para destrinchar todo o game. A recompensa são batalhas empolgantes e história hilária.



10

DESTROY ALL HUMANS!

Os alienígenas vieram dar o troco! No comando de uma raça que quer escravizar os humanos, o game traz muitas piadas.



SGP NA REDE

Stackopolis: blocos, blocos e mais blocos

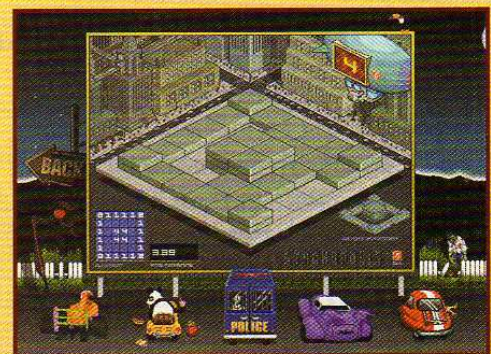
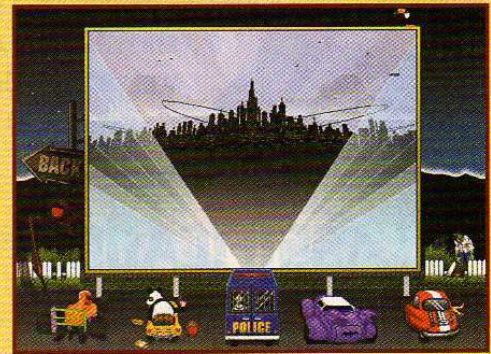

O site Stackopolis é para quem está atrás de um jogo simples, mas que exigirá muita noção espacial e precisão no mouse. As regras são fáceis: basta mover os blocos, retirando de uma pilha para colocar em outra, tentando reproduzir a planta e a impressão artística mostrada na tela. A planta mostra quantos blocos deverão estar empilhados em cada lugar. A quantidade de blocos e a bagunça desorientam no início, mas nada que a prática não consegue fazer aperfeiçoar. Se você for bom mesmo, pode tentar bater os recordes e escrever seu nome na lista. Mas para isso exigirá grande estratégia para mover os blocos o menos possível e com a menor movimentação do mouse. Naturalmente, as fases ficam cada vez mais difíceis. Existe um tempo para cumprir cada projeto. Além de poder jogar online, é possível também baixar o game. Tem também todos os recordes, papéis de parede e até cartões postais virtuais, para mandar para os amigos. Enfim, Stackopolis é um game simples, mas bastante divertido.

Stackopolis

<http://www.stackopolis.com>

SGP Responde

CLASSIFICADOS

Vendo 1 Dreamcast com 23 CDs alternativos e 2 Originais, com 2 controles e VMU na caixa com 1 ano de uso, por R\$ 300,00. Vendo também 1 Nintendo 64 com 1 controle, um cartucho de memória, um cartucho de expansão de memória - Perfect Dark imperdível por apenas R\$ 150,00. Tratar com Alexandre Tel. (0xx21) 3875-6719 Celular (0xx21) 9415-0261

Vendo um GameCube com 1 controle, Memory Card e 2 jogos (Fifa 2002 e O Senhor dos Anéis o retorno do Rei) por R\$ 600,00. Tratar com Rafael Tel.: (0xx11) 6147-5383

Compro The Legend of Zelda: Majoras Mask Tratar com Rafael Tel.: (0xx11) 5611-1633

Compro Gameshark do Nintendo 64. Tratar com Rafael Tel. (0xx11) 5611-1633

Compro Fitas para Gameboy Color e para o GameBoy Advance até R\$ 20,00 cada fita. E também compro GBA ou GBC. Tratar com Tedoy Presley Tel. (0xx64) 918-6445

SuperGamePower

Rua Isabel de Góis, 8, Bl.3 Cj. 93
Jd. Botucatu - Cep 04173-150
São Paulo - SP

Gente, tudo bem com vocês, eu preciso de dicas de **Shadows Of Empire** para **Nintendo 64**. Meio velho né, mas se puderem me ajudar agradeço muito...

Cláudio Costa
Peruibe - SP

LM: Velho nada, para os fãs de games, nada é velho...

Naves diferentes

Essa dica só funciona no nível de dificuldade Medium. Você precisa pegar todos os challenge points antes de acioná-la. Segure o botão da câmera no final level (enquanto voa ao redor do Space Hool) e sua nave vai mudar para uma X-Wing. Segure mais uma vez e ela vai mudar para um Tie-Fighter.

Wampas amigáveis

No nível de dificuldade Jedi, os wampas vão querer ser seus amigos se você pegar todos os challenge points. Eles vão segui-lo e ajudar a matar todos os inimigos.

Invencibilidade e mais munição

Essa dica só funciona no nível de dificuldade Hard Pegue todos os challenge points e segure seu personagem abaixado nas fases Doom por 15 segundos Voê vai ficar invencível e com 100 de munição para cada arma. Meta bala.

Travar visão

Para travar a visão na fase das naves do planeta do gelo Hoth, segure o botão da câmera até sua nave se movimentar sem a câmera segui-la.

Final

Para assistir ao final, comece um new game no Hard e digite seu nome como "**_Credits**". Ao começar o jogo você verá os créditos.

Olá pessoal, será que tem uns códigos de gameshark para de Need for Speed

Underground 2 para PlayStation 2?

Adeilson Cruz Pin
Belo Horizonte - M

LM: tem sim...

Código de ativação	98345365 78C26F8
Nitro infinito 1	282A9DFF 0CA57A
Tempo para missão	283D9BD4 0CA57A
Máximo de dinheiro	28559693 1CD1A03
Máximo de dinheiro gasto no carro	284A5CE0 1CD1A03
Máximos de participação em corridas	28552FE6 0CA5E4

Reputação

Estágio 1	2855DA76 270C4E
Estágio 2	28551564 270C4E

Reputação Média

Estágio 1	2855DA64 0CA57A
Estágio 2	285515E5 0CA57A

Será que vocês podem me passar umas dicas de **NBA Street** para **PlayStation**?

Paulo Sérgio Vasconce
Araçatuba -

LM: Mas é claro.

NBA Superstars

Jogue o City Challenge e derrote um time da NBA para destravar os jogadores adversários.

Destravar Biggs e a quadra Beacon F

Jogue o City Circuit, chegue ao Region 1 City Challenge e derrote o time de Biggs.

Destravar Bonafide e a quadra Broad Street

Jogue o City Circuit, chegue ao Region 2 City Challenge e derrote o time de Bonafide.

Destravar Drake e a quadra The Yard

Jogue o City Circuit, chegue ao Region 3 City Challenge e derrote o time de Drake.

Destravar DJ e quadra Venice Beach

Jogue o City Circuit, chegue ao Region 4 City Challenge e derrote o time de DJ.

Destravar Takashi e a quadra Yakatomni Plaza

Jogue o City Circuit, chegue ao Region 5 City Challenge e derrote o time de Takas

AKIRA E AGORA

Socorro! Segurem-me que acho que vou ter um infarto!

Olha, até que tiveram poucos erros no mês passado, mas um deles foi homérico, crasso, uma besteira monumental!

Bom, vamos começar com a menos pior. Na página 14, perguntei para a redação o que foi a feira "XBox Submmit 2005". Algum evento de submissão, será? Claro que não, pois eles queriam escrever "Xbox Summit 2005", acontecimento em que Microsoft falou de seu console Xbox 360 no Japão. Agora, o Detonado de Killer 7, que tinha tudo para ficar maneiríssimo, foi manchado por um erro de coordenação. A partir da foto 59, as legendas passam a não bater com as imagens, e isso vai até o final. Pedimos desculpas e compreensão ao leitor para tentar acompanhar a matéria, que ficou confusa por conta desses erros. Infelizmente, não temos espaço para corrigir todas essas falhas. Estou arrasado!

Escreva sempre para a **SuperGamePower**, a melhor revista de games do planeta!!! O Chefe quer saber sua opinião sobre o que rola na revista.

SUPERGAMEPOWER
Rua Isabel de Góis 8, Bl. 3 Cj. 93
Jd. Botucatu - São Paulo - SP
CEP 04173-150



PROMOÇÃO

ANUNCIE O XBOX 360

A Microsoft anunciou que o Xbox 360 será lançado em duas versões, uma mais simples e outra mais completa, por preços diferentes, é claro. Tem gente que gostou da estratégia, mas teve também quem odiou a decisão. Mas, se você mandasse na Microsoft, como você faria o anúncio do console de nova geração que vai sair este ano? A melhor frase leva o Play 2 do mês



ANUNCIE O XBOX 360

SUPERGAMEPOWER

Envie este cupom até 10 de outubro de 2005.

Nome: _____ Idade: _____

Endereço: _____

Cidade: _____ Estado: _____

Cep: _____ Tel. _____

e-mail: _____

Anuncie o Xbox 360?

Vencedor da Promoção Edição 122

Férias frustradas?

Frase: Além de não ganhar um PlayStation 2 da SGP, passaria o mês inteiro trancado na casa da praia, debaixo de chuvas e trovoadas com o Chefe e todos os marmanjos da redação de sunga, menos a Marjô, bota frustração nisso!

Ordealha Gutierrez - São João da Boa Vista - SP

REGULAMENTO

- Essa promoção é válida em todo o território nacional no período compreendido entre 25/08/2005 e 10/10/2005.
- Os participantes da promoção deverão escrever (em no máximo 3 linhas) uma frase contendo: Anuncie o Xbox 360. E enviar por carta, contendo nome completo, endereço, telefone, data de nascimento e CPF. Na hipótese de o participante ser menor de 18 anos, deverá enviar, juntamente com os dados acima, o nome e CPF do responsável.
- Cada participante poderá enviar quantas cartas quiser, desde que seja uma por envelope, contendo as informações do Cupom. As cartas deverão ser nominais à Anuncie o Xbox 360 - Rua Isabel de Góis, 8 Bl 3 Cj 93 - Jardim Botucatu - São Paulo - SP - Cep 04173-150.
- Não é necessário que os participantes adquiram a revista para participar da promoção. Pode-se tirar cópias do cupom ou escrever os dados solicitados no cupom em um papel à parte.

- As descrições serão julgadas pela redação da SuperGamePower. Serão decisões definitivas e em caráter irrevogável, observando-se os seguintes critérios de julgamento: originalidade, criatividade e adequação à proposta da promoção.
- Os participantes cedem desde já à Editora Option, definitivamente, todos os direitos autorais patrimoniais das descrições enviadas, sem que isso acarrete em ônus de qualquer espécie para a Editora.
- Somente serão aceitas as cartas com selo de postagem carimbado até o dia 10/10/05, sendo automaticamente descartadas as cartas enviadas após esse prazo.
- O resultado será publicado na edição 128 da revista SuperGamePower. Os prêmios serão entregues até o dia 25/12/05.
- Não poderão participar dessa promoção os parentes e funcionários das empresas envolvidas na promoção.
- O prêmio não poderá ser revertido em dinheiro ou trocado por outro prêmio.

Circuito Aberto

Super Mario Brothers

O maior sucesso de todos os tempos completa 20 anos

Há 20 anos, Shigeru Miyamoto criou o game que mudaria a história dos videogames para sempre. Super Mario Brothers impulsionou a fama do mais famoso personagem de videogame de todos os tempos e deu origem a um estilo de jogo que influencia até os jogos mais atuais



Treze de setembro de 1985. Poucos poderiam prever que naquela sexta-feira nasceria, no Japão, o jogo de maior sucesso de todos os tempos. O Famicom, como é chamado o NES japonês, lançado em 1983, já era um sucesso e Super Mario Brothers fez explodir as vendas do console, a ponto de a fabricante Nintendo não conseguir atender a demanda. Se hoje o personagem Mario faz parte da cultura pop, tendo até mesmo uma estátua de cera num museu americano, muito se deve a esse revolucionário game, vindo da cabeça do gênio Shigeru Miyamoto, criador também de Zelda e Pikmin. Na verdade, a estréia de Mario se deu bem antes, no jogo de arcade Donkey Kong, quando ainda não tinha um nome e era chamado genericamente de Jumpman, isto é, o homem que pula. Depois, ganhou um jogo próprio em 1983, chamado Mario Brothers, game de estréia do irmão Luigi, e fez um relativo sucesso. Mas nada se compararia ao título que apareceria dois anos depois, que revolucionou diversos conceitos sobre jogos eletrônicos e sua influência se estende até os dias de hoje.

As razões do sucesso

Super Mario Brothers inaugurou o chamado ação de plataformas, que, por influência da série Mario, é popular até hoje. A mecânica de jogo se baseava em pular sobre os objetos do cenário e chegar ao destino final, pulando sobre um mastro e fazer subir uma bandeira. Uma das novidades da série é que os cenários eram grandes, que não cabiam numa única tela, sendo necessário fazer "andar" o ambiente para chegar ao seu fim. Nesta época, a maioria dos jogos tinha

tela fixa e toda a ação se passava sempre no mesmo lugar. Super Mario Brothers também inovou por criar diversos ambientes: Mario e Luigi andavam por cavernas, cenários a céu aberto e até dentro de oceanos. O jeito de matar os inimigos também eram novidades: os personagens precisavam saltar sobre os oponentes. Alguns eram imunes ao este ataque, mas Mario tinha outras armas. Um deles é o famoso cogumelo, que faz o personagem dobrar de tamanho. Além de ganhar mais resistência, ele ganhava a capacidade de destruir determinados

Os personagens e seus nomes



Mario

Seu nome veio do dono do armazém da Nintendo americana, Mario Segali.



Luigi

A tese mais aceita é que foi nomeado por um funcionário da Nintendo americana. Depois, rumores indicaram que o nome tenha vindo da palavra japonesa "luigi", que significa imitação, no caso, de Mario.



Bowser

O chefe se chama Koopa no Japão. Esse termo (lê-se "cupa") é uma comida coreana.

Miyamoto cogitou chamar o chefe de Yukke ou Bibinbap, também pratos da culinária coreana.



Princesa Peach

A eterna raptada nasceu como princesa Toadstool nos EUA. Mas, agora, ela tem o nome Peach, tanto no ocidente quanto no Japão.



Goomba

É o soldado raso da série. Tem o nome de Kuribo no Japão, por se assemelhar a um "kuri", uma noz comum no Japão.



Koopa Troopa

Essas tartarugas têm o nome de "nokonoko", ou "aquele que anda de forma indiferente".



Koopa Paratroopa

As tartarugas voadoras ganharam o nome de "patapata", que é o barulho das asas no idioma japonês.



blocos, permitindo avançar em determinadas localidades. Além disso, a flor fazia o encanador cuspir fogo, outra arma poderosa de Mario e Luigi. E, por fim, a estrela tornava os heróis invencíveis por um determinado tempo. Havia um cogumelo especial, o de 1-Up, que dava uma extra para o jogador, além de moedas, que a cada 100 unidades coletadas, dava direito a mais uma vida. Esse item, geralmente, ficava escondido em blocos invisíveis. Aliás, Super Mario Brothers foi um dos primeiros jogos a ter segredos. Alguns blocos, onde aparentemente não parece haver nada, podem esconder itens. Havia também passagens secretas, pés de feijão e canos que permitiam cortar caminho. Devido à popularidade do game, muitos erros de programação foram descobertos, mas, isso só fez aumentar o seu apelo. O game se constituía de oito mundos com quatro subdivisões, totalizando 32 fases distintas. No final de cada mundo havia um chefe de fase, cada um deles com características diferentes. O chefe final, Bowser, também é um dos personagens mais conhecidos

dos videogames. A trilha musical também detém parte do sucesso de Super Mario Brothers. Apesar de o NES ser bastante limitado, o compositor Koji Kondo, que também assina as músicas de Zelda, criou obras características e elaboradas. Muitos dos jogos da época ou não tinham trilha musical ou eram muito primários. As músicas de Super Mario foram lançadas em fita cassete, incluindo uma versão original e outra com instrumentos de verdade.

Entrando no livro dos records

Todos esses elementos fizeram do título ser o primeiro game a vender mais de dois milhões de cópias na história dos videogames. No Japão, o game vendeu cerca de 6,81 milhões de unidades, uma das maiores vendas de todos os tempos. Nos EUA, o game foi lançado em primeiro de outubro de 1985. Somando os números americano e europeu, Super Mario Brothers vendeu cerca de 33,42 milhões de unidades. O total, de 40,23 milhões de cópias, o torna o título mais vendido de todos os tempos, reconhecido pelo livro dos records Guinness. Tetris é o segundo. Mas há um porém: estão contabilizados uma grande parcela de cartuchos que foram incluídos juntamente com o console NES. Em vendas individuais, Super Mario Brothers 3 leva o

título de jogo mais vendido da história. Mas o dado só faz evidenciar a força da série e do personagem. Depois, os games da série tiveram impacto em cada novo videogame lançado pela Nintendo, como Super Mario World para Super Nintendo, Super Mario 64 para Nintendo 64 e, em menor escala, Super Mario Sunshine para GameCube. Agora, Super Mario 128 é aguardado com ansiedade no Revolution, o novo videogame da Big N.

É dia de festa

Para comemorar os 20 anos do game, a Nintendo lançará três jogos na ocasião. O primeiro será uma reedição de Super Mario Brothers, da série Nes Classics, que traz os sucessos do passado para o Game Boy Advance. Esse título já havia sido lançado em 2004, mas esgotou. O segundo game é uma coletânea que junta os quebra-cabeças Dr. Mario e Penel de Pon, para GBA. Por fim, também para o Game Boy, sairá Mario Tennis Advance. Isso que é um aniversário animado!

As profissões de Mario

Ele é um encanador, mas, nas horas vagas, ele realiza diversas atividades. A propósito, segundo o jogo Super Smash Brothers, Mario tem 26 anos.

Ocupação	Jogo
Árbitro de tênis	Tennis
Juiz de boxe	PunchOut
Médico	Dr. Mario
Golfista	Mario Golf
Tenista	Mario Power Tennis
Piloto	Mario Kart, F-1 Race
Jogador de futebol	Super Mario Striker
Jogador de beisebol	Mario Superstar Baseball
Dançarino	Dance Dance Revolution: Mario Mix
Doceiro	Yoshi's Cookie
Pintor	Mario Paint

Recorde

O atual recordista de velocidade de Super Mario Brothers é Scott Kessler. Ele terminou o jogo em 5 minutos e 17 segundos. Você pode conferir o vídeo na internet:

<http://www.economicbrains.com/wmv-files/smb1.wmv>

Games Convention 2005

Indústria de jogos apresenta suas novidades na Alemanha

O evento realizado em Leipzig entre 16 e 21 de agosto contou com anúncios de peso, como a revelação do preço do Xbox 360

A cada ano, a Europa se torna cada vez mais importante no cenário dos games, depois de Japão e Estados Unidos. A Games Convention, realizada em Leipzig, Alemanha, contou com o apoio das grandes empresas de videogame, como a Microsoft e Nintendo. O evento é dividido em diversos setores, cada um direcionado a um público específico. Os fãs puderam conferir as novidades na seção Entertainment e Games, que rolou entre 18 e 21 de agosto. Na Business Center, os profissionais da indústria trocaram figurinhas entre 17 e 20 de agosto. E as softhouses puderam discutir as novas tecnologias na Developer Conference, feito entre 16 e 18 de agosto. Mas foi no dia exclusivo para a imprensa que foram reveladas as maiores surpresas. Para começar, a Microsoft revelou o preço do Xbox 360, mas não a data. Existia a expectativa de a Nintendo falar alguma coisa do console Revolution, mas, pelo jeito, isso ocorrerá apenas no evento próprio da empresa ou na Tokyo Game Show 2005 (TGS), o mais famoso evento japonês de jogos, que, neste ano, será realizado entre 16 e 18 de setembro. Aliás, nessa feira deve ser divulgada a data oficial do Xbox 360. Além disso grandes empresas como Electronic Arts, Konami, Ubisoft, Activision e Atari fizeram pronunciamentos. A Konami guardou a surpresa e só vai mostrar Metal Gear Solid 4 na TGS mesmo.

Xbox 360 terá duas versões

A Microsoft, por sua vez, confirmou o preço do Xbox 360, que sairá em dois pacotes. A versão Core System, mais simples, sairá por 299,99 dólares, e virá com um controle com fio e um cabo de vídeo composto e de S-Vídeo. O pacote Premium Edition terá um disco-rígido de 20 gigabytes, controle sem fio, headset, cabo de rede, cabo de vídeo componente e controle remoto de mídia. Essa versão sairá por 399,99 dólares. Nos dois pacotes, haverá também uma frente removível e uma conta Silver, gratuita, da Xbox Live.

Mas a companhia não definiu a data de lançamento do console, anunciando, apenas, que sairá no final de 2005 nos EUA, Europa e Japão. Os outros acessórios do console e seus respectivos preços também foram divulgados.

Xbox 360

Quando: final de 2005

Quanto: 299,99 dólares para a versão básica e 399,99 para a mais completa



Os acessórios do Xbox 360

Acessório	Preço nos EUA
Disco-rígido de 20 gigabytes	99,99 dólares
Cartão de memória de 64 megabytes	39,99 dólares
Controle sem fio	49,99 dólares
Controle com fio	39,99 dólares
Carregador de bateria	19,99 dólares
Bateria do controle	11,99 dólares
Adaptador de rede sem fio	99,99 dólares
Headset	29,99 dólares
Cabo S-Vídeo	29,99 dólares
Cabo SCART	29,99 dólares
Cabo componente	39,99 dólares
Cabo VGA	39,99 dólares
Placas removíveis	19,99 dólares

Game Boy Micro tem preço e data definidos

A Nintendo anunciou em sua conferência que o Game Boy Micro, uma versão menor e mais luxuosa do Game Boy Advance, sairá em 19 de setembro nos EUA e em 4 de novembro na Europa. O preço será de 99,99 dólares ou 99,99 euros. Já, no Japão, será lançado em 13 de setembro, a 12 mil ienes, cerca de 110 dólares, em comemoração aos 20 anos de Super Mario Bros, clássico jogo para Nes. O novo Game Boy é mais leve e possui peças de metal, além de uma tela mais brilhante. O portátil virá em várias cores e permite trocar a frente, como se fosse um celular.

Os americanos verão o Micro nas cores prata e preto; já os europeus terão as opções prata, verde, azul e rosa. A Big N também afirmou que lançará duas novas cores, azul e rosa, para o Nintendo DS na Europa.



Os Games que foram destaques na Games Convention 2005

Mario Kart DS

Nintendo DS
Nintendo
Corrida
Novembro de 2005

O clássico jogo de kart com um dos personagens dos videogames mais famosos do mundo será um dos primeiros games a usar a rede online do Nintendo DS.



Tom Raider Legend

PlayStation 2
• Xbox • Xbox 360 • PC • PSP
Eidos/Crystal Dynamics
Ação

Novembro de 2005 (PSP), dezembro de 2005 (PC), fevereiro de 2006 (PlayStation 2 e Xbox)

Lara Croft, a musa dos videogames, tentará apagar a má impressão deixada em The Angel of Darkness. Novos mistérios a aguardam.

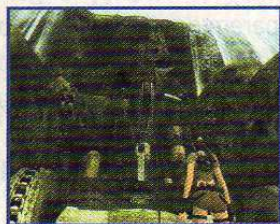

Rumble Roses XX

Xbox 360
Konami
Ação
Sem data definida

As saradas garotas de Rumble Roses agora

estão ainda mais belas nos gráficos do Xbox 360. Nunca se viu um ringue com tanta pancadaria e sensualidade.



Metal Gear Solid 3: Subsistence

PlayStation 2
Konami
Ação
Novembro de 2004

Solid Snake voltará para um bis na Rússia, agora com missões online e novos estágios no modo Ape versus Snake. Até seis pessoas poderão disputar uma partida.



Condemned: Criminal Origins

Xbox 360 • PlayStation 3 • PC
Sega/Monolith

Ação
Sem data definida

A Monolith pretende redefinir o estio horror de sobrevivência. Neste jogo, o terror é psicológico e o jogador enfrentará psicopatas perigosos.



Super Mario Bros

Nintendo DS
Nintendo
Ação
Sem data definida

O clássico Super Mario Brothers para Nes está fazendo 20 anos e a Nintendo lançará uma versão especial para o Nintendo DS, que usará a tela sensível para usar os itens.



Notícias da Nintendo

Nintendo faz teste de preparação da rede online nos EUA

A Nintendo realizou testes com usuários cadastrados no site My Nintendo. A pesquisa consistiu no download de um relógio temático de desktop para PC de Animal Crossing. Através de envio e recebimento de dados, a empresa quer pesquisar as características da internet dos usuários. O estudo será usado para criar a rede online que será usado no Nintendo DS, que permitirá partidas multiplayer com jogadores de todo o planeta. Os primeiros games a usarem o recurso serão "Mario Kart DS" e "Animal Crossing DS".

Revolution terá The Legend of Zelda

O diretor Eiji Aonuma, de "The Legend of Zelda: Twilight Princess", disse em entrevista para a revista Club Nintendo, publicação oficial da companhia no México, que fará um episódio de Zelda para o Revolution, o console de nova geração da Nintendo. Ele recebeu essa missão diretamente do presidente da companhia, Satoru Iwata.

Jump Superstars para Nintendo DS fica esgotado

Mal chegou às lojas, em 8 de agosto, e as 320 mil unidades de Jump Superstars sumiram das lojas em apenas um dia. O game tem ação e lutas no estilo de Super Smash Bros e traz personagens de desenhos famosos como Yu-Gi-Oh, Dragon Ball Z e YuYu Hakusho.

Produtora fala sobre Metroid Prime 3

A Retro Studios divulgou alguns detalhes de Metroid Prime 3, jogo para Revolution. O terceiro episódio fechará a trilogia e terá novamente a misteriosa matéria Phazon como um dos elementos principais. Além de criaturas Metroid, haverá também ameaças totalmente novas. Seguindo a tradição, a visão será sempre em primeira pessoa e contará novamente com o talento do compositor Kenji Yamamoto e o artista Andrew Jones.

EyeToy poderá sair para o PSP

Falando à revista japonesa Famitsu, o chefe de desenvolvimento de programas da Sony Izumi Kawanishi disse que planeja novos meios de comunicação via internet que usem voz e vídeo. A declaração dá a entender que deve ser lançada uma minicâmera como o EyeToy, já que o portátil não tem como captar imagens nem som.

WipEout Pure ganha pistas patrocinadas pela Coca-Cola

A Sony e a Coca-Cola japonesa fizeram uma promoção que permitirá ao jogador baixar conteúdos exclusivos para o jogo WipEout Pure. Para fazer o download é necessário acessar o site japonês cokestyle.net e pegar a senha. No tal serão cinco senhas que permitirão baixar menus, naves e pistas exclusivas.

PlayStation 3 poderá ter drives com velocidade dupla

O console de nova geração da Sony poderá ter leitor de discos Blu-Ray de dupla velocidade. Analistas prevêem que a companhia poderá suar drives mais rápidos, pois, na época do lançamento, esses dispositivos mais rápidos já terão baixado de preço. Um drive Blu-Ray de velocidade simples lê 36 megabits por segundo. O Blu-Ray é o padrão de DVD de nova geração defendida pela Sony. A NEC e Toshiba defendem o HD-DVD, que poderá, no futuro, ser usado pelo Xbox 360.

Acessórios de PlayStation 2 não funcionarão no PS3

Segundo a revista PSM Magazine, os periféricos da geração atual, como controles e Memory Cards, não funcionarão no PlayStation 3. Mas algumas companhias poderão lançar adaptadores USB para fazer funcionar os acessórios antigos.

Sony processa a loja online Lik-Sang

Depois de processar diversos usuários que vendiam PSP aos europeus por sites de leilões, a Sony volta sua mira na famosa loja online de Hong Kong, a Lik-Sang. A companhia japonesa alega que seus direitos de marca foram violados e exige reparação de danos, além de exigir que parem de vender o console para o exterior. A Lik-Sang se defende que as leis do país permitem a importação e exportação de produtos para manter a concorrência.

Shows e filmes saem junto com o PSP na Europa e Austrália

O PSP foi lançado na Europa e Austrália em primeiro de setembro e, além de jogos, foram lançados filmes e shows musicais. Cada disco UMD, a mídia do PSP, pode ter cerca de 140 minutos e o primeiro lote incluirá shows de Iron Maiden e INXS, por exemplo. Cada disco sairá por cerca de 19 dólares.

FEIRA BRASILEIRA DE JOGOS EGS TERÁ SEGUNDA EDIÇÃO EM NOVEMBRO

A feira Electronic Game Show, que foi realizado pela primeira vez no Brasil no ano passado, deverá acontecer entre 18 e 20 de novembro no Expo Center Norte. Ainda não foram confirmadas as empresas que participarão do evento. No ano passado, Nintendo E Microsoft participaram da EGS.

Microsoft Urgente

Jogos do Xbox 360 não devem usar disco-rígido, diz executivo

J. Allard, vice-presidente corporativo da Microsoft, disse que os jogos de Xbox 360 devem rodar sem precisar usar o disco-rígido. Ele falou para os fabricantes que os jogos precisam rodar somente com o leitor de DVD. Isso pode sugerir que algumas versões do console podem vir sem o acessório, ou que o sucessor do Xbox 360 não use disco-rígido e queira manter a compatibilidade.

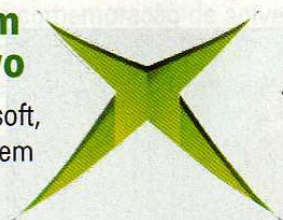

Fabricantes de acessórios precisarão pagar para fazer acessórios do Xbox 360

Assim como acontece com os jogos, quem quiser lançar produtos para o Xbox 360 precisará pagar uma licença para a Microsoft. O consoles usará um sistema de segurança e somente as empresas autorizadas terão acesso ao código. A preocupação da Microsoft é lucrar com o console. Os acessórios do Xbox 360 podem ficar mais caros.

Xbox 360 poderá aparecer na EGS

Em entrevista ao site UOL Jogos, Milton Beck, gerente de jogos e entretenimento da Microsoft Brasil, disse que há "muitas chances" de o Xbox 360 ser exibido na feira EGS, que ocorrerá em novembro. E ainda afirmou que existe uma possibilidade, mesmo que remota, de o console ser lançado oficialmente no Brasil.

FINAL FANTASY XII GANHA DATA DE LANÇAMENTO, MAS PERDE PRODUTOR

A Square Enix anunciou que Final Fantasy XII será lançado em 16 de março de 2006 no Japão. O RPG para PlayStation 2 é um dos games mais aguardados por aficionados do gênero. A companhia também informa que Yasumi Matsuno, produtor do jogo, foi afastado por motivo de doença. Isso explica a demora em desenvolver o game. Matsuno trabalhou em jogos como Final Fantasy Tactics.

SQUARE ENIX PARTY TEVE 45 MIL VISITANTES

A produtora Square Enix realizou um evento privado no Japão em 30 e 31 de julho. Os quase 47 mil visitantes viram jogos como Final Fantasy XII, Kingdom Hearts II e Dirge of Cerberus, além de Final Fantasy XI para Xbox 360.

NO JAPÃO, O XBOX 360 SAI CARO PARA AS PRODUTORAS

A CESA, associação que reúne as produtoras de jogos no Japão, divulgou que o Xbox é plataforma mais cara para desenvolver jogos. O gasto médio é de 1,85 milhões de dólares para o console da Microsoft, seguido dos 877 mil do PlayStation 2 e 822 mil do GameCube e PSP. O Nintendo DS é a plataformas mais em conta, que consome investimentos de cerca de 338 mil dólares, menos que jogos do Game Boy Advance, que precisa de 484 mil dólares por game.

JAPÃO TEM SERVIÇO DE DOWNLOAD DE FILMES PARA PSP

A partir de 27 de julho, a Sony Communication Network (So-Net) inaugurou um serviço de download de filmes, a Portable TV. O serviço está disponível para assinantes da So-Net e haverá, inicialmente, 100 filmes grátis para baixar. Mais tarde, novos conteúdos, pagos, serão acrescentados.

XBOX 360 PODERÁ TER MINITECLADO

Em apresentação à Campus Party, na Espanha, a Microsoft apresentou um miniteclado para o Xbox 360. O acessório, que se conecta ao controle, tem tamanho e botões similares ao aparelho móvel Blackberry, uma espécie de celular que envia e-mail. Com isso, será possível fazer chat de texto na Xbox Live e durante os jogos online.

CURTAS

- Gundam e Magical Touch, ambos para Nintendo DS, foram cancelados.
- O terceiro filme baseado no game Mortal Kombat já está em produção.
- Fatal Frame terá continuação na nova geração de consoles.
- O estúdio Universal garantiu o direito de produzir um filme baseado em God of War, sucesso de PlayStation 2.
- Bully, da Rockstar, enfrenta protestos de organizações e do advogado Jack Thompson, que também criticou Grand Theft Auto: San Andreas e Killer 7.
- The King of Fighters terá um desenho animado no Japão.



Rumble Roses XX



KONAMI
Futebol
2006



Aguardem, pois mais uma vez estarão no ring as sensuais lutadoras do Rumble Roses, no videogame nova geração da Microsoft e prometem muita pancadaria e emoção. O primeiro lançamento foi em 2004, onde se misturavam jogos de luta e ilusões. Esse lançamento surgiu para o Playstation 2 e era muito parecido a serie Dead or Alive. Os profissionais de Dead

or Alive são os mesmos do jodo, e o sistema foi feito pela Yukes. As meninas aparecem muito modeladas e provocantes em seus trajes simplesmente lindas. Além das lutadoras dos outros jogos, estrearão novas lutadoras que também prometem muito, e ainda teremos duas veteranas que voltarão a atuar em Rumble Roses, são elas: Dixie Clements e Reiko Hinimoto. A novidade desse game, é que as belas lutadoras não se

intimidarão com seus rivais e prometem lutar até em piscinas de lama. Esse jogo terá modo para quatro jogadores simultâneos, individuais ou dois contra dois.

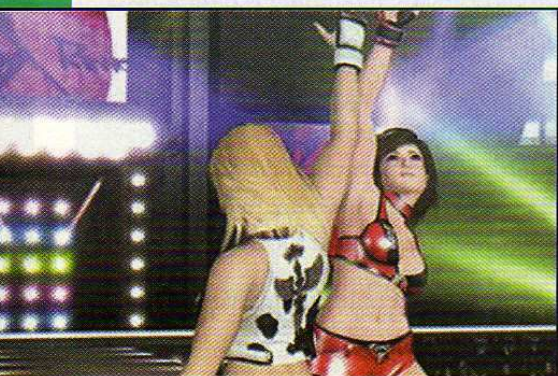

Tales of the Abyss



NANCO

RPG

Sem data definida

Tudo começou com o jogo Tales of Phantasia, em 1995, lançado para Super Nintendo e a franquia apareceu para vários consoles. Tales of the Abyss conta com personagens de Kosuke Fujishima, que já trabalhou em outros três títulos da linha de RPG, e também no jogo original.

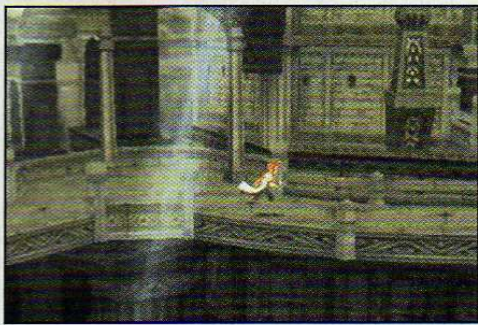

Neste novo jogo, seu produtor optou por bonecos de estatura mais alta e não mais os pequenos bonecos cabeçudos. Esta série, tradicional franquia de RPG da Namco, está completando dez anos. E para comemoração de aniversário, a companhia produzirá o 17º título da série. A história irá acontecer enfocando o



elemento chamado o sétimo fonema, que há dois mil anos levou a descoberta de uma escritura sagrada onde continha o destino do planeta. Nações entraram em guerra para conseguir, o documento que foi escondido pelos homens nas profundezas da terra, seguindo as profecias de Júlia, sacerdotisa que decifrou as escrituras. No momento atual do jogo, a humanidade é governada, de fato, pelo grupo que guarda os ensinamentos da sacerdotisa, o Culto Lorelei. As batalhas seguirão modelo de antecessores, combinando ação e comandos não muito complexos.

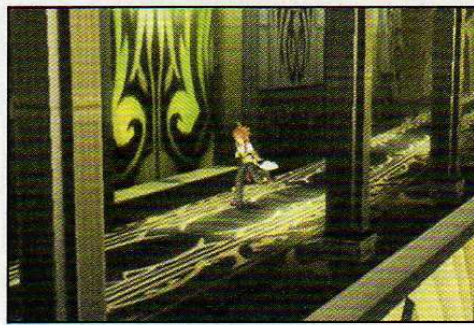

Shin Megami Tensei: Digital Devil Saga 2



ATLUS

RPG

2º semestre de 2005

Continuação Digital Devil Saga: Avatar Tuner, o novo jogo da traz poucas alterações, somente algumas adaptações, porém, o formato original e característica foram mantidos. No primeiro jogo, os personagens tinham duas formas: a humana e a demoníaca. Nesta continuação, há uma terceira



forma, que não pode ser controlada pelo jogador. Essa alteração possui vantagens e pontos negativos. Nele é possível conseguir mais ataques, por outro lado, sua defesa e precisão ficam menores. Os anéis que são uns dos principais artefatos desse jogo e que ajudam a aperfeiçoar as, possuem espaços para equipar com jóias. Pode-se retirar as jóias, mas elas serão perdidas definitivamente.

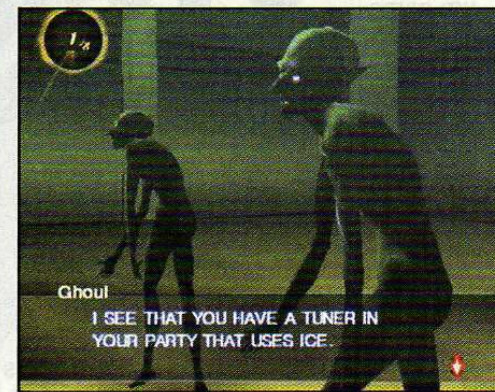

Novamente, os personagens devem devorar os inimigos para ficar com seus poderes. Todas as agilidades dos lutadores ficam localizadas num mapa, e o jogador pode fazer o seu personagem com as habilidades do mapa. A cada novo truque aprendido, os outros ficam disponíveis para se aprender.

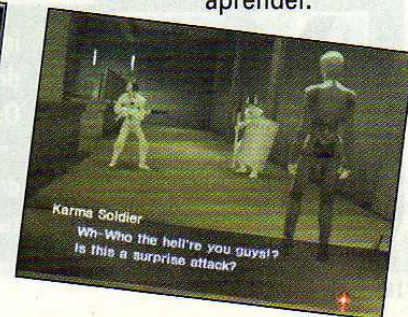
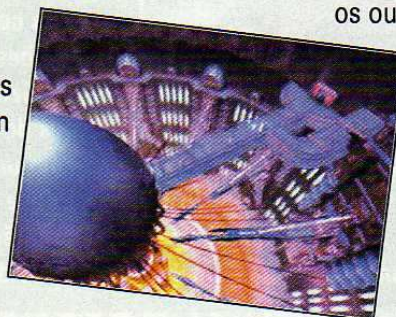

Pré-Estréia

Quake 4



XBOX
360



RAVEN SOFTWARE

Tiro

Disponível em 2005

Para a surpresa de muitos, a revelação oficial do novo jogo não foi marcada por um game voltado para competições on-line, mas sim uma continuação da trama de Quake II. A história começa no final do segundo episódio: tem como objetivo entrar na casa de Stroggs para destruir a ameaça intergaláctica que contará com outros fuzileiros espaciais que também terão que enfrentar missões



na terra. As armas usadas serão mais futuristas, tendo um arsenal com pistolas energéticas e alguns lançadores de pregos, metralhadoras e o fuzil. Doom 3 foi marcado por terror puro, Quake 4 quer recriar o clima de guerra, buscando inspiração na atmosfera de filmes que tenham o mesmo gênero.



Far East of Eden Ziria



XBOX
360

HUDSON SOFT

RPG

Disponível em 2006

Este foi o primeiro jogo em RPG para os japoneses. Com seus cenários voltados às lendas japonesas. Uma das marcas da nova série é a inovadora trilha sonora e cenas totalmente animadas. Tudo isso será refeito no Xbox 360 com gráficos 3D e ainda mais animações com grafismos de animê. O estilo de confrontos deve ser parecido com original, em turnos. As magias deverão ser um show a conferir. O criador da série, Uji Hiroi, disse que colocará nessa tudo que foi cortado das anteriores, pois, agora, a tecnologia permite realizar suas idéias



World Air Force



XBOX
360

TAITO
Simulador

Sem data definida



World Air Force segue o estilo de Energy Air Force, jogos sobre aviões de combate. Além dos combates entre caças, os jogadores terão que tentar pegar as costas do adversário, combater em missões com alvos terrestres e desafiar frotas marinhas. Tudo, até o



interior das aeronaves será reproduzido. Existe a visão de HUD, que são displays que fazem parte do interior da nave. Haverá visões de terceira pessoa ou câmeras instaladas no nariz da aeronave. Os cenários também contarão com uma atenção especial, pois com o Xbox 360, diz o produtor, será possível ampliar a profundidade de visão. O jogador não ficará sozinho. Ele terá a companhia de alguns companheiros. Eles poderão ser usados de várias formas. Além disso, a produtora também deverá aumentar o número de inimigos, devido à potência do console.



DRAGOON GAMES

Assistência Técnica e Vendas

Parcelamos
em até 15 X

- VÍDEO-GAMES E JOGOS
- ASSISTÊNCIA TÉCNICA
COM PROFISSIONAIS QUALIFICADOS
- DESTRAVAMENTO DE PLAYSTATION 2
COM 01 ANO DE GARANTIA NO CHIP

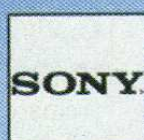
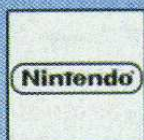

Aceitamos:



10 anos
de Mercado

Entregamos via Sedex

Site: www.dragoon.com.br

Fone: (11) 3846-1470 ou 3846-4375

Rua Silvânia, 157 - V.N. Conceição - SP

(Trav. Av. Sto. Amaro alt. 1501) Estacionamento no Local

Pré-Estréia

Colin McRae Rally 2005



SUMO DIGITAL
RPG

Disponível em 2005

Conforme orientação do criador, a nova edição do jogo não será igual ao jogo lançado para PlayStation 2. A nova versão de bolso apresentará 30 carros licenciados e um grande número de eventos e campeonatos. Entre eles estão um torneio com veículos com tração nas quatro rodas, modo carreira. A estrutura de Colin McRae Rally 2005 deixará o jogador decidir quanto tempo quer jogar, podendo ser cinco minutos ou horas. O jogo salvará o progresso automaticamente.



The Sims 2



MAXIS
Ação
Disponível em 2005

Como nos jogos anteriores, The Sims 2 o jogador terá controle sobre o seu personagem. As novidades da versão do computador, como as aspirações, necessidades e urgências serão incorporadas ao sistema. Os personagens virão de Strangetown da versão para PC, além de utilizar alguns personagens de capítulos anteriores. O sistema de conversação será substituído por um método mais orientado à ação, dando ao usuário mais controle. O fator conectividade também será fortalecido. A compatibilidade com o Game Cube será eliminado, mas conectando se dois Game Boy via cabo (a conexão sem fio não poderá ser usada), episódios especiais são liberados. Além disso, os jogadores podem

trocar itens e participar de mini jogos.



TOCA Race Driver 2



CODEMASTER
Corrida
Disponível em 2005

O jogo traz o melhor das corridas com carros reais e simulação, não apenas na física e peso dos veículos, mas reproduzindo o dano que eles recebem. Esse jogo conta com 15 categorias diferentes, passando por GT Sports Car Racing, Street Racing, campeonatos de carros DTM e V8, Global GT Lights, Rally Cross, Formula Ford, Open Wheel Grand Prix, Classic Car Racing, Super Truck racing, Stockcar Oval Racing, Ice-Racing, Convertible Racing e Performance Cars. Entre os carros apresentados estão carros exóticos de alta atuação e grandes sucessos como Ford GT, Jaguar XJ220 AMR, Aston Martin V12 Vanquish, Koenig Competition 2002, Nissan Skyline, Ford 2000 SVT Mustang Cobra R e muitos outros. Além de permitir que você divida as pistas com 21 pilotos controlados pelo computador, o jogo apresentará várias modalidades mult player sem fio para até oito jogadores.



Call of Duty 2: Bg Red One



GRAY MATTER/TREYARCH
Tiro
Já disponível

O subtítulo se refere à Primeira Divisão de Infantaria do exército americano que foi a primeira a chegar à Inglaterra, a combater inimigos no norte da África e Sicília, e a desembarcar nas praias da Normandia. Também foi o primeiro grupo a dominar uma importante cidade alemã, Aachen. Não tem personagens reais, mas as articulações tensões, preocupações e os combates serão reproduzidos com a máxima fidelidade possível, mas sem cair em questões morais ou imagens chocantes demais. O jogador participará de três grandes operações: Torch, Husky e Overlord. O jogo é basicamente de tiro, mas os elementos de tática de esquadrão serão importantes para o sucesso nos conflitos. O jogador não terá controle direto sobre os outros soldados que atuam com suas próprias inteligências artificiais. Os oponentes prometem ter o mesmo raciocínio complexo dos seus soldados.

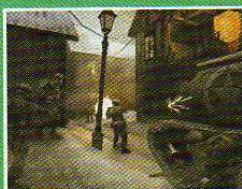

Aline Games

Games • Jogos • Acessórios

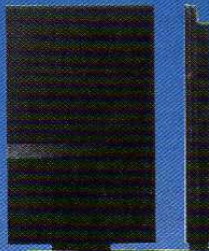

Assistência Técnica Própria

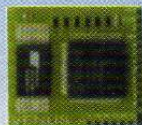
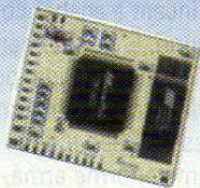

**Entrega para
todo o Brasil**

www.alinegames.com.br

E-mail: aline-perez@ig.com.br

Tel.: (11) 3228-2690 e (11) 3311-8398

Rua Santa Ifigênia, 73 - Sobreloja - Loja 11 - Centro - São Paulo - SP

Pré-Estréia

Dino Grand Prix



**MTO
RPG**

Disponível em 2005



Trate-se de um RPG onde se constrói seres pré-históricos.

O jovem herói Taiga será controlado pelo jogador e saíra a procura de um fóssil que guarda um grande segredo, o da origem dos mamíferos e a extinção dos

dinossauros. Os dinossauros terão características e agilidades próprias. Que lutarão com humanos, usando a comunicação sem fio do portátil, em batalhas com cinco dinossauros para cada time. E também, vários mini jogos estão por vir.



The warriors



ROCKSTAR NORTH

Ação

Disponível em 2005

The Warriors é o nome de uma gangue de ruas da cidade de Nova York. Em uma assembléia de gangues que queria o controle da cidade, os integrantes são acusados de matar o líder de um grupo rival. Com tanta confusão eles terão que lutar pela sobrevivência e provar suas inocências. A base do game são as batalhas. Mas uma característica da Rockstar, as fases terão visão livre e ampla liberdade para o jogador explorar os cenários, cheios de becos e inúmeros prédios para explorar. As lutas têm um sistema vasto e fácil de ser usado, assim como socos e chutes básicos, os lutadores podem agarrar, arremessar e derrubar os inimigos no chão, e sair para outras possibilidades como montar e socar ou bater com a cabeça de inimigo contra o chão. Os participantes das gangues tinham de atividades diárias, roubando ou assaltando para conseguirem dinheiro para comprar drogas, informações e outros benefícios, como fases bônus. Todas essas atividades funcionam como mini games e cada um têm um controle único.



Final Fantasy VII Dirge of Cerberus



**SQUARE
ENIX**

Ação

Segundo semestre de 2005



Esse é um game de ação, que agrupa vários jogos e um filme, Advent Children, baseados na história de Final Fantasy VII. O game traz como astro Vincent Valentine, um dos personagens secretos do sétimo episódio. Assim como o personagem Cloud, Vincent pertenceu a Turks, grupo armado da organização Shinra, e já se envolveu emocionalmente com Lucrecia, que virou a mãe do vilão Sephiroth. Vincent irá usar sua pistola e garra metálica contra seus oponentes, os soldados da Deep Ground, militares que protegem segredos subterrâneos revelados por um meteorito. A arma de Vincent tem três formas. Funciona como pistola, podendo virar uma metralhadora, eficiente para curtas distâncias, ou um rifle de precisão, em que será necessária muita habilidade. Além dele, uma ninja muito misteriosa, que parece usar as mesmas armas de Yuffie, outra personagem do RPG, ajudará Vincent a acabar com a Deep Ground. E ele realmente precisará de muita ajuda, pois um dos inimigos é Azul, um dos líderes da Deep e que carrega uma enorme arma, devastadora.



Rogue Galaxy



**LEVEL 5
RPG**

Disponível em 2006



Criadora de grandes séries a Level-5, especialista em RPG, traz mais um título original para o PlayStation 2. Rogue Galaxy tem como protagonista Jester Rogue, que conduzido por um pirata chamado Dorgengore, irá para diversos planetas. Cada planeta terá características próprias e seus habitantes os mais diversos, cada qual com seu povoado. Tornando assim esse RPG um dos mais longos. Cada grupo terá oito participantes, mas o jogador terá que optar por três que irão guerilhar nos confrontos. O jogador terá controle apenas por um participante. Os participantes terão duas armas cada um e suas habilidades estarão melhores com itens especiais, num sistema parecido ao de Final Fantasy VII. E, assim, como em Dark Cloud 2, será permitido criar itens. O jogo apresentará cenários realistas, feitos com moldes 3D, com personagens, que imitam desenho animado. A troca de telas será quase instantânea durante todo o jogo.



SETEMBRO

PlayStation 2

Burnout Revenge
 Crime Life: Gang Wars
 Evil Dead Regeneration
 Legend of Kay
 Midway Arcade Treasures 3
 Phantom Crash 2050
 Scooby-Doo! Unmasked
 Sly 3: Honor Among Thieves
 Sniper Elite
 Spartan: Total Warrior
 The Suffering: Ties That Bind
 Urban Reign
 We Love Katamari
 X-Men Legends II

GameCube

Midway Arcade Treasures 3
 NBA Live 2006
 Scooby-Doo! Unmasked
 Spartan: Total Warrior
 Ultimate Spiderman
 X-Men Legends II

GameBoyAdvance

Backyard Football 2006
 Disney's Cinderella
 Scooby-Doo! Unmasked
 Ultimate Spiderman
 Wac A Mole
 Witch

Nintendo DS

Lost in Blue
 Lunar Genesis
 Ultimate Spiderman
 Wac A Mole

PSP

Burnout Lege33 days

Xbox

Burnout Revenge
 Commandos: Strike Force
 Crash Clash Racing
 Marvel Clash Superheroes
 Midway Arcade Treasures 3
 Mortal Kombat Shaolin Monks
 NBA Live 2006
 Ninja Gaiden Black
 Scooby-Doo! Unmasked
 Sniper Elite
 Spartan: Total Warrior
 Techno Classic Arcade
 The Suffering: Ties That Bind
 World Poker Tour

Worms 4: Mayhem
 X-Men Legends II

PC

187 Ride or Die
 Bet On Soldier
 Cold War
 Dragonshard
 Earth 2160
 Fable: The Lost Chapters
 Myst V: End of Ages
 Origin of Species
 RHEM 2
 Sims 2: Nightlife Expansion Pack
 The Suffering: Ties That Bind
 Ultimate Spiderman
 WWII Tank Commander

OUTUBRO

PlayStation 2

24: The Game
 America's Army: Rise of a Soldier
 Battlefield Modern Combat
 Blitz: The League
 Cowboy Bebop
 Crash Tag Team Racing
 Nightmare Before Christmas
 Soul Calibur III
 Stacked with Daniel Negreanu
 Wild Arms: Alter Code F

GameCube

Crash Clash Racing
 Crash Tag Team Racing

GameBoyAdvance

Atomic Betty
 Backyard Skateboarding 2006
 Disney's Chicken Little
 Driver 3
 Paintball 06 Max'd

Nintendo DS

Animal Crossing
 Castlevania
 Metroid Prime: Hunters

PSP

Infected
 NBA Live 2006
 PoPoLo Crois
 Virtua Tennis
 Ys: The Ark of Napishtim

Xbox

Aeon Flux
 America's Army: Rise of a Soldier
 Blitz: The League
 Cold War
 Crash Tag Team Racing
 Crime Life: Gang Wars
 Disney's Chicken Little
 Ford vs. Chevy
 Nightmare Before Xmas
 Resonance
 Samurai Shodown V
 Stacked with Daniel Negreanu
 Star Wars Battlefront 2
 The Warriors
 TimeShift

PC

Age of Empires III
 Call of Duty 2
 Conflict: Global Terror
 Diplomacy
 Gauntlet: Seven Sorrows
 Jaws
 Quake IV
 Serious Sam 2
 Sniper Elite
 Stacked with Daniel Negreanu
 Star Wars Battlefront II
 The Movies
 Timeshift
 Vietcong 2

NOVEMBRO

PlayStation 2

.hack//G.U.
 Aeon Flux
 Brave: The Search for Spirit
 Dancer
 Castlevania: Curse of Darkness
 Gauntlet: Seven Sorrows
 King Kong
 Need for Speed Most Wanted
 Pac-Man World 3
 Pirates of the Caribbean: The Legend of Jack Sparrow
 Prince of Persia 3
 The Matrix: Path of Neo

GameCube

American Chopper
 Chronicles of Narnia
 King Kong
 Need for Speed Most Wanted
 Pac-Man World 3
 Prince of Persia 3

Agenda

Shrek Superslam

GameBoyAdvance

Donkey Kong: King of Swing
 Need for Speed Most Wanted
 Shrek Superslam

Nintendo DS

Chronicles of Narnia
 Crash Tag Team Racing
 Kim Possible Communicator
 King Kong
 Mario Kart
 Need for Speed Most Wanted
 Shrek Superslam
 Ultimate Card Games
 Viewtiful Joe

PSP

Need for Speed Most Wanted

Xbox

Blazing Angels Squads WWII
 Bond 4
 Chronicles of Narnia
 Gauntlet: Seven Sorrows
 Harry Potter and the Goblet of Fire
 Kameo: Elements of Power
 King Kong
 King of Fighters 04 Re-Bout
 Need for Speed Most Wanted
 Pac-Man World 3
 Path of Neo Limited Edition
 The Matrix: Path of Neo
 Tomb Raider Legend

PC

Auto Assault
 Civilization IV
 Desperados 2: Cooper's Revenge
 Dungeons and Dragons Online
 Need for Speed Most Wanted
 Pac-Man World 3
 The Elder Scrolls IV: Oblivion
 The Matrix: Path of Neo
 Tycoon City New York



Por Marcelo Kamikaze

Fatal Frame III



Ao lado de Silent Hill, a série Fatal Frame é considerada uma das grandes séries de horror da atualidade. Mas o estilo do game da Tecmo é mais oriental, lembrando filmes como O Chamado.

Basicamente, o sistema de jogo é bastante similar a Fatal Frame II: Crimson Butterfly. Quer dizer, o jogador controlará os protagonistas (sim, agora são três personagens principais) por mansões assombradas a fim de descobrir o mistério de um pesadelo e de uma estranha tatuagem que toma o corpo de Rei Kurasawa, uma das personagens. Para isso deverá procurar por itens, resolver quebra-cabeças e fazer exorcismos para poder acessar novas áreas. Quer dizer, muito similar a um Resident Evil. A diferença está nos inimigos: em vez de zumbis, o jogador enfrentará fantasmas. E como encarar o sobrenatural? No caso de Fatal Frame, usa-se uma câmera especial, capaz de exorcizar essas almas penadas. Nesse modo, o game lembra um título de tiro em primeira pessoa. Mas a mecânica consiste em focalizar o inimigo e, de preferência, esperar o melhor momento para disparar o flash. No decorrer do game é possível usar diversas lentes especiais, que conferem poderes, como deixar o fantasma lento. Também há filmes com maior sensibilidade o que quer dizer mais danos contra os oponentes. Como dito, pela primeira vez, o game conta com três protagonistas. Kurosawa é uma fotógrafa que reencontra, em sonhos, o namorado morto num trágico acidente de carro. Miku Hinasaki, sua ajudante, foi personagem principal do primeiro Fatal Frame. E Kei Amakura é o tio das gêmeas Mio e Mayu, que apareceram em Fatal Frame II. Como sempre, o game capricha no terror, com gráficos e sons horripilantes e situações que deixam o jogador tenso, por não saber de onde pode vir o susto. Quem tiver coragem, jogue de madrugada, com quarto escuro e com fones de ouvido. Diversão e cabelos em pé garantidos.

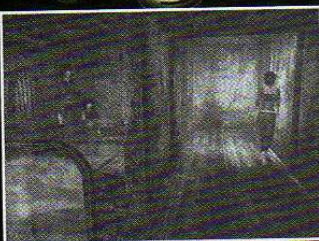

DICA: no capítulo anterior ao 1, não deixe de fotografar esses dois espíritos, que valem, juntos, quatro mil pontos. Quando trocar de tela, volte rapidamente, direcione para elas e fotografe.



DICA: revele os filmes no quarto escuro e fale com Miku para ela investigar os fatos.



DICA: Rei pode usar quase todos os poderes e lentes especiais da câmera.

Fatal Frame III

Tecno
Ação/adventure
1 jogador

9

Controle

Os controles são bons, mas falta modo de conciliar o botão X com a configuração de direcionais inv...

Diversão

O game tem bom enredo e ótimo clima de terror. As partes de exploração também empolgam, mas é um pouco lento.

Gráfico

Mais uma vez, as texturas são boas e o gráfico ajuda no clima de terror. Os efeitos visuais são de alta qualidade.

Som

Trilha sonora incidental, efeitos sonoros e detalhes ao fundo complementam o clima de medo e maestria.

Que medo! Por Marjorie B...

Ai, gente, não gosto muito de histórias de assombração. Definitivamente, esse Fatal Frame é para quem tem coração fraco.



DICA: quando o filamento acender é sinal que há um espírito nessa direção. Vermelho significa espíritos hostil, enquanto o azul indica almas pacíficas.

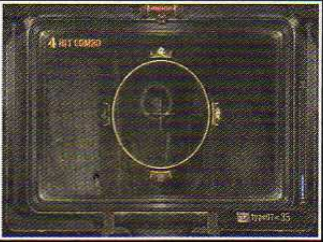

DICA: ao acertar os espíritos com um Fatal Frame, é possível fotografar na seqüência e fazer combos. Quanto maior a seqüência, mais difícil o tempo para fotografar.



DICA: esse item serve para recuperar sua energia. Mas tente economizar, pois o remédio é contado.



DICA: nesse quebra-cabeça, mexa as peças nas quantidades indicadas pelas barras. As peças com uma barra, devem ser mexidas uma vez, as com duas barras, duas vezes e assim por diante.



DICA: nesse lugar aparece uma das primeiras almas da lista especial.



DICA: para fazer um Fatal Frame, acumule força total (focalize o espírito pelo tempo necessário) e espere a luz embaixo do filamento ficar vermelho para disparar. Isso acontece, geralmente, durante o ataque dos oponentes. O Fatal Frame é o ataque mais poderoso e permite fazer combos.



DICA: entregue as fotos para que Miku faça investigações.



DICA: 11 - DICA: no capítulo em que é necessário procurar uma criança em três lugares, fotografe o espírito nas salas onde se ouve um choro de criança.



DICA: esse item permite ressuscitar, depois de perder toda a energia.



DICA: as lentes especiais, como a Slow, ajudam a captar o momento para o Fatal Frame.



DICA: no quarto escuro de sua casa é possível revelar os filmes das fotos tiradas dentro do mundo dos sonhos.

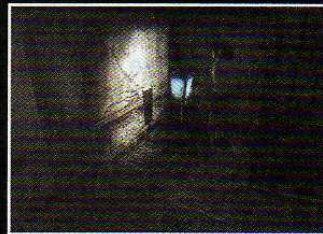

DICA: essas lâmpadas, quando acesas, permitem salvar o game.



DICA: esse amuleto é um item exclusivo de Miku, que deixa lento a ação. Miku tem a capacidade de entrar em locais apertados enquanto Kei Amakura pode empurrar objetos pesados.



DICA: neste quebra-cabeça encaixe as peças nos locais correspondentes aos símbolos.



DICA: tente fotografar o

máximo de espíritos e fazer combos para conseguir mais pontos e, assim, melhorar a capacidade de sua câmera.

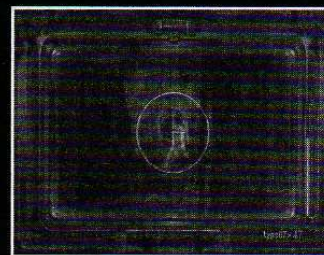

DICA: em muitos lugares aparecem espíritos de relance e é possível fotografá-los. Mas seja rápido.



DICA: às vezes seu personagem virar a cabeça para uma determinada direção. Isso indica a existência de um item nessa localidade.





Por Baby Betinho

DICA: a War Dance de Date Masamune é um dos melhores golpes do personagem.



DICA: o pincel permite ganhar mais cinco tesouros depois de terminar a fase. O efeito melhora se todos os três slots forem ocupados pelo pincel. Isso também vale para a máscara.



Sengoku Basara

Depois de trazer jogos originalíssimos ultimamente, como Viewtiful Joe, Killer 7 e reinventar Resident Evil, a Capcom não resistiu a uma imitação. De olho no sucesso de Dynasty Warriors, da Koei, a empresa de Osaka também resolveu ter o jogo de ação e combates contra exércitos. É verdade que foi uma cópia bem feita, e com alguma identidade dessa empresa que é quase uma especialista em games de ação. Como em Dynasty Warriors, o jogador terá a disposição uma série de generais, cujo grupo pode aumentar conforme o decorrer do jogo. E lutará contra uma grande quantidade inimigos de uma só vez. Mas, se é para ser

exagerado, a companhia resolveu chutar o balde. Logo na demonstração, os personagens são mostrados como super-heróis, como um Goku de Dragon Ball Z, detonando uma grande quantidade de

inimigos de uma só vez. E isso acontece durante o jogo, pelo menos na dificuldade normal. Os generais têm combos, dois golpes fortes e um especial, que pode ser usado quando a barra Basara está cheia. Durante as fases, além dos inimigos comuns, há diversos líderes e um chefe. Muitos itens podem ser obtidos com esses inimigos, além de outros em baús escondidos. Algumas fases podem ter missões, não-obrigatórias, que conferem bônus no final da fase, que onde contabiliza os itens ganhos e a experiência, o que torna seu general mais forte. Os itens incluem novas armas, ou equipamentos de níveis mais elevados. Comparando com Dynasty Warriors, Sengoku Basara quase não tem elementos de estratégia. E as fases são mais curtas, o que evita o desgosto de lutas repetitivas, inevitável nesse tipo de jogo. A quantidade

de inimigos por tela é bastante grande, mas isso deixa o jogo lento. Sengoku Basara terá o nome de Devil King nos EUA.

Sengoku Basara

Capcom
Ação
1 jogador

8.5

Controle 8.5

Os controles são simples como devem ser, com ótima resposta. Apenas o controle de visão ficou um pouco confuso.

Diversão 8.5

Os combates são furiosos, os mapas têm tamanhos adequados e a dificuldade é equilibrada. E há diversos personagens.

Gráfico 8.0

Os cenários parecem meio desertos, quando todos os inimigos são derrotados. Os modelos são um pouco simples, mas não há lentidão.

Som 8.5

A trilha musical lembra os filmes japoneses sobre o período medieval e os efeitos sonoros são cristalinos.

Cover - Por Lord Mathias

Depois que Dynasty Warriors fez sucesso está todo mundo tentando tirar uma casquinha. A Capcom copiou bem, mas cadê a originalidade?





DICA: contra os inimigos com bombas, ou mate-os rapidamente, ou fuja.



DICA: contra a maioria dos chefões, use o especial para tirar sua energia. Enfrente os outros inimigos para ganhar a barra Basara. Ou use a War Dance.



DICA: dependendo da região escolhida para atacar, os chefes podem variar, mesmo com o mesmo personagem.



DICA: nesta fase, tente derrotar o gigante Tadakatsu Honda para ganhar um bônus no final da fase. Mas ele é bem difícil.



DICA: aqui, ganha um bônus ao encontrar o chefe antes que ele chegue ao seu destino.



DICA: na fase da fortaleza, derrote o canhoneiro para ganhar o bônus.



DICA: mande especiais na perna para derrotar essa máquinas. Mas não passe por baixo dela.



DICA: tente derrotar o máximo de chefes para ganhar mais itens no final. Algumas caixas também guardam tesouros.



DICA: os inimigos importantes têm nome destacado. Eles podem deixar cair de simples itens de cura até tesouros raros.



DICA: use o especial Basara no meio da confusão para conseguir com alguma facilidade mais de cem hits.



DICA: aqui, proteja os homens-bomba, que explodirão o portão. Deixe a maioria dos inimigos já mortos.



DICA: aqui, enfrente todos esses inimigos para, no final, ganhar muitos itens.



DICA: cuidado com os tiros dessa inimiga, gira por trás e acerte-lhe a War Dance.



DICA: acerte a War Dance, e quando puder, mande especiais para derrotar Nobunaga.



DICA: esses inimigos carregam itens de cura ou de recuperação de barra Basara.



DICA: a Death Fang faz voar os oponentes. Mande um combo aéreo.



DICA: procure por essas caixas em todos os cantos. Alguns escondem itens secretos.



DICA: depois do especial é possível usar um pouco da War Dance, mesmo que não tenha o golpe.



Por Lord Mathias

Delta Force Black Hawk Down

DICA: use os obstáculos e coloque a cabeça de lado na hora de atirar. Isso faz com que os inimigos não te percebam ou tenham o menor alvo possível. Resultado: eles te acertam menos.



Dois anos depois de ter sido lançado para o PC, Delta Force: Black Hawk Down chega aos consoles, sem muitas mudanças. O game é baseado na campanha militar americana na Somália, que virou livro e inspirou o filme Falcão Negro em Perigo. Mas game nada tem a ver com filme, apenas se baseia num fato real. Assim como a versão original, Delta Force é um jogo de tiro em primeira pessoa e não traz nada de original em relação aos outros games desse tipo. As armas e equipamentos são de modelos reais e há missões a pé e montados em veículos, como o helicóptero Black Hawk que dá nome ao título. As versões para os consoles foram feitas por produtoras diferentes e, portanto, há algumas diferenças entre eles, apesar de o modo de campanha serem iguais. No console da Sony, há um sistema de evolução dos personagens, que ficam mais fortes com o tempo, além de poder "comprar" novas armas. No

Xbox, existem classes de personagens, como infantarias, médicos e atiradores de elite. Isso não muda em nada no modo de um jogador, mas é parte essencial na modalidade multiplayer, onde até 50 jogadores podem compartilhar uma guerra, um recorde no console. Sendo assim, montar um grupo bem equilibrado se torna necessário. No PlayStation 2, até 32 usuários podem jogar pela internet. Apesar de não primar pela originalidade, a qualidade do game é competente.



DICA: se encontrar barris explosivos, não hesite em atirar neles.

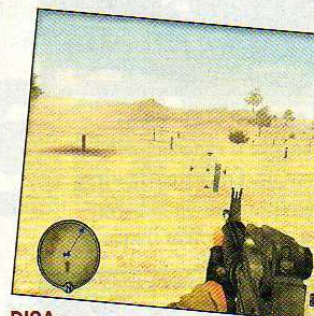

DICA: nessa parte, ande somente nas marcas sem a pintura vermelha.

DICA: veículos podem ser detonados com o lança-foguetes.

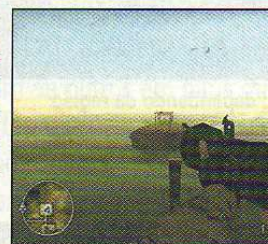

DICA: tente realizar as missões com a melhor performance possível para ganhar mais

estrelas e, conseqüentemente, melhorar seu personagem. O conseguir novas armas. Mas isso só é possível no PlayStation 2.



DICA: em locais escuros, use o visor noturno.



DICA: portas como essa podem ser detonadas com bombas C4, mas saia de perto para não perder energia.



DICA: sempre que puder, use o modo de mira, pois é bem mais preciso. Na hora de trocar tiros, faça-o agachado ou deitado. Além de diminuir sua exposição, há mais estabilidade para atirar.

Delta Force: Black Hawk Down

Nova logic/Climax (PS2)
Rebellion (XB)
Tiro em 1ª pessoa - 32 jogadores (PS2) 50 jogadores (XB)

7.0

Controle

Os comandos são tradicionais dos games de tiro. No Xbox, alguns botões ficam em locais pouco confortáveis.

Diversão

As missões são um tanto simples e curtas. No modo multijogador, apesar do grande número de participantes, também não empolga.

Gráfico

Os cenários são até competentes, se for comparado com outros games de tiro, Delta Force fica devendo um pouco.

Som

A trilha musical é similar a filmes de guerra, mas sem muita personalidade. Os efeitos sonoros não se destacam.

Mais um - Por Marjorie Bros

Para quem tem um Xbox, Delta Force é o melhor jogo de tiro em primeira pessoa sem nenhum atrativo em especial. Mesmo no PS2, há opções melhores.

Makai Kingdom: Chronicles of the Sacred Tome

A produtora Nippon Ichi Software é praticamente especializada em games de RPG com estratégia, sendo o quarto desse tipo para o PlayStation 2, depois de La Pucelle, Diagea e Phantom Kingdom. Makai Kingdom é uma espécie de edição revisada e ampliada, incluindo basicamente o que deu certo



Por Marcelo Kamikaze

um xadrez. Mas, no caso de Makai Kingdom, o campo não é dividido por "casas", isto é, os personagens podem ficar bem próximos uns dos outros, diferentemente da maioria dos games desse gênero. Obviamente, existem diversos tipos de personagens, como guerreiros, magos, curandeiros, ladrões e até engenheiros. Além de



DICA: veja as vantagens de cada objeto na hora de criar os personagens. Os que dão mais inteligência, por exemplo, devem virar magos. Se a defesa é alta, tente fazer um guerreiro.

nos games passados, além de introduzir alguns novos elementos. O esquema básico é semelhante a games com Final Fantasy Tactics, isto é, as batalhas são realizadas por dois exércitos e cada um dos lados mexe sua peça como se fosse

soldados, você também pode "convocar" instalações como hospitais e os mais diversos modelos de veículos. Como sempre, esse tipo de jogo requer muito tempo para terminar, pois as batalhas tendem a ser longas e o desenvolvimento dos numerosos personagens são lentos. Há outros pontos negativos: os controles são bem precários e dificultam escolher os seus companheiros assim como seus alvos. A história desfila muito humor e é um dos destaques do título. Enfim, para os amantes do gênero, Makai Kingdom é uma boa pedida. Os novatos provavelmente se perderão no mar de opções, afinal, esse tipo de jogo é bastante complicado, apesar de o game se esforçar para começar bem devagar e introduzir o sistema de pouco em pouco.



DICA: use bem os especiais a fim de tentar envolver o máximo de inimigos sem acertar os companheiros.

Makai Kingdom: Chronicles of the Sacred Tome

Nis
RPG/Estratégia
1 jogador

7.7

Controle 6.5

É difícil selecionar seus personagens e inimigos, além de a visão ser ruim e o cursor ficar desaparecendo nos buracos.

Diversão 7.5

Esse é um game que quanto mais se dedicar maior será a diversão. Quase tudo pode ser evoluído.

Gráfico 7.5

O estilo de desenho pode dividir opiniões, mas é competente dentro de sua proposta de humor. A montagem das fases poderia ser melhor.

Som 7.5

A trilha musical cai bem no ritmo e clima do game, alternando partes sérias e as de humor. Os efeitos sonoros são medianos.

Demora. - Por Lord Mathias

Só mesmo o japonês para ter paciência de evoluir todos esses cidadãos. Esse tipo de game é para quem tem realmente muito tempo.



DICA: com os ladrões, o negócio é pegar itens dos inimigos.



DICA: termine as fases segurando coisas ou jogando em suas instalações para levar os itens para casa.



DICA: as instalações oferecem efeitos especiais. Pode haver inimigos dentro dessas casas.



DICA: coloque o cursor para fora do mapa para verificar a existência de áreas secretas. Em caso positivo, jogue um objeto ou destrua os inimigos ou itens marcados como inscrição "KEY".



DICA: você pode fazer uma verdadeira torre humana carregando seus companheiros e permitir se mover mais longe através das "caronas".



Por Marcelo Kamikase

DICA: existe espírito que permite o personagem andar pela água na mesma velocidade que na terra.



DICA: Amidamaru é um golpe para todas as situações. Ele consegue mandar a maioria dos inimigos para os ares. An eles caírem, ainda é possível acertar mais um golpe.



Shaman King

Master of Spirit 2

Depois de conseguir um bom conceito com o primeiro *Master of Spirits*, um dos poucos games baseados em *Shaman King* que se saíram bem. Como vocês devem saber, *Shaman King* é um desenho japonês de grande sucesso, mas, infelizmente ainda não passa por aqui. O protagonista se chama Yoh Asakura e ele tem a capacidade de controlar almas. Pessoas com esses poderes ganham o nome de xamã e Asakura quer ser o maior deles. O estilo de jogo é muito similar a *Castlevania: Aria of Sorrow*, quer dizer, o personagem andará por cenários variados enfrentando diversos inimigos e passando pelos obstáculos. Alguns deles só poderão ser resolvidos usando espíritos específicos, que geralmente são obtidos dos chefes. Como se vê, as almas são peça fundamental do game, e conferem diversos poderes para o protagonista, como novos golpes e habilidades. No começo, apenas uma alma pode ser equipada, mas, ao longo da aventura, será possível usar até cinco delas. O golpe básico de Asakura será dado com a espada, que fica mais forte no decorrer do jogo. A espada de madeira será substituída por modelos mais potentes. Alguns espíritos também podem ganhar novos níveis. A ação é rápida e os controles, bastante precisos. Mas *Master of Spirits 2* também tem seus problemas. O sistema de mapa é um pouco falho, pois muitas vezes é necessário voltar para locais já visitados e é necessário jogar novamente todo o trajeto. Mesmo assim, o game ainda mantém a qualidade, herdada diretamente de *Castlevania*.

DICA: Tokageroh consegue empurrar caixas. No nível 2, ele pode mover caixas grandes.



DICA: com o golpe Jaguar Swipe perre saltar mais longe.



DICA: procure por almas e itens de melhoria em todos os cantos.



DICA: inimigos com brilho azul possuem espíritos.



DICA: use as tendas para cortar caminho pelo mapa.



DICA: use a alma Corey para congelar o fogo e bolas de lava. Use-a como plataforma. No nível 2 é possível congelar os fogos verdes.

Shaman King: Master of Spirits

Konami
Ação
1 jogador

8.1

Controle

Os comandos são simples e possuem respostas rápidas. O sistema de menu é bastante inteligente.

Diversão

Bom equilíbrio entre combates e elementos de plataformas. A dificuldade é bem balanceada.

Gráfico

Os personagens podem ser facilmente reconhecidos mesmo com "bonecos" bem pequenos. Os cenários também são bons.

Som

Apesar da falta de personalidade, a trilha musical é tecnicamente bem elaborada. Os efeitos sonoros também são passáveis.

Castlevania Cover - Por Lord

Eu sei que *Castlevania* é um clássico, mas precisava *Shaman King* sugar todo o sangue da série de vampiros.

Charlie and the Chocolate Factory



Você já sabe da velha história: quando surge um filme de peso nos cinemas, todo mundo corre para fazer jogos. E o resultado, na maioria das vezes, é bem ruim. No caso de A Fantástica Fábrica de Chocolate, foi péssimo, pelo menos nos consoles grandes. No Game Boy, a

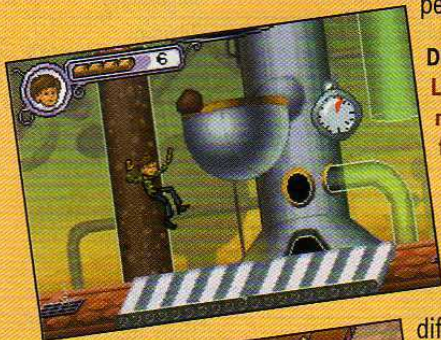

DICA: use os Oompa-Loompas para as mais diversas funções como fazer movimentar máquinas ou ficar parado em cima de um interruptor.

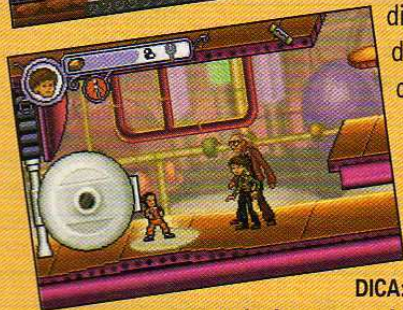

DICA: nesta máquina, espera ela se abrir o joguê o chocolate dentro.

produtora conseguiu se sair um pouco melhor. A fórmula básica foi a mesma, mistura de ação com plataformas e um pouco de quebra-cabeças, que envolve alguns objetos e os Oompa-Loompas. O jogador pega esses anões e faz ativar diversas máquinas. Tudo muito simples, voltado aos mais pequeninos. Pelo menos, a resposta de controle é boa,

diferentemente das versões de consoles. Os personagens foram bem desenhados e as cenas não-interativas vêm diretamente do filme dos cinemas. Os cenários também estão competentes. Charlie and the

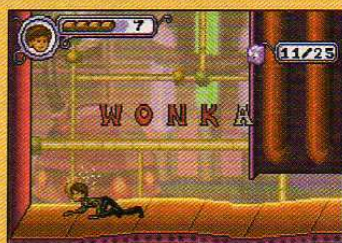

Chocolate Factory é um jogo simples, mas tem lá seu charme, principalmente para as crianças.

DICA: pegue as letras WONKA, espalhadas pelas fases, para ganhar bônus.



DICA: objetos como esses podem ser empurrados segurando o botão B.

Charlie and the Chocolate Factory	
2K Games/High Voltage	6.9
Ação	
1 jogador	
Controle	7.5
Diversão	7.0
Gráfico	7.0
Som	6.5



Por Lord Mathias

Dynasty Warriors Advance

Dynasty Warriors já fez carreira nos consoles grandes e agora está na vez dos portáteis. Obviamente, muita coisa precisou ser adaptada, mas a empresa conseguiu traduzir o clima de guerra mesmo na pequena tela do portátil. Em Dynasty Warriors Advance há duas telas distintas. No mapa, o jogador, aliados e inimigos mexem seus soldados como se fosse um jogo de xadrez, em caminhos determinados. Quando os exércitos se encontram, é hora do pau comer. No campo de batalha, seu general terá golpes similares ao que se vê nos consoles. São combos que podem ser finalizados com diversos ataques especiais, e cada um deles tem um efeito diferente. Se a barra Musou estiver cheia, o personagem poderá fazer um golpe incrível. O jogador terá diversos generais a disposição e fará parte de um dos três clãs que tentam unificar a China antiga. Bom, o que você está esperando para entrar nessa guerra? não se trata de nenhuma obra prima, mas garante diversão.



DICA: os especiais (L + A) têm o poder de tontear e são eficientes contra os chefes. Mas os inimigos mortos com esse golpe não dão experiência.



DICA: não desgrude do líder do seu grupo, pois, se ele morrer, o jogo acaba.

Dynasty Warriors Advance	
Nintendo/Koei	7.2
Ação	
1 jogador	
Controle	7.5
Diversão	7.5
Gráfico	7.0
Som	6.5



DICA: tente vencer todos os inimigos antes que o tempo acabe. Assim, você ganha bônus.



DICA: um combo eficiente é usar B, B, A e fique apertando o A rapidamente para pegar os inimigos que estão caindo.

OS POWER UPS

No canto inferior direito da tela tem uma espécie de disco com seis ícones. Cada vez que matar os inimigos, a barra se encherá e acenderá cada um dos ícones. Quando chegar no melhoramento desejado, pressione R. Mas se você for derrubado, perde o poder.

OS GOLPES ESPECIAIS

A - Golpe de impulsão
 B, A - Golpe que tontearia
 B, B, A - Sequência seguido de golpe de ignição (manda o inimigo para o ar)
 B, B, B, A - Golpe de grande alcance
 Se tiver o Power Up de combo, é possível fazer mais golpes de botão B antes de ligar com um especial de botão A.

GameCube PC
Xbox PlayStation 2

MADDEN NFL 06

Código de cards

Para usar os códigos de cards, selecione a opção My Madden no menu principal. Depois, escolha Madden Cards e, depois, Madden Codes, para entrar com os códigos.

Card	Código
Todos os estádios	555128
Times clássicos	614897
Cartão dourado de Donovan McNabb	5E8H1A

GameCube Xbox PlayStation 2

BATMAN BEGINS

Uniformes alternativos

Termine o jogo para liberar os uniformes Caped Crusader, Dark Knight e World's Greatest Detective.

Missões de Batmóvel

Termine a fase do Batmóvel para liberar o Time Attack e missões extras dentro da opção Bonus no menu.

Filmes

Depois de terminar certas fases filmes e entrevistas são liberados.

Todos os inimigos em Gallery Of Fear

Termine o jogo.

MEDAL OF HONOR: EUROPEAN ASSAULT

Modo Cheat

Pause o jogo e digite os seguintes comandos para acionar o modo de Cheat. A frase "Enter Cheat" aparecerá para confirmar a dica. E os seguintes códigos poderão ser acionados.

PlayStation 2: segure L1 + R1 e digite ○ (2), ←, △, ○, X; solte L1 + R1;

Xbox: segure L + R e digite B(2), ←, Y, B, A; solte L + R;

GameCube: segure L + R e digite ↑, Y(2), B, ↑, A; solte L + R;

Efeito	PlayStation 2	Xbox	GameCube
Suicidar-se	X, △, ○, →, △, ○	A, Y, B, →, Y, B	L, Z, R, ↑, A, Z
Esconder medidores	○, ↓, ○, ↑, △, ○	B, ↓, B, ↑, Y, B	A, Y, →, A, Z, B
Matar inimigos-chaves	↓, L2, L1, ↑, □	↓, White, L, ↑, X	L, Y, L, Z, L, Z
Pegar documentos da OSS	↑, X, R2, R1, ↑, □	↑, A, Black, R, ↑, X	←, Y, B, A, ↓, B
Desligar shellshock	L2, R1, L2, L1, △(2)	White, R, White, L, Y(2)	Z, R, X, Y(2), L

NCAA Football 06

Modo Cheat

Pressione Select (Back no Xbox) na tela Pennant Collection e entre com os seguintes códigos para ativar as dicas correspondentes.

Efeito	Código
Modo Cuffed	EA Sports
Modo Stiffed	NCAA

Modo QB Dud	Elite 11
What a Hit	Blitz
Modo 1st and 15 (força o oponente a ganhar 15 jardas no primeiro down)	Thanks
Modo Thread The Needle	2006
2003 All-Americans	Fumble
Powerup Baylor	Sic Em
Modo Blink (árbitro cego para bolas do oponente)	For
Modo Boing (aumenta as chances de o oponente errar passes)	Registering
Modo Crossed The Line	Tiburon
Modo Jumbalaya	Hike
Get points when your player is injured (#211)	Heisman
Modo Molasses	Home Field
Modo Take Your Time	Football
Modo Free Play	Impact
Modo Extra Credit	Touchdown
Mascote Missouri	Mizzou Rah
Mascote NC State	Go Pack
Mascote Kentucky	On On Uk
Mascote Ole Miss	Hotty Totty
Mascote South Carolina	Go Carolina
Mascote Michigan State	Go Green
Mascote Minnesota	Rah Rah Rah
Mascote Wake Forest	Go Deacs Go
Mascote Washington Sate	All Hail
Mascote West Virginia	Hail Wv
Mascote NU	Go Cats
Mascote NCSU	Go Packs
Mascote Arkansas	Bear Down
Mascote Georgia Tech	Ramblinwreck
Mascote Iowa State	Red And Gold
Mascote Kansas	Rock Chalk
All-Time Alabama	Roll Tide
All-Time Auburn	War Eagle
All-Time Clemson	Death Valley
All-Time Colorado	Glory
All-Time Florida	Great To Be
All-Time Florida State	Uprising
Aumento para Illinois ratings	Oskee Wow
All-Time Iowa	On Iowa
All-Time Kansas State	Victory
All-Time Miami	Raising Cane
All-Time Michigan	Go Blue
All-Time Mississippi State	Hail State
All-Time Nebraska	Go Big Red
All-Time North Carolina	Rah Rah
All-Time Notre Dame	Golden Domer
All-Time Ohio State	Killer Nuts
All-Time Oklahoma	Boomer
All-Time Oklahoma State	Go Pokes
All-Time Oregon	Quack Attack
All-Time Penn State	We Are
All-Time Pittsburgh	Lets Go Pitt
All-Time Purdue	Boiler Up
All-Time Syracuse	Orange Crush
All-Time Tennessee	Big Orange
All-Time Texas A&M	Gig Em
All-Time Texas Longhorns	Hook Em
Aumento para Texas Tech positional rating	Fight
All-Time UNC	Rah Rah
All-Time USC	Fight On
All-Time Virginia Tech	Tech Triumph
All-Time Washington	Bow Down
All-Time Arkansas	Woopigsooie
All-Time Wisconsin	U Rah Rah

All-Time Georgia	Hunker Down
All-Time Louisiana State	Geaux Tigers
All-Time UCLA	Mighty
All-Time Virginia	Wahoos

Pratique com seus jogadores de impacto em "clima de decisão"

Crie um perfil de jogador como o nome de "ZoneOut" e vá para o modo de Practice. Todos os jogadores de impacto no campo estarão no modo "In the Zone" depois da primeira jogada.

Fotos escondidas

No modo Race for the Heisman, vá para a área dos computadores. Enquanto escolhe o computador pressione para baixo e a legenda indicará o texto "Picture". Pressione X (A no Xbox e GameCube) para ver uma foto de uma garota. Dependendo do ano, a foto mudará.

PlayStation 2 Xbox PC

JUICED

Todas as peças de protótipo

Consiga 1.500 pontos de respeito de todos os adversários.

Bônus de Arcade

Complete todas as séries no modo Arcade, com exceção da Extreme Nitrous, para liberar as séries Bronze, Silver e Gold Prototype Challenges.

Extras

Termine o modo Career com 100% para liberar todas as peças de protótipo para todos os carros do modo Career e a série Extreme Nitrous no modo Arcade



Ice Trey	Shawnee
Kiku	Donna
Lizzy	Harley
Luther	Ice Trey
Natasha	Summer
Shawnee	Sven
Sven	Killer
Tommy	Kiku
Vinny	El Suave

Cabeça de bolas

Bola de tênis em Bruce	Bruce
Bola de golfe em Ice Trey	Ice Trey
Bola de tênis em Killer	Killer
Bola de tênis em Luther	Luther
Bola de vôlei em Shawnee	Shawnee
Bola de tênis em Sven	Sven

PlayStation 2

IN THE GROOVE

Várias dicas

Faça os seguintes comandos no menu principal para liberar os efeitos. Sparkles aparecerá para confirmar o código.

Efeito	Comando
Disconnected -Hyper	←, →, ↑, ↓, ←(2), →(2)
Todas as músicas	↑, →, ↑, →, ←, ↓, ←, ↓, ↑, →, ↓, ←, ↑, ←, ↓, →
Final bom	↑(2), ↓(2), ←, →, ←, →

Extras

Termine o número indicado de músicas para liberar os bônus.

Bônus	Termine...
Música Disconnected - Hyper	10 músicas
Maratona Bounce	20 músicas
Música Tell	30 músicas
Bumpy modifier	40 músicas
Música Anubis	50 músicas
Maratona Outer World	60 músicas
Música Bubble Dancer	70 músicas
Modificador de batida	80 músicas
Música Disconnected - Mobius	90 músicas
Música Liquid Moon (In The Groove 2)	100 músicas
Música Don't Promise Me -Happiness Comes Mix-	110 músicas
Música Funk Factory (In The Groove 2)	120 músicas
Música DJ Party	130 músicas
Música Tribal Style (In The Groove 2)	140 músicas
Música Infection	150 músicas
Maratona The Legend	160 músicas
Música Pandemonium	170 músicas
Música Incognito (In The Groove 2)	180 músicas
Música Xuxa	190 músicas
Música Wake Up (In The Groove 2)	200 músicas

Créditos alternativos

Complete a última música em qualquer modalidade de jogos com um combo completo. Os créditos incluirão fotos dos desenvolvedores e do local dos testes.

PlayStation 2 GameCube

KILLER7

Modo Killer 8

Termine o jogo na dificuldade Normal ou Hard. Harman Smith quando jovem será a oitava personalidade.

Modo Hopper 7 e final alternativo

Termine o modo Killer 8.

PlayStation 2 Xbox

DESTROY ALL HUMANS!

Bônus de B-Movie Theater

Complete as fases indicadas para liberar os vídeos correspondentes dentro da opção B-Movie Theater.

Vídeo	Termine fase...
Furon Down!	Furon Down!
Outro Movie	Attack Of The 50 ft. President
Plan 9 from Outer Space	Teenage Zombies from Outer Space
Teenagers from Outer Space	Attack Of The 50 ft. President

OUTLAW TENNIS

Várias dicas

Termine o modo Tour com os personagens indicados para conseguir tenistas secretos e cabeças em forma de bolas diversas.

Efeito	Termine com...
Personagens	
Afrodite	Vinny
Harley	Afrodite

PARIAH

Várias dicas

Insira os códigos na tela de Cheat Codes, dentro de Settings.

Efeito	Comando
Todas as munições	↓, ↑, ↓, Y
Modo God	↑, L, X, L
Fase multiplayer Gamestop	←, L, X, ←
Fase multiplayer EB Games	White, Y, X, Black

GameBoy Advande

CHARLIE AND THE CHOCOLATE FACTORY

Minigames

Colete as letras "WONKA".

Álbum de fotos

Colete todos as 25 caixas em cada fase.

BATMAN BEGINS

Dificuldade Hard

Termine o jogo, e recomece a partida com o save do jogo terminado.

Seleção de fases

Colete todos os 16 símbolos do morcego na dificuldade Hard.

MEGA MAN BATTLE NETWORK 5

Códigos de compressão de peças

Entre na tela de Navi Customizer e escolha um dos Navi Customizer Program. Depois, segure para a direita e entre com as seguintes combinações de botões para a peça correspondente para diminuir o tamanho do programa. Use o mesmo código para retornar ao normal.

Programa	Código
AirShoes	B, L, B, A, B, L, B(2), A(2)
AttackMAX	L(3), R(2), B, A, R, B, L
BatteryMode	A(2), B, R, A, B, R, L(2), R
BeatSupport	A, B(2), R, A(2), B, R, B, R
BodyPack	B, A, R, A, B, R, L, R(2), A
Bugstopper	B, A, B, L, A, B, R, L, R, B
BusterPack	L(2), R, A, R, L, B, L, A, R
ChargeMAX	A, L, A(2), R, B, R, B, A, R
Collect	B, R, A, L, A, R, B, A(2), B
Custom +1	A(2), R, L, B, A, B, A, L, B
Custom2	B, A, R, L(2), R, A, L, B, R
Dandyism	R, R, B(2), R, B, R, B, A(2)
First Barrier	R, L, A, B(2), A, R, A, L, R
FloatShoes	A, L(2), B, R, L, A(3), L
GigaFolder1	R(2), L, B, L(2), A, R, B, L
GigaVirus	B(2), R, A, L, B, L, A, R(2)
HumourSense	A, B, L, A, R, A, B, L, R, L
KawarimiMagic	R, B(2), A, R, B, R, A, R, B
MegaFolder 1	B(2), A, B(2), R(2), L, A, R
MegaVirus	A(2), B, L, A, R, B, L, A(2)
Millionaire	R, L, R, A, R(2), L(3), R
RapidMAX	R, A, R, L(2), R(2), A, B, A
RushSupport	R, B, L, R, B, R, L(2), R, L
SaitoBatch	A, L, R, A, B, L, R, A, L, R
SelfRecovery	R, L, R, L, R, B(2), R, A, B
Shield	A, B, A, R, A, L, R, B(2), A
ShinobiDash	R, L(2), A, L(2), B, A, B(2)
SuperArmour	R, A, B, R, A, L(2), R, B, A
TangoSupport	L, B, L, A, B, L, A, B, A, L

I'm Fish program	B, A, B, A, L, R, A, R, A, A
JungleLand program	L, R, L, A, B, L, B(2), L, A
Oil Body program	L, B, R, A, R, L, A, B, L, B
Reflect program	L(2), R, B, L(2), A(2), L, B
UnderShirt	A, R, B(2), R, L, R, A, L, A

Códigos de Numberman

Entre com as seguintes senhas nas máquinas de Numberman na loja de Hi para ganhar o item correspondente.

Item	Senha
Anti Elec *	35607360
Anti Fire *	73877466
Anti Navi V	05068930
Anti Sword R	10386794
Anti Water *	25465278
Anti Wood *	10133670
Attack MAX (NCP amarelo)	63231870
BeatSupport NCP	79877132
BodyPack NCP	30112002
BusterPack NCP	80246758
Custom 2	15595587
Custom Bolt 3 G	07765623
Dark Invis *	68799876
DjangoSP D	91098051
Full Energy	90914896
Full Energy	12118790
Gun Del Sol 3 O	35321321
HP+200 (NCP rosa)	90630807
HP+300 (NCP branco)	13926561
HP+400	45654128
HP+400 (NCP rosa)	03419893
HP+400 NCP	45654128
HP+50 NCP	31084443
HP+500 (NCP branco)	72846472
Lock Enemy	29789661
Mini Energy	12117890
Noise Storm S	48958798
Rapid MAX (NCP rosa)	36695497
Recovery-300 Y	18746897
RushSupport NCP	09609807
Shinobi Dash	64892292
SoulTime +1 (NCP amarelo)	28256341
Spin Blue	12541883
Spin Green	78987728
Spin Red	30356451
Static S	48958798
TangoSupport NCP	54288793
Unlocker	28706568
Unlocker	64664560
Unlocker	73978713
Untrap	00798216

Batalha Crossover

Para essa dica são necessário dois adaptadores sem fio, dois Game Boy Advance, um jogo Mega Man Battle Network 5 e um Boktai 2. Ligue o jogo coloque o adaptador antes de aparecer a tela de título. Entre na opção Crossover Battle Mode, que fica embaixo de Continue, e jogue contra o personagem do jogo Boktai 2 para ver quem consegue derrotar o Shade Man mais rápido.

Ícones de save alternativos

Complete cada uma das seguintes tarefas para mudar os ícones padrões de

Ícone	Tarefa
Dark Complete	Colete todos os chips Dark
Forte	Derrote Forte SP na Nebula Hole Area 6
Gigi Complete	Colete todos os chips Giga
Mega Complete	Colete todos os chips Mega
P.A. Complete	Use todos os Program Advances
Protoman	Derrote Nebula Gray
Stand Complete	Colete todos os chips "normais"

Os melhores preços você SÓ encontra AQUI

SEU GAME COM TUDO!

Fratello Games

DESDE 1995



Financiamos suas compras com a

em até **12x**

**ASSISTENCIA TECNICA
ESPECIALIZADA
A MAIS DE 10 ANOS**

Venha se inscrever no melhor campeonato de Winning Eleven do momento em nossa loja 3!



WWW.DIGITALSTADIUM.COM.BR

KIT PROMOÇÃO
POR R\$ 109,00



NINTENDO DS



JOGOS ORIGINALS
À PARTIR DE
R\$ 170,00

PS TWO

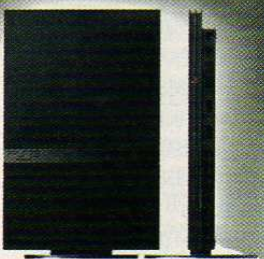

PS II



GAME CUBE



X-BOX



VENUS



MATRIX INFINITY



MARS - 805

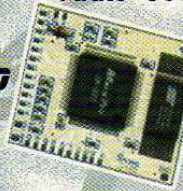

THUNDER CHIP



LA6508

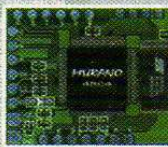

MURANO

PROMOÇÃO

Troca do leitor original PS II à partir de R\$ 290,00 à vista!



Troca do leitor original PS Two R\$ 150,00 à vista!



Troca do leitor PS One R\$ 139,00 à vista!

LANÇAMENTOS

OS MELHORES MOD CHIPS DO MERCADO

VISITE NOSSA LOJA VIRTUAL NA INTERNET
WWW.FRATELLOGAMES.COM.BR

- Loja 1 - Rua Sta. Ifigênia, 295 - 2º andar loja 215/216 - Fone: (011) 3362-2206/3333-2092 - Fone/Fax: (011) 3224-9418
- Loja 2 - Rua Sta. Ifigênia, 304 - loja 01 - Fone: (011) 3361-2783
- Loja 3 - Alameda dos Aicas, 327 - Moema - Fone: (011) 5053-4398

SOMOS DISTRIBUIDORES E INSTALADORES DOS MOD CHIPS E PECAS NO BRASIL PREÇOS ESPECIAIS PARA OFICINAS

Promoções válidas até o fim do estoque. Para financiamento crédito sujeito a aprovação

PlayStation 2

KILLER 7

Código de ativação

B4336FA9 4DFEFB79
882A6D0A 8626BBA6
5AEABABE 15973720
6D3C0279 272CEF66

Energia infinita

B4E2A825 AB290AA9
561CF955 2B8D6D17

Sem recarregar munição

1D42AC76 2A7D10BC

Ter todas as personalidades Smith

79B6BE2E 0FEA2720

MEDAL OF HONOR: EUROPEAN ASSAULT

Código de ativação

B4336FA9 4DFEFB79
A98E355B 78BD1F44
D5BF64C9 0388E251
A4C0D503 A527D63A

Desligar vídeos 18A595C7 1851944D

Energia infinita 425BE622 F9B6E27D
9C2640FF E6629D0E
C23127D4 CF3C60AC

Munição infinita

613C9D97 D14679FB

Munição máxima

F8B96DB7 68C637E4

Munição extra D1C44516 42F8F401

Sem recarregar munição

F99C9741 73FDCC72

Kit médico infinito

6D4EFF58 8714B8C9

Kit médico máximo

2FE533B0 7EA29FCA

Kit médico extra 2E642801 E8200F8A

Ressuscitador infinito

86B1D7E7 46923240

Ressuscitador máximo

93CBC09B BBCCEB70

Ressuscitador extra

E41BF7B8 27867B6D

Ressuscitador máximo (alternativo)

95CCA023 BF35CF00

5A373519 A610DCC2

37179CC8 C2182E03

79138A0E 30BE7DAD

Jogo super rápido (L1 + Select)

D6E1DB33 C741FA0C
038997A8 46CA157C

Jogo ultra-rápido (L2 + Select)

13472681 AC6049C0
18ACE6E9 86668330

Jogo com velocidade normal (R1 + Select)

71328132 02D1EE65
8E9508BE FF94A094

Jogo lento (R2 + Select)

E06FE655 D83CD835
0A8031C6 387E83DA

Adrenalina máxima (L1 + L2)

97CB1256 21695AEA
56EF75AC CE526419
8D9F22A2 40CB017C
43700BD0 BD587BFF
90093C28 B6A2089D
D652F665 9DBE8876
E3FB7435 6D3E1579

Códigos ativados

Energia infinita A8A32F29 D242B62F

Munição infinita

5B81EC45 6E326C7F

Códigos de missões completas

St. Nazaire 1: Operation-Chariot

CE6ADDD3 848C823F

St. Nazaire 2: Raid On St. Nazaire

E866AF30 98F3E885

St. Nazaire 3: Lights Out In The Port

City F2ABA7A4 A6FB9303

St. Nazaire 4: Escape At Dawn

C5F7E562 76466C90

North Africa 1: Operation-Blindfold

9FD46559 589BEC8D

North Africa 2: Operation-V2 Silence

E2F3E770 379C5462

Russia 1: Road To Stalingrad

48E21001 79A8CEC3

Russia 2: Climbing Mamayev Hill

57084B83 63EBDFA3

Battle Of The Bulge 1: Mission To

Rocherath 9BD55AB7 47D366E5

Battle Of The Bulge 2: Farmhouse

Liberation 61B95A56 C4231240

Battle Of The Bulge 3: Operation-

Virus House EC7C2551 AB3AA0DF

Códigos de medalhas

St. Nazaire 1: Operation-Chariot

A941209E 12B7A15E

St. Nazaire 2: Raid On St. Nazaire

CA2BBD95 719BD582

St. Nazaire 3: Lights Out In The Port

City C2935D91 54AC1522

St. Nazaire 4: Escape At Dawn

1147FD0D C909C5AA

North Africa 1: Operation-Blindfold

D3485AA9 EA7D6C0F

North Africa 2: Operation-V2 Silence

DA786CD2 435F7B0A

Russia 1: Road To Stalingrad

A1B35A37 B95A75A2

Russia 2: Climbing Mamayev Hill

DD1FC22A 4E752650

Battle Of The Bulge 1: Mission To

Rocherath D61EA738 71AA1691

Battle Of The Bulge 2: Farmhouse

Liberation D1448C15 E7E9B565

Battle Of The Bulge 3: Operation-

Virus House D82ECA16 39B10637

FANTASTIC 4

Código de ativação

B4336FA9 4DFEFB79
1C137163 C8A8357E
44184D65 95C3D02A
9819AD95 1DB0CEB7

Energia infinita

B30CFDB9 8C3E8BFB
6E212FCD E8D70F64
C66C6E24 2194C8D5
8A78D124 8A24A289

Upgrades de graça

1A2FBA6D 91F9D7DF
C4EA49A5 9BFA486E

Usar pontos de Upgrade não diminui os pontos

6609CE4E 5182AACD

E07C827F 6C628CC9

Use pontos de Upgrade para pontos máximos

1A50E324 A9D916A2

95F50B19 7C2095D3

Usar pontos de Upgrade não aumenta os pontos

B8D0B564 E8FA6A13

Pontos de Upgrade infinitos

EAE134B0 67F3AA86

Pontos de Upgrade máximos

92945E41 0C031F96

Liberar todas as fases

E16BC852 A62194BA

Código para todos os personagens

Ter todos os Upgrades disponíveis para compra

58D46213 A2BA488A

0CF49BDF A4E29C32

Max Supers disponíveis

F1616545 F3DE2FCE

107E11DC E8A14713

Poderes cósmicos máximos

C1F337DE 6B10C5CF

742483F3 7C51AF70

Vidas infinitas 24BF8D90 6BC29F3D

Vidas extras 5172661D 93094A6F

Barra de poder cósmico infinito

1B9C4554 C6020C97

C251622E D1ABF091

Supers infinitos

B6CEA115 CBDF5411

3-Hit Combos contam como 25

07209BB3 E7C2D603

3-Hit Combos contam como 10

F98DEF5E D1674AFD

3-Hit Combos contam como 5

56D5E1D9 D7C9CEBE

3-Hit Combos contam como 2

CB3A88F5 13A7372A

4-Hit Combos contam como 25

ED283111 D3AD223E

4-Hit Combos contam como 10

D4C2432A E6FFE23

4-Hit Combos contam como 5

1DB1D450 10E2190

4-Hit Combos contam como 2

3E25831A BCCF8AC

Códigos de status ao completar as fases

Sempre baixo tempo

CCF8BE9A 1FF1BBD

Total Defeated máximo

D0906A93 1D7C09E

Total Defeated zero

CDC7D0BA 645E193

Lives Lost máximo

D8FA16EF 205AEC

Lives Lost zero

61588A66 1168A7

Supers Used máximo

E1B5C828 A147CB

Supers Used zero

83D54D5F 718870

Objects Destroyed máximo

9905C606 CBD0A7

Objects Destroyed zero

7D424D62 D53094

3-Hit Combos Landed máximo

602636B5 76BC13

3-Hit Combos Landed zero

6925508B 9EE639

4-Hit Combos Landed máximo

8A640EFD 9A7E07

4-Hit Combos Landed zero

0D860FEE 8011A0

Fases completas

Todas as fases na dificuldade Easy

7BA8869E 5CA244

A355E4C3 1B3E5A

Todas as fases na dificuldade Medium

7CEAA8C2 7EB4F8

A355E4C3 1B3E5A

Todas as fases na dificuldade Hard

3688E772 4C913

A355E4C3 1B3E5A

Liberar fase bônus

7D552D7A 6BF6DA

Liberar Latveria 1

603FE1A5 AB5EC

Liberar Latveria 2

30E7F6D1 19DCA

Liberar arena Fight-Guard Grann

9D6F0F94 E9A56

BATMAN BEGINS

Código de ativação

B4336FA9 4DFEFB79

1BF186FA DD4B

81FEC3B7 ED7C

B8962D9C ECF0

Reputação máxima

6EE026B7 418F

5CA48998 11B4

Cinto de utilidades infinito

650B91B8 B405

Cinto de utilidades máximo

698E1438 E298

Cinto de utilidades extra

9C0C674F E29A

Energia infinita	C528455A BE53BDC2 595F53B4 68195F6F
Morte instantânea (inimigos)	731EA325 87D0654A
Armadura infinita	9A5B8E7E 20F6EF68
Pulo duplo infinito	757A1DBE 56CDA5EE
Area Fear infinito	FA1D674F 27E65565
Sempre tempo baixo	3D18C0A8 A7BD6B91

DIGIMON WORLD 4

Código de ativação	B4336FA9 4DFEFB79 DE0AF43E 04748DD4 FF6E9FF5 90D7251D A8C5DA75 9AAAE71
Bits máximo	85C7869E A1D6879B
Data máximo	D4C25CB0 132D0AD6
Skill Points máximo	1EDF1756 2BD151E8
HP máximo	CB6A49C4 E5700AB7
MP máximo	BB11234A FAF0FE7B
Strength máximo	61A1BE12 E66E8D1D
Defense máximo	9CC18E6E 9435DF31
Wisdom máximo	D5A0A892 518838AD
Spirit máximo	EB95477F 4D879051
Speed máximo	A694E406 1E7E0EAE
Fire Resist máximo	3B734CA9 ACDC93E0
Ice Resist máximo	DDCFAEDC 25BE696E
Thunder Resist máximo	C095C4E8 604C5BBF
Darkness Resist máximo	A6362FEB 705598FB
Veja status para encher HP ao máximo	A134946C 7B6D49AD 8585FFEC 4964010B BEC4FE10 1E3DC57F 2057C9B8 BA6E9A94 EDA8033B 82765C72
Veja status para encher MP ao máximo	E3B02194 9D6DA427 40D45D5F 35DA2454 72CA474C 8AA2C22F EB13CCAA 3A6107F1 7B2C3C7B D464455B
Morte instantânea (inimigos)	87ADDF4A B32FFB86 2205BF64 C80BD0E6 1A374983 936FFE85 035DF8DB 8AEC68A6 B733139A 5AB42132 86E2BD22 BF632392 5771B87E F1DA5DFB BA1C95F3 23BE6FA1 CB548C99 0264D53E 5C02AAC8 5C831D88 5C6D0232 5F340B75
Acertar certos inimigos fazem recuperar HP	710960AD A61D105C 4C6AA49E 8331A337 B07D284B E996B30A

Itens infinitos	B0E0CB73 974C3A0C
Itens máximos	E00B5BC9 80B69384
Itens extras	31E6CAA1 DB9152C6

SHIN MEGAMI TENSEI: DIGITAL DEVIL SAGA

Código de ativação	98355EA5 78488793
Macca infinito	290E0BF2 0C517867
Códigos de Serph	
HP infinito	190E9BCE 0CA5E485
MP infinito	190E9B25 0CA5E485
Máximo de HP	190E9BE9 0CA5E485
Máximo de MP	190E9B51 0CA5E485
Máximo de Lv	090E9BAE 0CA57A4F
Máximo de St	090E9BAD 0CA57A4F
Máximo de Vi	090E9B69 0CA57A4F
Máximo de Ma	090E9B82 0CA57A4F
Máximo de Ag	090E9B91 0CA57A4F
Máximo de Lu	090E9B08 0CA57A4F
Códigos de Heat	
HP infinito	190E5BA6 0CA5E485
MP infinito	190E5B18 0CA5E485
Máximo de HP	190E5BD0 0CA5E485
Máximo de MP	190E5B0C 0CA5E485
Máximo de Lv	090E5BA1 0CA57A4F
Máximo de St	090E5B99 0CA57A4F
Máximo de Vi	090E5BEA 0CA57A4F
Máximo de Ma	090E5B78 0CA57A4F
Máximo de Ag	090E5B2F 0CA57A4F
Máximo de Lu	090E5BAC 0CA57A4F
Códigos de Argilla	
HP infinito	190EED4E 0CA5E485
MP infinito	190EED95 0CA5E485
Máximo de HP	190EED7C 0CA5E485
Máximo de MP	190EED68 0CA5E485
Máximo de Lv	090EED6D 0CA57A4F
Máximo de St	090EED84 0CA57A4F
Máximo de Vi	090EED2C 0CA57A4F
Máximo de Ma	090EED1E 0CA57A4F
Máximo de Ag	090EED81 0CA57A4F
Máximo de Lu	190EEDBE 0CA57A4F
Código de itens	
Ration	090E644D 0CA57A4F
Brave Ration	090E6498 0CA57A4F
Hero Ration	090E643B 0CA57A4F
Graven Shard	090E6488 0CA57A4F
Graven Image	090E64BC 0CA57A4F
Medical Kit	090E6434 0CA57A4F
Chakra Drop	090E645F 0CA57A4F
Chakra Elixir	090E642B 0CA57A4F
Chakra Pot	090E645B 0CA57A4F
Great Chakra	090E64EC 0CA57A4F
Soma Drop	090E64E4 0CA57A4F
Soma	090E64FF 0CA57A4F
Muscle Drink	090E6470 0CA57A4F
Revival Bead	090E644E 0CA57A4F
Revival Gem	090E6426 0CA57A4F
Revival Orb	090E647C 0CA57A4F
Dis-Poison	090E6479 0CA57A4F
Dis-Ache	090E6468 0CA57A4F
Dis-Mute	090E64C5 0CA57A4F
Dis-Stun	090E6480 0CA57A4F
Dis-Stone	090E641A 0CA57A4F
Dis-Curse	090E64D6 0CA57A4F
Panacea	090E6432 0CA57A4F
Odd Morsel	090E64B8 0CA57A4F
Moldy Roll	090E648D 0CA57A4F

Rancid Gravy	090E646D 0CA57A4F
Magic Mirror	090E641E 0CA57A4F
Attack Mirror	090E6481 0CA57A4F
Dekaja Rock	090E64BE 0CA57A4F
Molotov	090E64D4 0CA57A4F
Fire Bomb	090E6435 0CA57A4F
Ice Blast	090E64C8 0CA57A4F
Frost Bomb	090E64A2 0CA57A4F
Thunder Rod	090E6462 0CA57A4F
Shock Bomb	090E6410 0CA57A4F
Sonic Stone	090E6405 0CA57A4F
Blast	090E645C 0CA57A4F
Land Mine	090E6466 0CA57A4F
Magni Bomb	090E64BD 0CA57A4F
Holy Arrow	090E64D5 0CA57A4F
Dark Veil	090E643E 0CA57A4F
Al Azif	090E6474 0CA57A4F
Murder Rock	090E64CC 0CA57A4F
Wild Card	090E648B 0CA57A4F
Megido Fire	090E644C 0CA57A4F
Wild Bomb	090E640B 0CA57A4F
Spyglass	090E64F6 0CA57A4F
Estoma Spray	090E64C9 0CA57A4F
Magic Reed	090E64C7 0CA57A4F
Core Shield	090E64BA 0CA57A4F
Fire Wall	090E64B6 0CA57A4F
Ice Wall	090E64E7 0CA57A4F
Bolt Wall	090E64B7 0CA57A4F
Wind Wall	090E647F 0CA57A4F
Earth Wall	090E6419 0CA57A4F
Power Noise	090E6476 0CA57A4F
Vital Noise	090E6463 0CA57A4F
Magic Noise	090E64D1 0CA57A4F
Quick Noise	090E64A3 0CA57A4F
Luck Noise	090E6464 0CA57A4F
HP Noise	090E64C3 0CA57A4F
MP Noise	090E64DB 0CA57A4F
Devil Cell	090E5A3D 0CA57A4F
Active Cell	090E5AE8 0CA57A4F
Error	090E5ABF 0CA57A4F
Code Cell	090E5AD8 0CA57A4F
Quantum Cell	090E5A47 0CA57A4F
Organic Cell	090E5AC0 0CA57A4F
Theory Cell	090E5AC4 0CA57A4F
Logic Cell	090E5AED 0CA57A4F
Fusion Cell	090E5AFE 0CA57A4F
Layer Cell	090E5AA6 0CA57A4F
Entity Cell	090E5A8C 0CA57A4F
Jack Cell	090E5AD0 0CA57A4F
Código de munição	
Bullet	090E5A4A 0CA57A4F
Charge Shot	090E5A45 0CA57A4F
Tranq Shot	090E5A53 0CA57A4F
Shot Shell	090E5A37 0CA57A4F
Nerve Shot	090E5A5D 0CA57A4F
Frigid Shot	090E5A38 0CA57A4F
Metal Jacket	090E5A8E 0CA57A4F
Hollow Point	090E5AA5 0CA57A4F
Charm Shot	090E5AF4 0CA57A4F
Iron Shot	090E5ADD 0CA57A4F
Neutron Shot	090E5A7E 0CA57A4F
Reserve	090E5A3A 0CA57A4F
Silver Shot	090E5A9E 0CA57A4F
Forged Shot	090E5AC6 0CA57A4F
Dead End	090E5A67 0CA57A4F
Thief Shot	090E5AAF 0CA57A4F
Magatama	090E5A09 0CA57A4F
Códigos de itens especiais	
Ter todos os itens	290EE95A 948C883E

GameCube

FIFA STREET

Código de ativação	G9FN-CVVG-Z5BT0 E1VH-T8FF-BV76C
Liberar todos os Venues	JMKK-UV5G-FM145 QDTE-J107-3212A
Liberar todos os Kits	YEY6-6Z32-PRRG1 AE4R-YHH3-K2ND0
Liberar torneios	NXJQ-E0WC-75Y6 UJ6C-3W3G-HNFRF
Liberar todos os jogadores	EEJT-Z1AE-J1UFM 8B4F-00Z9-3MG46
Bola invisível	9E1R-B33H-GBF7V H1B6-K7RD-WU643
Pontos SB máximos	4H65-CCMM-Y9UTK QC3N-E6R9-MK57V
Reputação máxima	YPCC-PNQ3-VF90T 5BMP-5R3F-KZEHT
Terminar tempo (pressione L + R + Start)	QFWV-5V3G-QGY62 1XFB-ZWQ5-T3H8H 4Z6N-JCMN-DJCE9
Time da casa começa com 5 gols	8KNT-FC0T-Y7H0R QGAB-28TQ-HE34T 8V29-USY1-TJN5V
Time da casa começa com 10 gols	0ZPU-FKVP-1YVAX CFTY-C5E0-MR9VY XRA1-F224-9EEY0
Time da casa nunca conta gol	A2PQ-0UEB-CYFE0 RUQR-NC7W-14JU7
Time visitante começa com 5 gols	B75A-3MRM-7N560 TY2F-XV3K-G9YF0 W3PB-R073-V4RZV
Time visitante começa com 10 gols	8FDK-681V-4CGPC 1803-8T8H-V021E G6MX-FE2N-3R7FU
Time visitante nunca conta gol	2FU9-0QCG-X877X X0W9-TV1P-6DQZC

GameBoy Advande

KONG THE ANIMATED SERIES

Código de ativação	99827E3BA7B3 6EC531827615 EF5A3C9CD678
Pular fase (pressione Select + L)	CC8B3936E93B F30709D2A5D6
Vida infinita	8C47EBD1B742
Fruta infinita	36B95D5D21EA
Tempo de Powerup parado	501701C5B6EQ



Detonado



Por Lord Mathias

Winning Eleven 9

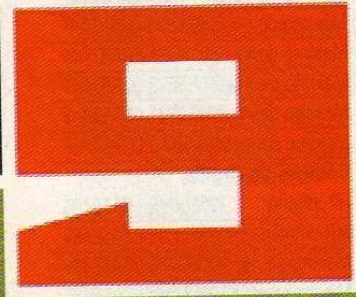

Soltem os rojões! É hora de comemorar o lançamento de Winning Eleven 9, da série de futebol considerada a melhor da atualidade. Mas eu preciso dizer uma coisa. O jogo veio com algumas mudanças e poderá não agradar aos fãs das versões passadas. Tudo por que a Konami resolveu ser mais realista, para o bem ou para o mal. No campo das melhoras, pode-se perceber novos movimentos e uma reformulação das animações já existentes. O resultado é uma dinâmica tão real que parece até uma partida de futebol de verdade. A empresa também colocou mais times licenciados como o Chelsea, Arsenal e Galatasaray. Ao todo, seis novos times aparecem nesta versão com nomes e camisas reais. Claro que você ainda tem os galácticos do Real Madrid (mas não o Robinho) ou o Barcelona, equipe do melhor jogador da atualidade, Ronaldinho Gaúcho. Não há times brasileiros reais, mas há um clone de São Paulo e Santos, que, junto com Boca Juniors e River Plate, são os representantes da América do Sul neste Winning Eleven 9. A parte polêmica desta versão está no fato de ser mais real. Agora, os passes estão mais sujeitos a erros, principalmente quando estiver pressionado pelo oponente. E quem for receber o passe precisa ficar esperto, para não "pegar na canela". O ideal é se posicionar e receber o passe parado, e com o botão R2 pressionado. Claro que muitas vezes isso não será possível, então vai depender do jogador para fazer os passes com a menor chance de erro. Outro problema são as faltas,

que estão bem numerosas. Qualquer "carga" por trás ou de lado e já vem o juiz apitar tudo. Agora, o jogador precisa se conscientizar que precisa ir mais na bola, senão o game ficará bem travado. Estranhamento, os carrinhos parecem tomar menos punição que se poderia supor. Todos aqueles modos de jogo, como a Copa, Torneio e treinos, estão em Winning Eleven 9. Mas a Master League continua sendo a modalidade principal. Agora, é possível usar o seu time da Master nas partidas online, que permite até oito jogadores ao mesmo tempo. Nesta versão japonesa, a Konami colocou um modo que reproduz caminhada japonesa para a classificação para a Copa do Mundo. E praticamente tudo pode ser editado nos jogadores e times: aparência, habilidades, capacidade animações, camisas e muito mais. É possível até desenhar escudos. Muitos poderão estranhar um pouco com o novo Winning Eleven 9, mas depois de passado o susto, verá novamente um dos games de futebol mais empolgantes da atualidade.

Winning Eleven 9

Konami
Esporte - Online
8 jogadores

8.9

Controle 9.0

O sistema de controle tenta conciliar novatos e veteranos. Há quase uma infinidade de jogadas e tudo funciona com perfeição.

Diversão 9.0

Está mais difícil fazer jogadas bonitas e a aproximação com o futebol real, mais devagar e com mais faltas, podendo dividir opiniões.

Gráfico 9.0

Alguns cenários ficaram mais simples para que o game não travasse. Mas as animações são soberbas: tem até jogador trombando com outro.

Som 8.5

O estilo de música ficou mais variado. As narrações estão ótimas e reagem ao nome do jogador. Só faltava ser em português.

Pernas-de-pau! - Por Baby Betinho

Mas o que aconteceu? Os jogadores erram passes a toda hora e é só encostar que é falta. O, seu juiz, tá brincadeira comigo?

Dribles



DRIBLE 1: Quando o adversário der o bote para tomar a bola, pressione direcional para cima e siga para a direita, fazendo um zigue-zague sobre o adversário.



DRIBLE 2: No bote do adversário, pressione corrida para fugir da marcação.



DRIBLE 3: Na saída do goleiro, pressione o direcional para uma das diagonais e finalize para marcar.



DRIBLE 4: Na corrida, gire o R3 para passar o pé sobre a bola e girar sobre o adversário.



DRIBLE 5: Com o R1 pressionado, aperte R2 para jogar a bola à frente e fugir da marcação.



6 - Para realizar uma tabelinha com seus companheiros, corra, toque com X e receba com o Δ na frente.



7 - Para realizar cruzamentos precisos, com o L1 pressionado, aperte Δ.



8 - Para encobrir o goleiro em sua saída do gol, segure L1 e aperte Δ.



9 - Para realizar uma finta no goleiro, aperte □ e logo na sequência X.

Comandos

Direcional: Move o Jogador

X: Passe Curto

○: Passe Longo

△: Passe na Corrida

□: Chute

Analogico Direito: Passe manual

Quando não tiver a posse da bola:

Direcional: Move o Jogador

Analogico Esquerdo: Move o Jogador

X: Pressiona o adversário

□: Pressiona o adversário

Analogico Esquerdo: Move o Jogador

R1: Corrida

R2: Pedalada

R2: Pedalada

L2: Mudar Tática

L1: Muda o jogador

L2: Muda a Tática

○: Carrinho

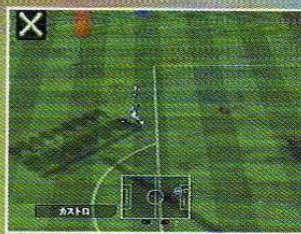

10 - Para realizar o famoso elástico no adversário, aperte três vezes L1 ou R2.



11 - Para chutar a bola de primeira, espere a bola ficar próximo, carregue o chute e quando se aproximar de você, solte.



12 - Para realizar um voleio, pressione R1 + R2 no alto + □.



13 - Para enganar o adversário e deixar a bola passar por entre suas pernas, toque, segure R1 e finalize a jogada.



14 - Para realizar o chute de chapa, segure R2 e pressione □.



15 - Para fazer as pedaladas de Robinho, na corrida, pressione várias vezes o botão R2.



16 - Para retomar a posse de bola, utilize o carinho para roubar a bola na troca de passe de seu adversário.



17 - Nos escanteios, toque a bola para sua companheiro invadir a área ou realizar o cruzamento ou cobre no primeiro pau para um de seus companheiros finalizar a jogada.



18 - Nos escanteios ou cruzamentos, caso seu jogador esteja muito longe da área. Espere o jogador matar a bola no peito e finalize a jogada.



19 - Chutes de fora da área são uma alternativa real de gol, inclusive nas cobranças de falta. Sempre use a curva para dentro. Até 22 metros, coloque o direcional para baixo; dos 22 aos 26 metros, não use o direcional; e para distâncias maiores use o direcional para cima.

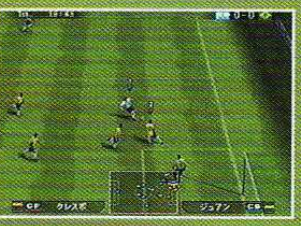

20 - Quando estiver defendendo e jogador vier em sua direção sozinho, aperte Δ para o goleiro sair no pé do adversário.

Winning Eleven 9



Nippon Challenge

Fique esperto nos resultados, pois a cada resultado negativo a imprensa não perdoa.

O objetivo dessa opção é levar o Japão à Copa. Antes de começar os jogos pelos grupos, você poderá fazer um amistoso com a equipe que desejar.



Master League



Nos campeonatos mais longos, fique esperto na condição física dos jogadores, pois no decorrer de várias partidas seu rendimento diminui, então é hora de substituir.

Fique esperto no calendário para ver o período de contratações, caso suas finanças estejam em dia é bom sempre reforçar seu elenco.



O empate é mal resultado para deixar suas finanças em dia. Antes de cometer loucuras nas contratações, procure deixar em caixa o salário dos jogadores.

Após as partidas, realize treinamentos com seus jogadores para aprimorar suas habilidades.



Nesse menu, poderá deixar seus jogadores com a numeração que deseja.

OS MELHORES JOGADORES

Jogador	Pontos	Resistência	Reflexo
Ataque			
Henry	.98	Cafu	.98
Ronaldo	.97	Rampard	.97
Schevshenko	.96	Gatuzo	.97
Vieri	.94	Pak Chi Son	.96
Van Nilsteroy	.94	Nedved	.96
Trezeguet	.94	Zambrotta	.96
Mackay	.93	Maquielele	.95
Ronaldinho	.93	Pujol	.95
Crespo	.93	Gerar	.95
Montera	.93	Davids	.94
Sialler	.92	Zanetti	.94
Raul	.92	Ryunbeli	.94
Larsson	.91	Verotta	.93
Ailton	.91	Seedorf	.93
Owen	.91	Roberto Carlos	.93
Geraldino	.91	Placente	.93
Aneuta	.90	Cole	.93
Inzaghi	.90	Duff	.93
Hasselbaink	.90	Birotta	.92
Adriano	.90	Filippini	.92
Defesa		Velocidade	Agilidade
Maldini	.98	Martins	.99
Ferdinand	.97	Ikedia	.95
Nesta	.97	Alvarez	.95
Buffon	.97	Mendi	.95
Toldo	.96	Etoo	.95
Kahn	.96	Everthon	.94
Stam	.95	Sisse	.94
Van der Sars	.95	Serginho	.93
Samuel	.95	Emil Mupenza	.93
Pagliuca	.94	Cole	.92
Cannavaro	.94	Plea	.92
Thuram	.93	Atajoa	.92
Lost	.93	Mitea	.92
Dida	.93	Verbakovkis	.92
Ayala	.93	Boa Morte	.92
Peruzzi	.92	Henry	.92
Sensini	.92	Lovencians	.91
Vance	.92	Di Natale	.91
Campbell	.92	Razinki	.91
Niemi	.92	Klisi	.91
Equilíbrio		Aceleração	Precisão de drible
Correll	.98	Martins	.99
Adriano	.98	Etoo	.97
Toldo	.97	Alvarez	.96
Ferguson	.97	Córdoba	.96
Campbell	.97	Everthon	.96
Putek	.96	Henry	.96
Sibon	.96	Flev	.95
Stam	.96	Schevshenko	.94
Vieri	.96	Cole	.94
Yentsushu	.96	Mancini	.93
Kalatz	.96	Odoncol	.93
Hartson	.96	Sanu	.93
Kamyu	.95	Sisse	.93
Bardot	.95	Sinama Pongoyu	.93
Zidane	.95	Joquin	.93
Mauro Silva	.95	Velassi	.93
Bonk	.95	Carmiyo	.92
Yanker	.95	Micolli	.92
Distan	.95	Dagaka	.92
Ian Pierce	.95	Kaká	.92
			Okosha
			Ronaldinho
			Zidane
			Denilson
			Fifo
			Robinho
			Ronaldo
			Aimar
			Dalessandro
			Crsitiano Ronaldo
			Kassano
			Recoba
			Hnery
			Gigs
			Kaketz
			Valerón
			Joe Cole
			Zora
			Emle Perozol
			Rozisky

POR CATEGORIA

Velocidade de drible

Martins	.96
Flov	.95
Robben	.95
Recoba	.94
Robinho	.93
Kaká	.93
Cristiano Ronaldo	.93
Serginho	.92
Salihamijich	.92
Ronaldinho	.91
Etoo	.91
Joaquin	.91
Di Vaio	.90
Everthon	.90
Vellion	.90
Cuevas	.90
Saviola	.90
Mupo Mupwnza	.90
Martin Pedrov	.90
Neuville	.89

Precisão de passe curto

De La Peña	.99
Veleron	.97
Zidane	.96
Rui Costa	.96
Pablo Aimar	.95
Veron	.94
Rossitsky	.94
Shabi	.94
Pirlo	.94
Riquelme	.93
Zora	.92
Bergkamp	.92
Totti	.92
Morfeu	.91
Deco	.91
Gallardo	.90
Ronaldinho	.90
Seidne	.89
Tugai	.89
Pires	.89

Velocidade de passe curto

Gerard	.95
Totti	.92
Hidetoshi Nkata	.90
Vieira	.90
De La Peña	.90
Zidane	.88
Veron	.88
Beckham	.88
Motta	.87
Rui Costa	.87
Rossitsky	.87
Roberto Carlos	.87
Riquelme	.87
Gigs	.86
Pires	.86
Deco	.86
Pirlo	.86
Gutti	.85
Elguera	.85
Ruben Baraja	.85





Detonado

Winning Eleven 9

Precisão de passe longo

Beckham	99
De La Peña	98
Pirlo	97
Veron	97
Figo	96
Gerard	94
Robelle	94
Colini	94
Shabi Alonso	93
Mihailovich	93
Totti	92
Shabo	92
Schneider	92
Zidane	92

Velocidade de passe longo

Roberto Carlos	97
Mihailovich	97
Beckham	96
Gerard	95
Cristiano Ronaldo	93
Robelle	93
Livant	92
Recoba	92
Motta	91
De La Peña	90
Deisler	90
Marcos Assunção	90
Zidane	90

Precisão de chute

Ronaldo	97
Van Nilsteroy	95
Henry	95
Trezeguet	95
Raul	95
Schevshenko	94
Montera	94
Crespo	93
Vieri	92
Owen	92
Mackay	91
Ailton	91
Larsson	90
Bergkamp	90
Adriano	89
Geraldino	89
Totti	89
Raul Tamud	88
Suleshale	88
Cialler	88

Força de chute

Adriano	99
Roberto Carlos	99
Ballack	97
Tico	96
Nedved	96
Sisse	96
Herman	96
Robelle	96
Rockenbach	95
Alex	95
Talnut	95
André Luiz	95
Balizi	94
Verón	94
Recoba	94
Luke	94
Van Bommell	93
Marcelinho	93
Hasselbaink	93

Técnica de chute

Trezeguet	96
Viero	95
Mackay	95
Kluivert	95
Gujonssen	95
Raul	95
Ibraimovich	95
Van Nilsteroy	94
Crespo	94
Owen	94
Biduca	93
Ronaldo	93
Henry	93
Geraldino	93
Del Piero	92
Inzaghi	92
Robbie Keen	92
Delmato	91
Larsson	91
Sagaz	90

Precisão de cobrança de falta

Juninho	99
Van Sonkendonk	97
Marcos Assunção	97
Beckham	97
Zora	96
Mihailovich	96
Nihat	93
Mutoo	91
Pedro Jorlevich	91
Deisler	90
Recoba	90
Figo	90
De La Peña	89

Shunsuke Nakamura	88
Scholle	88
Salto	87
Birota	87
Duda	87
Del Piero	87
Marcelinho	87

Curva

Beckham	98
Mihailovich	97
Recoba	97
Zora	96
Oogle Jurdilim	94
Robelle	93
Roberto Carlos	93
Pirlo	93
Heart	92
Sneidel	92
Shusuke Nakamura	92
Juninho	92
Figo	92
Deisler	91
Van Sonkendonk	90
Marcos Assunção	90
Tico	90
Roither	90
Zaltas	90
Duda	89

Precisão de cabeceio

Hakan Sükür	95
Kovacevich	95
Trezeguet	95
Panelmo	94
Ursais	94
Crespo	94
Schiavi	93
Cialler	93
Van Buiten	93
Inzaghi	92
Vieri	92
Klose	92
Bandiani	92
Kluivert	92
Back	90
Sibon	90
Lurelli	90
Del Vecchio	90
Morientes	90
Biduca	90

Pulo

Córdoba	99
Ayala	99
Hashumian	97
Drogba	95
Martins	95
Cannavaro	95
Dauids	94
Sagaz	93
Morientes	93
Kluivert	93
Oscar Perez	93

Pujol	93
Jeffers	92
Mupo Mupenza	92
Hernan	92
Buffon	92
Sisse	91
Samuel	91
Sto	90
Westelfelt	90

Técnica

Zidane	99
Ronaldinho	97
Henry	97
Bergkamp	96
Zora	95
Figo	95
De La Peña	95
Raul	95
Ibraimovich	95

Cassano	99
Kluivert	99
Recoba	99
Cristiano Ronaldo	99
Totti	99
Pirlo	99
Del Piero	99
Veron	99
Aimar	99
Nwanko Kanu	99
Velleron	99

Ofensividade

Inzaghi	99
Kejjman	99
Cristiano Ronaldo	99
Montera	99
Vieri	99
Varosh	99



Shevshenko	.95
Geraldino	.95
Diego Tardelli	.94
Lindalov	.94
Van Nilsteroy	.94
Dyer	.93
Izile	.93
Denilson	.92
Andy Cole	.92
Drogba	.92
Adriano	.92
Cassano	.92
Romeu	.91
Di Canio	.91

Mentalidade

Maldini	.98
Kahn	.97
Roy Keen	.95
Di Canio	.94
Pujol	.94
Gatuza	.94
Di Livio	.93
Gravensen	.92
Mauro Silva	.91
Fran	.90
Copot	.90
Cialler	.90
Kim Namil	.90
Raul	.90
Casillas	.90
Stein	.89
Lucarelli	.89
Nedved	.89
Flaki	.89
Lamelou	.89

Técnica de goleiro

Buffon	.97
Toldo	.95
Van der Sars	.94
Peruzzi	.93
Pagliuca	.93
Cheff	.93
Landlow	.92
Kahn	.92
Gibon	.92
Lost	.91
Casillas	.91
Hildebrando	.90
Niemi	.90
Canizales	.90
Oster Cordobaz	.88
Mondragon	.88
Roma	.88
Levolle	.88
Keller	.88
Kupe	.88

Jogadas combinadas

Maldini	.95
Maquielele	.95
Koku	.94
Seedorf	.93
Scholles	.92
Ryunbelli	.92
Rampard	.92

Deco	.91
Ruben Baraja	.90
Nedved	.90
Danna	.90
Soldo	.90
Gujonssen	.90
Bergkamp	.90
Emerson	.90
Maniche	.90
Raul	.90
Shabi	.90
Pirlo	.90
Cagna	.88

Regularidade

Zidane	.8
Koku	.8
Maldini	.8
Pagliuca	.8
Favari	.8
Cialler	.8
Pipia	.8
Pujol	.8
Ferdinand	.8
Roy Keen	.8

Condição física

Nedved	.8
Maldini	.8
Pagliuca	.8
Roberto Carlos	.8
Cafu	.8
Zanetti	.8
Callagher	.8
Rampard	.8

Precisão do pé "ruim"

Watellus	.8
Zidane	.8
Alfonso	.8
Juliano	.8
Nicolas Oliveira	.8
Shinji Ono	.8
Sneidel	.8
Taiseira	.8
Maldini	.8
Fernandez	.8
Chichello	.8
Loktov	.8
Pedersen	.8
Titse	.8
Kweissy	.8

Frequência de uso do pé "ruim"

Watellus	.8
Alfonso	.8
Juliano	.8
Nicolas Oliveira	.8
Sneidel	.8
Taiseira	.8
Maldini	.8
Fernandez	.8
Chichello	.8
Ronaldo	.8
Loktov	.8



Detonado



Por Baby Betinho

O Quarteto Fantástico é uma história em quadrinhos que nasceu em 1972, com Stan Lee e Jack Kirby, para fazer frente à Liga da Justiça, a irmandade de Super-Homem, Mulher-Maravilha e outros. Mas o poder do Quarteto vem de uma mutação genética, culpa dos raios cósmico que sofreram num acidente espacial. Assim, cada um deles ganhou habilidades especiais: Sr. Fantástico pode se esticar como borracha, Mulher Invisível controla campos de força, Homem-Tocha pode se envolver em fogo e o Coisa tem aparência de pedra e grande força bruta. O jogo tem muita ação e combate, como nos típicos jogos de heróis. Mas, em Fantastic 4, o jogador tem a disposição mais de um personagem, podendo trocar, dependendo da fase, para um dos Fantásticos a hora que quiser. Cada um tem poderes especiais e podem ser requisitados para terminar a fase. Quando um dos heróis precisa usar suas característica, o jogo mostra um ícone, cuja cor corresponde a cada um dos personagens. Eles têm golpes próprios, mas nem tão diferente assim um do outro. Os combates são até divertidos, mas depois um tempo começam a ficar repetitivo. Os mapas são lineares e a exploração se limita a procurar um ícone por fase. Para

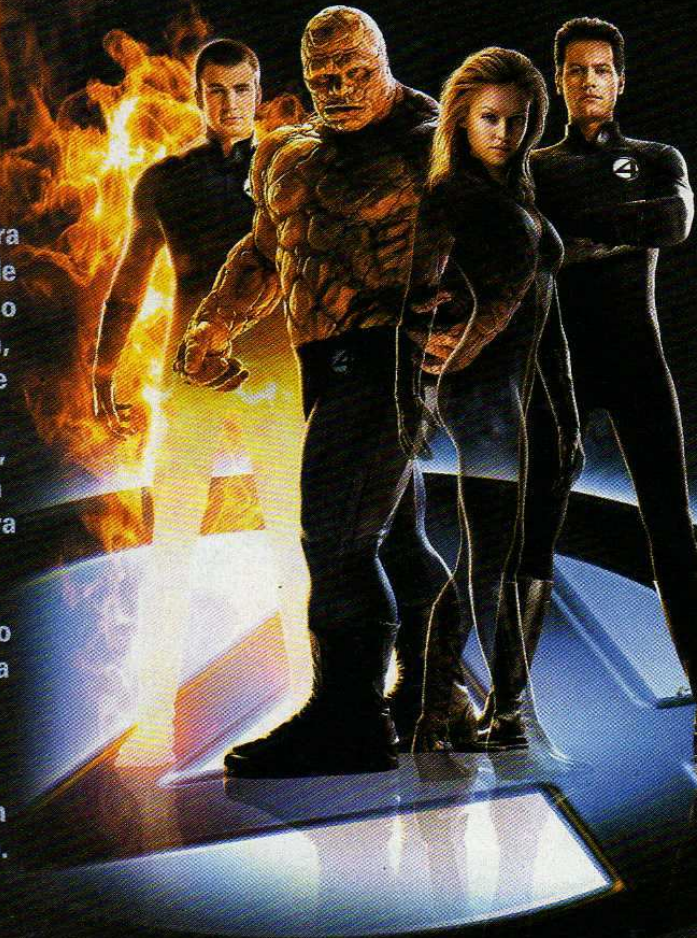

Fantastic 4

Fantastic 4

Activision/7 Studios
Ação
2 jogadores

74

Controle 7.0

Os comandos são simples, mas no Xbox, o bloqueio fica em local pouco acessível. A resposta é lenta em certos momentos.

Diversão 7.5

Os poderes cósmicos são ótimos para fazer destruição. Há muitos inimigos e objetos para detonar. Mas é repetitivo.

Gráfico 7.0

Apesar de alguns cenários bastante bonitos, a maioria não convence. Os modelos dos personagens também são simples.

Som 7.5

A trilha sonora e vozes vêm de Hollywood e reproduzem bem o clima do filme. Mas os efeitos sonoros são apenas medianos.

Não muda - Por Marcelo Kamikaze

Uma pena que não conseguiram fazer cada personagem ser único, como nos quadrinhos. Todos têm mais ou menos o mesmo poder.

passar de estágio basta completar as missões primárias, mas se atingir também os objetivos bônus, se ganha um extra. Os golpes dos personagens podem ser melhorados. Além dos poderes cósmicos há combos e golpes Super, em que o lutador fica invencível, mas só por pouco tempo, é claro. Fantastic 4 é simples, mas competente o suficiente para divertir por algum tempo.

Introdução 1



001 - No início, colete o símbolo do quarteto fantástico, haverá um destes em cada missão, siga em frente.

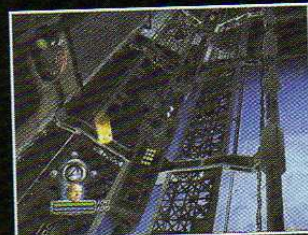

002 - Pare em cima do feixe de luz e aperte o botão para fechar o escudo da estação espacial.

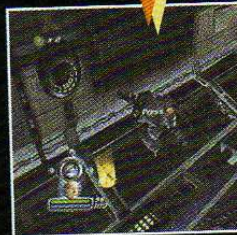
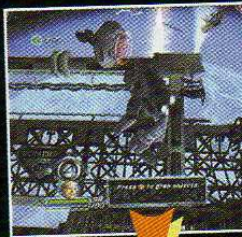

003/004 - Após o meteoro atingir a parede da estação, apanhe a peça que se solta e coloque-a no lugar. Aperte o botão para fechar todos os escudos e siga em frente para ver um

Comandos

Efeito	PS2	XB	GC
Golpe rápido	X	A	A
Golpe forte	□	X	X
Agarrão	○	B	Y
Pulo	△	Y	B
Defesa	R2	Preto	Z
Especial	R1	R	R
Travar mira	L1	L	L
Movimentar câmera	Direcional R3	Direcional R	Direcional C
Trocar de personagem	Direcional digital	Direcional digital	Direcional digital

Golpe especial: com a energia azul cheia, pressione Especial + Pulo.

Ajuda: pressione Especial + direcional digital correspondente ao personagem.

Introdução 2



005/006 - Pare em cima do feixe de luz, aperte o botão, use o direcional para cima ou para baixo para trocar de camada, esquerda ou direita para girar, ligue o centro até o final antes que o tempo acabe.



007 - Após acionar a abertura da porta, passe pelo vão.



008 - Destrua os robôs, use seus ataques especiais, consome sua energia fantástica, mas em poucos segundos enche novamente.



009 - Se estes robôs te paralisarem, aperte rápido o botão para voltar a se movimentar.



010 - Continue abrindo as portas no painel.

Movimentos FANTASTIC 4



Reed
Sr. Fantástico

Especial
Stretch Punch: Especial + Golpe Rápido
Spinning Fists: Especial + Golpe Forte
Spider Mines: Especial + Agarrão

Combos
Foot Slam: Golpe Rápido, Golpe Rápido, Golpe Forte
Heart Punch: Golpe Forte, Golpe Forte, Golpe Rápido
Mallet: Golpe Rápido, Golpe Forte, Golpe Forte
Rubber Band: Golpe Forte, Golpe Rápido, Golpe Rápido
Bludgeoner: Golpe Rápido, Golpe Forte, Golpe Rápido, Golpe Rápido
Jackhammer: Golpe Forte, Golpe Rápido, Golpe Forte, Golpe Forte



Johnny
Tocha Humana

Especial
Force Bind: Especial + Golpe Rápido
Force Burst: Especial + Golpe Forte
Force Wall: Especial + Agarrão

Combos
Flip Kick: Golpe Rápido, Golpe Rápido, Golpe Forte
Freeze: Golpe Forte, Golpe Forte, Golpe Rápido
Air Strike: Golpe Rápido, Golpe Forte, Golpe Forte
Silent Roar: Golpe Forte, Golpe Rápido, Golpe Rápido
Wishbone: Golpe Rápido, Golpe Forte, Golpe Rápido, Golpe Rápido
Whiplash: Golpe Forte, Golpe Rápido, Golpe Forte, Golpe Forte



Sue
Mulher Invisível

Especial
Fireball: Especial + Golpe Rápido
Firevortex: Especial + Golpe Forte
Firewall: Especial + Agarrão

Combos
Burn: Golpe Rápido, Golpe Rápido, Golpe Forte
Charred: Golpe Forte, Golpe Forte, Golpe Rápido
Back Draft: Golpe Rápido, Golpe Forte, Golpe Forte
Fire Bolt: Golpe Forte, Golpe Rápido, Golpe Rápido
Incinerator: Golpe Rápido, Golpe Forte, Golpe Rápido, Golpe Rápido
Aftermath: Golpe Forte, Golpe Rápido, Golpe Forte, Golpe Forte



Ben
O Coisa

Especial
Bull Rush: Especial + Golpe Rápido
Elbow Drop: Especial + Golpe Forte
Thunderclap: Especial + Agarrão

Combos
Power Toss: Golpe Rápido, Golpe Rápido, Golpe Forte
Skull Crusher: Golpe Forte, Golpe Forte, Golpe Rápido
Rockslide: Golpe Rápido, Golpe Forte, Golpe Forte
Anvil Smash: Golpe Forte, Golpe Rápido, Golpe Rápido
Meteor Strike: Golpe Rápido, Golpe Forte, Golpe Rápido, Golpe Rápido
Super Fly: Golpe Forte, Golpe Rápido, Golpe Forte, Golpe Forte



Detonado

Fantastic 4



011 - Destrua os robôs que estão do lado de fora das janelas.



012 - Vire neste canto para achar mais um símbolo do quarteto fantástico.



013 - Passe longe do alcance das câmeras de segurança, para não tocar os alarmes.



014 - Chegue até o último painel para completar a fase.

Introdução 3



015 - Segure o botão L para travar alvo, dispare bolas de fogo nos inimigos.



016 - Entre por esta porta para pegar outro símbolo do quarteto fantástico.



017 - Destrua os robôs e siga



018 - Derrube os tanques de gás ao lado da porta, depois dispare bolas de fogo para incendiá-los, siga em frente.



019 - Pare em cima do feixe de luz e aperte o botão, continue apertando o botão rápido para cortar a porta, siga em frente e destrua os robôs para passar de fase.

Introdução 4



020 - Fique invisível, aproxime-se dos inimigos e ataque sem que eles te vejam.



021 - Pule por cima dos balcões.



022 - Para passar pelas câmeras de segurança, fique invisível.



023 - Siga em frente, destrua os robôs e passe por todas as câmeras de segurança.



024 - Após encontrar com Reed, use o direcional digital para jogar com ele, destrua todos os robôs.



025 - Use o controle do painel, retorne pela porta que você havia entrado, volte um pouco para encontrar mais um símbolo do quarteto fantástico em uma porta que estava fechada.



026 - Volte até o painel, selecione Sue para fazer um escudo ao redor de Reed. Selecione novamente Reed e passe pelo campo de força antes que o escudo acabe, seja rápido pois dura alguns segundos. Acione o próximo painel para passar de fase.

Introdução



027/028 - Pegue os canos que estão no chão para destruir os robôs, aperte o botão bem rápido para a porta para seus amigos.



029 - Pegue o símbolo do quarteto fantástico que está em baixo da cama, destrua os objetos da fase, destrua o ultra robô para passar de fase.

Brooklyn

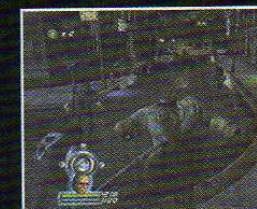

030 - Bata nos caras do gangue, pegue os objetos do cenário e jogue em cima do robô para facilitar.



031/032 - Quando aparecer um cara na varanda, fique em cima do feixe de luz e aperte rápido o botão para derrubar a varanda.

use seu poder especial para matá-lo, bata no resto da gangue para passar de fase.

Brooklyn 2



033/034 -Entre por este caminho que leva até o beco, quebre a cerca de madeira logo em frente para pegar mais um símbolo do quarteto fantástico, siga em frente pelo beco.



035 -Bata nos caras e derrube os que ficam atirando da varanda.



036 -Siga em frente pela rua, ao chegar nesta casa, quebre suas colunas para abrir caminho, siga em frente pelo beco.



037 -Aperte o botão rápido para tirar o furgão que esta bloqueando a passagem do beco, siga em frente.



038 -Chegando no chefão,



039/040 -Ataque os inimigos com Reed, depois jogue com Sue, aperte o botão em cima do feixe de luz, gire o analógico esquerdo para abrir caminho, bata nos inimigos que estão no beco e siga em frente.



041 -Após o tanque atirar na varanda, salve os caras que ficaram pendurados, jogue com Reed e aperte o botão de agarrar em cima do feixe de luz.



042 -Siga em frente pelo beco, vá atrás de Ben.



043 -Entre neste canto para pegar mais um símbolo do quarteto fantástico.



044/045 -Repare o trilho do trem, coloque Sue, faça o comando em cima do feixe de luz, depois coloque Reed e faça o mesmo, seja rápido.



046 -Siga em frente para encontrar com Bem, depois derrote o sub-chefe, derrote um total de dez inimigos e continue indo em frente para passar de fase.

Brooklyn 3



047/048 -Salve a mulher que está presa dentro do carro, em seguida corra para segurar o carro de bombeiro.



049 -Vá com Sue em cima do feixe de luz e faça o comando.



050/051 -Venha com John até o final da ponte onde estão as chamas para pegar mais um símbolo do quarteto fantástico, depois vá até o carro de bombeiro e faça o comando em cima do feixe de luz.

Underground 1



052/053/054 -Destrua o balcão no centro da tela, pegue os blocos de concreto e use-os para tampar o buraco onde entram os inimigos.



055 -Após matar os inimigos, siga pela porta que foi aberta pelo guarda.



Detonado

Fantastic 4

espere o momento que ele estiver de costas para acertá-lo no ponto fraco, quando aparecer uma mensagem para executá-lo, aperte o botão que está na tela no momento em que o traço da linha estiver sobre o espaço marcado do botão.



056 -Quebre o portão de aço do metro, mate os inimigos, continue seguindo em frente pela escada.



057/058 -Pegue mais um símbolo do quarteto fantástico que está do outro lado do trilho, espere que o trem passe, vá até o canto, depois retorne para salvar alicia, mate os inimigos.



059 -Retorne todo o caminho, cuidado com os inimigos.



060 -Chegando no chefe,

Underground 2



061 -Bata nos inimigos antes que eles matem o trabalhador, depois use o painel, ligue o centro até o final, siga pelo caminho que abriu.



062 -Continue seguindo o caminho adiante, cuidado com os inimigos que disparam mísseis, pule pra cima deles no momento em que dispararem, acabe com eles.



063 -Se estique para alcançar o próximo painel, após acioná-lo, desça e mate os inimigos.



064 -Siga em frente por este caminho.



065 -Se estique neste canto para pegar mais um símbolo do quarteto fantástico.



066 -Suba a escada, pule em cima do tanque, se estique em cima do feixe de luz para alcançar o outro lado, espere que os gases parem e aperte o botão.



067 -Siga em frente até chegar no sub-chefe, mate os inimigos, pule por cima do sub-chefe para pegar suas costas, após matá-lo siga pela passagem que abriu.

Underground 3



068 -Destrua as colunas para tampar o buraco onde os vilões levam os ovos.



069 -Quebre a latão que está ao lado dos ovos, pegue mais um símbolo do quarteto fantástico.



070 -Mate o sub-chefe acertando suas costas

Underground



071 -Chegando no chefe Sue para prender os braços do chefe, no momento que aparecer um feixe de luz use o analógico esquerdo.



072 -Depois que os dois estiverem presos, use Joystick para disparar bolas de fogo no ponto marcado com uma seta vermelha, se quiser derrotar o chefe de forma rápida, Ben, repita o processo até matá-lo. Mate o inimigo que aparece de vez em quando, pegue uma sacola dourada, pegue mais um símbolo do quarteto fantástico.

Tikal 1



073 -Pegue todos os fragmentos do meteorito, você encontra pelo caminho.



074 -Andando pela seta, cuidado com as armadilhas que estão no chão, olhe as folhas com o analógico direito e pule por cima delas.



075 -Mate a aranha que está no caminho, faça combos e movimentos especiais.



076 -Quebre o caminho encoberto pelos troncos, siga por ele.



077 -Leve a peça que você encontrou pelo caminho até estes três pedestais, coloque a peça no pedestal, pegue as outras duas que estão ao lado, encaixe-as para obter outro símbolo do quarteto fantástico.



078 -Retorne o caminho, siga pelo próximo caminho à esquerda para chegar até a ponte, chegando aperte o botão em cima do feixe de luz para matar os inimigos que vem andando. Após derrubá-los, atravesse a ponte antes que os inimigos a destruam.



079 -Siga em frente até encontrar uma árvore, derrube-a e atravesse para o outro lado para pegar mais um fragmento do meteorito.



080/081 -Chegando na entrada do templo, use Ben para colocar as duas peças nos pedestais, depois use Reed para destruir os olhos das estátuas, faça o movimento especial esticando o braço. Depois de destruir os olhos, destrua a porta.

Tikal 2



082 -Logo no início da fase, pegue o fragmento do meteorito que esta no canto esquerdo ao lado da escada.



083 -Suba a escada, mate os inimigos, depois agarre os dois inimigos que estão atirando do outro lado, após matá-los, pegue mais um símbolo do quarteto fantástico.



084 -Pule na plataforma logo abaixo e siga adiante.



085 - Nesta parte, acerte todos os três escudos na parede com seu movimento especial de esticar o braço, mantenha os três escudos acessos até que a barra de energia no centro da tela esteja cheia, siga em frente pela porta que abriu.



086 -Cuidado para atravessar nesta parte, aguarde o momento certo para não ser atingido pela armadilha.

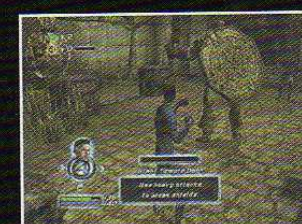

087 -Chegando no sub-chefe, mate os inimigos e derrote-o, depois faça o mesmo esquema com os escudos da parede.

Tikal 3



088 -Mate as aranhas, depois pule na plataforma logo abaixo.



089/090 -Fique invisível,

acerte o sub-chefe nas costas com ataque especial invisível, após atacar duas vezes, suba na plataforma e acerte o símbolo na parede que acendeu, repita o processo até matá-lo, siga em frente pela porta que abriu.



091 -Suba pelas plataformas, pule rápido de uma para outra para não ser pego pelas armadilhas.



092 -Fique invisível para atravessar esta parte, depois mate a aranha fazendo combos e movimentos especiais.



093 -Após matar a aranha, pegue mais um símbolo do quarteto fantástico que está no canto direito, siga pelo canto esquerdo.



094 -Mate os soldados de pedra usando Reed, siga pela porta que abriu.



095 - Pule com Reed pelas plataformas até alcançar a alavanca na parede, siga em frente para passar de fase.



Detonado

Fantastic 4

Tikal 4



096/097 - Chegando no chefe, pegue o símbolo do quarteto fantástico que está em uma aranha no canto da tela, use Reed para matá-la, espere o momento em que o chefe se transformar em gigante, fique dando voltas ao redor do cenário para distrair a atenção dele, quando sua transformação acabar ele ficará alguns instantes parado, aproveite o momento para acertá-lo com Ben, continue o mesmo processo até que ele morra.

Museum 1



098 - Defenda as pessoas que estão no museu, depois de matar todas as múmias, siga pela porta que abriu.



099/100 - Mate os inimigos que estão no corredor, depois vá até o elevador.



101 - Ao sair do elevador, quebre o vaso de planta que está a direita, pegue mais um símbolo do quarteto fantástico.



102 - Ative o painel e retorne pelo elevador.



103 - Retorne até a sala do início, mate os dinossauros, suba a escada e entre no próximo elevador.



104 - Salve o guarda que está pendurado, siga em frente pelo elevador.



105 - Ative outra vez o painel, retorne a sala do início novamente para resgatar alicia.

Museum 2



106 - Mate as múmias e proteja as pessoas.

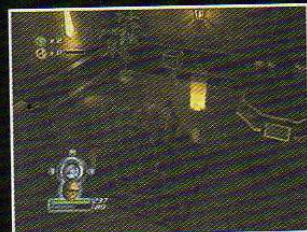

107 - Venha até o feixe de luz e faça o comando para derrubar a estátua, suba por ela.



108 - Mate todas as múmias, entre no elevador.



109 - Derrote o sub-chefe, depois faça o comando em cima do feixe de luz para pegar mais um símbolo do quarteto fantástico.



110 - Siga em frente pela porta.



111 - Chegando na múmia rei, pegue os objetos do cenário e

arremesse na pirâmide até destruí-la, após isso proteja a mulher de vermelho e siga em frente.



112 - Retorne pelo elevador



113 - Enfrente novamente múmia rei, use combos e especiais para derrotá-la.

Museum 3



114 - Mate os inimigos e siga em frente pela porta.



115/116 - No corredor de o anubis, depois pegue o símbolo do quarteto fantástico que está atrás da estante.



117 - Siga em frente pelo caminho.



118/119 - Siga até o final e acione a pressão da água, retorne e mexa nos outros canos para completar o objetivo.



120 - Volte novamente onde você acionou a pressão.



121 - Retorne e mate os outros dois anubis.

Museum 4



122/123 - Chegando no chefão faça o escudo com Sue segurando o botão de bloqueio, mantenha o direcional analógico apontado para cabeça da

estátua, quando disparar um raio azul, Sue irá refleti-lo, cuidado com os raios vermelhos, fique atento nos olhos da estátua, sua cor indica qual será o raio. Após destruir o campo de força, use Ben para atacar, espere o momento em que a estátua fará um poder de ataque, após isso ela irá ficar vulnerável, aproveite o momento e ataque com Ben. Depois na parte final espere que a estátua ataque, logo em seguida contra ataque com Ben. Para pegar o símbolo do quarteto fantástico destrua as peças de vidro que estão a direita.

Times square 1



124 - Ataque os robôs da fase com Reed, use combos e poderes especiais para destruí-los.



125/126/127 - Quando aparecer o robô com um campo de força, corra pelo beco, pegue mais um símbolo do quarteto fantástico dentro da caixa, vire a direita e pule o muro subindo nas caixas.

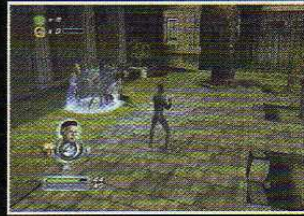

128 - Após pular por cima do muro, destrua os próximos robôs até que o robô com campo de força atire na estátua, siga em frente.



129 - Saindo do próximo beco, use Reed para salvar as pessoas que estão penduradas, depois destrua os robôs até passar de fase.

Times square 2



130/131 - No início da fase, de uma surra em Johnny, depois destrua a máquina que dispara bombas.



132 - Destrua os inimigos e siga em frente pelo beco.



133 - Ataque e destrua todos os robôs até que o robô com espada escape, continue seguindo em frente.



134 - Defenda o posto de gasolina, destrua os robôs e as máquinas que soltam bombas, use seus ataques variados até acabar com todos inimigos, depois pegue o símbolo do quarteto fantástico que esta na lixeira ao lado do posto.

Times square 3

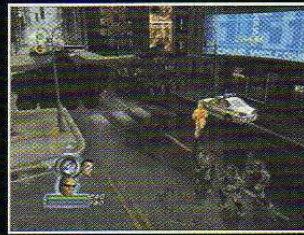

135 - Destrua todos os robôs.



136 - Quando vier o robô com campo de força, espere o momento que seu campo de força será desativado, acerte-o com combos e especiais.

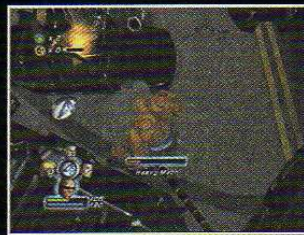

137 - Pegue mais um símbolo do quarteto fantástico que está atrás do carro em chamas.



138 - Quando aparecer a mensagem para finalizar o robô, aperte o botão de agarrar e faça o comando que aparece na tela.



Detonado

Fantastic 4

robôs e prender todos os dez prisioneiros, pegue o símbolo do quarteto fantástico, siga em frente por este caminho.

The Vault 1



139 - Destrua as máquinas que transportam o estoque de robôs, acabe com o restante deles, siga em frente pela porta com Sue, para atravessar fique invisível.



140 - Pule por cima dos raios que bloqueiam a passagem.



141 - Depois de destruir os robôs, agarre os prisioneiros e jogue-os dentro da cela.



142 - Fique invisível, siga em frente pela porta, pule por cima dos raios no momento em que estiver embaixo.



143 - Após destruir todos os



144 - Destrua as quatro janelas para desativar os lasers, depois acabe com todos os robôs para passar de fase.

The Vault 2



145/146 - Após destruir os robôs, use Reed para passar entre os lasers, siga mais adiante e ative os controles dos painéis.



147 - Depois de liberar o caminho para Ben, destrua todos os robôs, siga em frente.



148 - Use Reed no painel para abaixar a escada.



149/150 - Destrua com Reed todas as quatro fontes de energia, faça o movimento especial que estica o braço, depois ative o painel e volte



151/152 - Chegando no sub-chefe, pegue o símbolo do quarteto fantástico que está dentro da cela, depois faça combos e especiais para derrotá-lo.

The Vault 3



153/154 - Destrua os robôs com Johnny, depois use Sue para abrir caminho.



155 - Após abrir caminho com

Sue, quebre as caixas que estão na cela da esquerda, pegue mais um símbolo do quarteto fantástico.



156 - Quando encontrar com o dragão, use Johnny para disparar bolas de fogo.



157 - Siga em frente e corte a porta com Johnny.



158/159 - Apague o fogo com Johnny.



160 - Nesta parte através do fogo com Johnny, estane do outro lado, apague o fogo para Sue seguir adiante.



161 - Abra caminho con



162 - Coloque o dragão no alvo, dispare bolas de fogo até que ele fuja, destrua os robôs e siga em frente para passar de fase.

Shield 1



167 - Mate as aranhas, faça movimentos especiais com Ben.



168 - Após matar as aranhas, suba na plataforma e pegue mais um símbolo do quarteto fantástico.



169 - Espere o momento que aranha vermelha estiver parada para destruí-la.



170 - Acerte este monstro com Reed para abrir caminho, pegue mais uma vida em cima das plataformas.



171/172 - Use Reed para derrubar a ponte e abrir caminho, faça o movimento especial esticando o braço.



173 - Nesta parte cuidado com as aranhas que explodem, fique distante delas para não cair junto com o piso, após alguns instantes a passagem se abrirá, siga em frente.



174 - Chegando no chefe, use Ben para derrotá-lo, fique acertando-o por trás, fazendo voltas ao seu redor, ele irá encher a energia nos pilares, impeça que ele chegue até o pilar prendendo-o no canto, faça soco rápidos e continue batendo nele até que ele morra.

Shield 2



175 - Chegando no próximo chefe, use Johnny para acertar bolas de fogo em sua cabeça, mantenha distância dele, trave o alvo e solte tiros sem parar até derrotá-lo.

Space station 1



176/177 - Siga em frente pela

estação espacial, aperte o botão em cima do feixe de luz para cortar a porta, depois acione o controle no painel, seja rápido, pegue mais uma vida quebrando o latão ao lado direito do painel.



178 - Solte bolas de fogo nas plantas e insetos que estiverem pela fase.



179 - Siga em frente matando os inimigos e acionando o botão em cima do feixe de luz.



180 - Dispare bolas de fogo na porta para abrir caminho.



181 - Mate o homem besouro, atirando bolas de fogo nas costas, depois pegue mais um símbolo do quarteto fantástico.



182 - Acione a máquina, depois colete os frascos acionando o botão do meio.

The Vault 4



163 - Use Johnny para destruir os robôs que estão atirando no elevador, solte bolas de fogo sem parar.



164 - Quebre a caixa que está no canto inferior esquerdo do elevador, pegue mais um símbolo do quarteto fantástico.



165 - Passe para o elevador da direita, continue defendendo o maquinário.



166 - Ataque o dragão com Ben, se estiver difícil acertá-lo, troque para Johnny e dispare bolas de fogo.



Detonado

Fantastic 4

Space station 2



183/184 -Mate os insetos com Ben, use Sue para congelar as raízes que bloqueiam a porta, em seguida use Ben para abrir caminho.



185/186 -Chegando mais adiante, mate os insetos, depois vire no caminho à esquerda.



187 -Mate os insetos e a raiz no centro da tela para pegar mais um símbolo do quarteto fantástico, pegue mais uma vida nas plataformas do canto, depois retorne e siga adiante.



188/189 -Chegando no chefe, mate todos os insetos que saem da sua boca, depois quando ele estiver paralisado, acerte o ponto vermelho com Ben, continue o processo até matá-lo.

Space station 3



190 -Mate os insetos e acerte o homem besouro no ponto vermelho das costas.

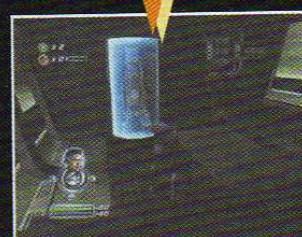

191/192 -Chegando no gerador, entre nas portas que estão ao redor, acione o controle no painel e destrua as fontes de energia, fique distante para o escudo não fechar e estique o braço. Mate os três homens besouros em seguida vá para porta número 3 e pegue o símbolo do quarteto fantástico.



193 -Chegando neste painel, acione os painéis na seguinte seqüência: meio, esquerda, direita, meio, direita, esquerda.



194 -Após acionar todos os painéis nas portas, venha até o gerador central e ative a auto-destruição.

Doom 1



195 -Defenda os canhões, destrua todos os robôs.



196 -Use Johnny para cortar a porta, siga em frente.



197/198 -Acione o botão no computador do balcão à direita, depois pegue o símbolo do quarteto fantástico que está no balcão da esquerda.



199/200 -Se aproxime com Ben do canhão, acione o botão para tirar o robô do comando, depois atire até destruir todos os robôs.

Doom 2



201 -Com Sue, faça o escudo em Reed.



202 -Atravesse o campo de força com Reed, acione o comando do painel para abrir o caminho para Sue.



203 -Destrua todos os robôs e siga em frente.



204 -Acione o painel na parede para abrir a porta.

Doom 3



205 - Desative o canhão da parede, destrua os robôs e siga em frente.



211 - Chegando no chefe, pule e segure o botão com Johnny em direção do símbolo do quarteto fantástico, você perderá uma vida, mas é a única forma de pegar o item.



212 - Quando o escudo do chefe estiver desativado, dispare bolas de fogo com Johnny.

Doom 4



213/214 - Use os objetos e máquinas do cenário para destruir os robôs.



215 - Ative os controles na parede até encontrar o comando que abre a porta.



216 - Retorne e entre pela porta que abriu.



217 - Chegando no laboratório, acione os painéis para abrir a cápsula cósmica, entre nela antes de ser destruída pelos robôs, transforme-se e acabe com todos.



218/219 - Depois de se transformar, volte para o caminho que leva até o elevador, observe uma parede rachada, quebre-a, pegue o símbolo do quarteto fantástico e siga adiante.



220 - Siga todo caminho adiante, quebre os objetos do cenário para conseguir vidas, depois destrua todos os robôs para passar de fase.



221 - Destrua todos os três postes de energia para conseguir mais um símbolo do quarteto fantástico.



222/223 - Quando o chefe soltar raios corra ao redor do cenário para não ser atingido, logo depois ele irá ficar sem escudo, aproveite o momento para acertá-lo, continue golpeando-o até que ele fuja.



224/225/226 - Chegando no chefe final, use Bem para bater nele, quando ele estiver quase sem energia, troque para Johnny e faça o comando de finalizar. Após ele se transformar, pegue o símbolo do quarteto fantástico que aparecerá na rua, faça o comando com Sue e em seguida com Ben. Depois por último jogue a água do hidrante com Reed.



227 - Finalmente o quarteto fantástico consegue deter o vilão Doom, a terra está salva, fim.



206 - Nesta parte, se estique com Reed para Sue atravessar.



207 - Suba pelas pedras para chegar no centro de segurança.



208 - Acione o painel para desativar o campo de força.



209 - Acione o próximo painel na parede para controlar o robô.



210 - Pegue o símbolo do quarteto fantástico que está neste canto, destrua todos os robôs para passar de fase.



Detonado Flashback



Por Marcelo Kamikaze

Final Fantasy IX

Tantos foram os pedidos que estamos de volta com Final Fantasy IX detonado inteirinho para você, leitor da SGP, repleto de dicas, estratégias e traduções. O mapa que foi feito para esta matéria deve ser usado constantemente para que você não se perca de modo algum e consiga localizar todas as regiões citadas nos títulos de cada fase. Outra coisa muito importante: você deve salvar o jogo o maior número de vezes possível e, de preferência, dedicar a ele um bom número de blocos do memory card. Quanto mais, melhor! Agora lambuze-se com, pelo menos, 50 horas de trabalhosa diversão! E não demore: afinal um grande clássico como este, todo mundo quer jogar novamente!



Disco 1

Alexandria Town



1 - O primeiro passo do jogo é acender a vela



2 - Use ataques normais na primeira batalha e roube um item

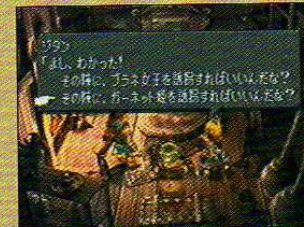

3 - Escolha a segunda opção



4 - Encontre Vivi e vá com ele para essa praça, que fica na parte de trás de onde estava inicialmente

Final Fantasy IX

Square
RPG
1 jogador

10

Controle 10

Como sempre, a Square consegue elaborar um sistema de controle e menus eficientes, mesmo que complicadas.

Diversão 10

O enredo é excelente e os poderes de cada personagens dão espetáculo nas batalhas. Tudo nele foi feito para divertir.

Gráfico 10

Novamente, a companhia conseguir fazer bellíssimas apresentações em computação gráfica e o visual é um dos mais bonitos do PlayStation.

Som 10

O som orquestral, já tradição da série, desfila músicas memoráveis. Os efeitos sonoros são cristalinos e detalhados.

RPG clássico? - Por Lord Mathias

Não tem jeito. Final Fantasy será sempre Final Fantasy. Esse, até eu joguei por um bom tempo, um verdadeiro clássico.

O MAPA-MÚNDI DE FINAL FANTASY IX

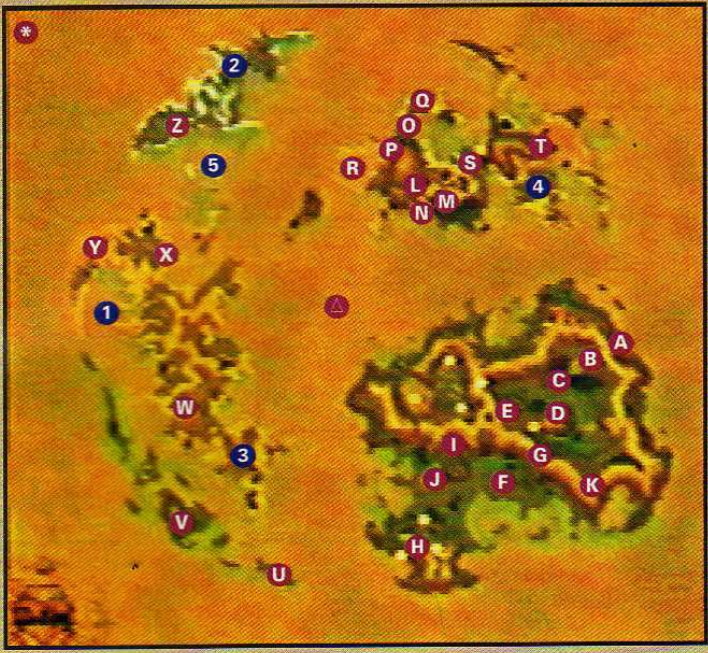

- A** Alexandria Castle
- B** Alexandria Town
- C** Evil Forest
- D** Ice Cavern
- E** Village of Dali
- F** Chocobo Forest
- G** Gate
- H** Lindblum
- I** Gizmaluke's Grotto
- J** Pântano
- K** Treno
- L** Conde Petie
- M** Black Mage Village
- N** Fossil Roo
- O** Mountain Path 1
- P** Mountain Path 2
- Q** Madain Sari
- R** Iifa
- S** Pântano
- T** Desert Empress
- U** Chocobo Lagoon
- V** Daguerreo
- W** Oielvert
- X** Pântano
- Y** Ipsen's Heritage
- Z** Esto Gaza
- *** Chocobo Paradise
- ▲** Sombra (aerial garden)

MENU PRINCIPAL

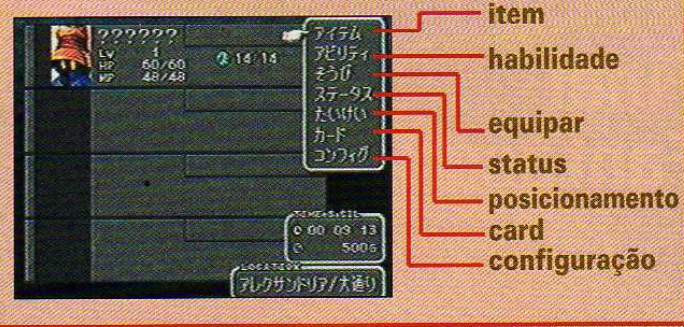

MENU DE HABILIDADES

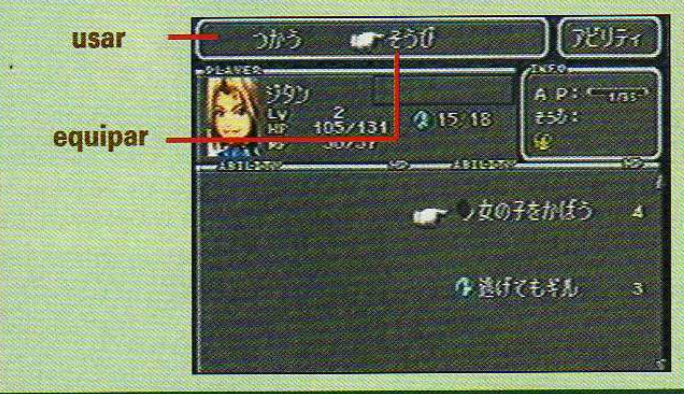

5 - Vasculhe as casas em busca de itens



6 - No bar, pegue o primeiro Card



7 - Se possível, compre algum equipamento na loja



8 - Pule corda para conseguir alguns trocados



9 - Vá a esse balcão e escolha todas as opções. Assim você conseguirá mais Cards

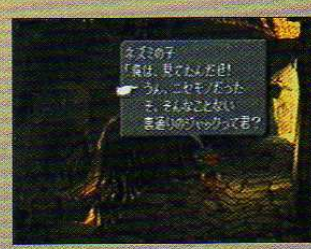

10 - No beco, quando o garoto pegar a escada, escolha a primeira opção



11 - Volte ao beco e converse com essa mulher para jogar cartas pela primeira vez

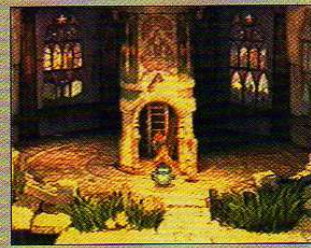

12 - Salve o jogo no Moogles e suba as escadas



13 - No palco do teatro, use apenas ataques normais. Ali as magias são enfeite



14 - Aperte os botões conforme indicarem os balões. Quanto mais rápido fizer e menos errar, mais dinheiro conseguirá

Alexandria Castle



15 - No castelo, suba as escadas até encontrar a princesa Garnet



16 - Saia do castelo com Steiner

Final Fantasy IX



17 - Vá à torre que está aberta e suba até o topo



18 - Sempre vá atrás de Garnet



19 - Ataque Steiner e roube um item



20 - Quando Vivi se juntar ao grupo, use sua magia de fogo



21 - Não use a magia de fogo de Vivi no monstro que está atrás de Steiner

Evil Forest



22 - Aperte Select para acionar o ATE (Active Time Event)



23 - Participe de batalhas para aumentar seu level



24 - Contra esse chefe, aperte L2 e ataque somente na primeira opção. Quando o monstro sugar duas vezes a energia de Garnet, mande uma Potion para ela



25 - Quando o monstro capturar Vivi, repita a operação



26 - Na aeronave, faça todos os ATE



27 - Vá para o quarto e converse com Vivi



28 - Se conversar com seu chefe, será possível enfrentá-lo



29 - Compre itens e salve o jogo no Moogles. Entre na floresta atrás de Garnet



30 - Contra esse chefe, abuse dos ataques combinados de Steiner e Vivi

CARD GAMES

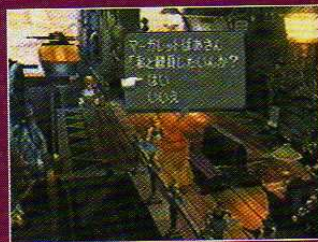

Desafie os soldados e habitantes de vilarejos apertando \square perto deles. Mas nem todos podem ser desafiados: se aparecer um menu como esse, com duas opções, é porque o desafio será possível



Para fazer um combo, você terá de colocar sua carta ao triângulo em contraposição com o triângulo da carta do inimigo. Se você vencer, a carta que estiver ao lado da derrotada se tornará sua também, ainda que ela pertença ao seu oponente e esteja ligada por um triângulo



Escolha cinco cartas e use sempre as repetidas para evitar perder uma única em seu poder. Use sempre cartas com pequenos triângulos nas pontas. Evite usar as que não possuem essas marcações



A força das cartas (e seus respectivos triângulos) é determinada pela marcação enumerada nelas. Mas para compreender melhor essa marcação, só com muito tempo de jogo! É o que sugere a própria Square no manual



Para virar a carta do oponente, coloque sua carta com o triângulo virado para um dos lados da peça do baralho dele que não possua essa forma geométrica



Ao vencer, escolha uma carta que você não possui ou uma que seja mais forte. Se vencer de Perfect (virar todas as cartas do tabuleiro a seu favor), não será preciso escolher a carta, pois todas serão suas. A mesma regra vale caso perca de Perfect: você perderá todas as cartas que tiver em jogo

Ice Cavern



31 - Quando estiver a caminho da Ice Cavern (ver o mapa na página anterior), aperte **□** para chamar o Moogle. Salve o jogo e abra



32 - Nessas paredes de gelo, aperte **○** para pegar itens



33 - Vá pelo caminho da esquerda para salvar o jogo



34 - Tome muito cuidado com esse chefe e use Potions todas as vezes que precisar. Ataque-o normalmente

Village of Dali

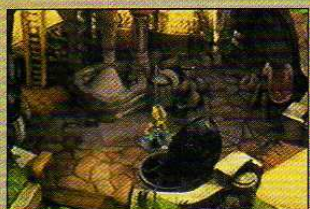

35 - Vasculhe a cidade e faça todos os ATE. Quando Vivi for raptado, converse com Garnet no hotel. Vá a esse local e abra o alçapão



36 - O Moogle estará escondido nesse barril



37 - Pegue o item escondido no local indicado



38 - Mais uma vez, abuse dos ataques combinados para tirar mais energia do inimigo

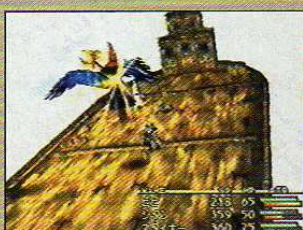

39 - Quando ele voltar, ataque-o da mesma forma, mas tome cuidado pois você não terá a ajuda de Garnet

Lindbulm Kingdom



40 - Na cidade, desafie alguns habitantes para jogar cartas. Vasculhe bem a cidade



41 - Use esse transporte para ir a outras partes da cidade



42 - Nesse local, faça um upgrade de suas armas. Não deixe de obter também a arma mais forte de Zidane, pois ela ajudará bastante

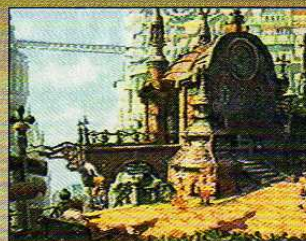

43 - Desça pbr essa escada e entre na primeira construção. Desça outra escada e converse com todos que encontrar



44 - Volte ao castelo e suba até o dormitório onde há um Moogle. Converse com Steiner e vá à fonte de água. Converse com o guarda e depois entre pela passagem que ele estava bloqueando

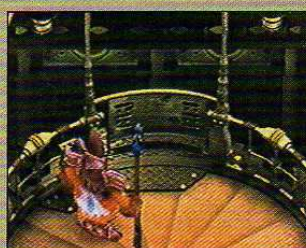

45 - Pegue o elevador e suba



46 - Depois da cena com Garnet, use o telescópio para identificar diversas regiões do mapa



47 - Vai começar um minigame para matar os monstros da cidade. Vá para cima deles sem dó. Use o transporte para ir a outras partes da cidade



48 - Pegue o elevador e escolha a terceira opção (como na foto). Vá de trem até uma saída onde há um Moogle por perto

Chocobo Forest



49 - Passe pela ponte e siga reto



50 - Entre na floresta e o Moogle vai falar a respeito dos Chocobos



51 - Use o Gisal Vegetal nas trilhas para pegar um Chocobo

Gizmaluke's Grotto



52 - Entre em Gizmaluke's Grotto (ver o mapa)



53 - Converse com o soldado que está caído para pegar o sino. Abra a primeira porta a sua frente

Final Fantasy IX



54 - Vá para cima dos magos para obter mais sinos



55 - Abra essa porta com o sino. Siga em frente



56 - Ajude o Moogle dando a ele o item que Vivi tinha comprado anteriormente



57 - Contra esse chefe, use a habilidade de Zidane para cegar o inimigo (obtida via uma de suas armas)

Burmezia Kingdom



58 - Vá para Burmezia



59 - Suba as escadas. Nessa parte, siga em frente e ignore a porta grande



60 - Vá em frente até o piso de madeira cair para o andar de baixo



61 - Desça as escadas e entre nessa porta



62 - Pule de uma sacada para a outra



63 - Pegue o item no local indicado na foto



64 - Abra essa porta



65 - Entre em todos os locais para obter mais itens e armas



66 - Compre do Moogle o que estiver precisando. Abra uma Tent



67 - Ataque Beatrice sempre usando Phoenix Down para ressuscitar seus personagens. Não se preocupe, pois ela vai ganhar a batalha

Disco 2

Gate



68 - Vá ao bar e salve o jogo. Converse com Max e vasculhe bem a área



69 - O mago de asas vai voltar de novo. Ataque-o e use Garnet para curar seu grupo

Treno



70 - Siga pelo caminho da ponte quebrada. Vá para Treno



71 - Se precisar, compre alguns Cards e entre nesse local para competir



72/73 - Essa mulher faz um Card com base em seu personagem e dá um bom dinheiro por ele. Entre e participe do leilão



74/75 - Vá com Garnet para essa parte da cidade e entre no hotel. Converse com Max nos fundos

Gargan Roo



76 - Entre nesse alçapão



77 - Puxe a alavanca...



78 - ... E agora puxe essa corda



79 - No local indicado, dê comida ao inseto gigante



80 - Contra esse chefe, ataque com Max e Steiner. Use Garnet para curá-los

Cleyra's Trunk



81 - Abra todos os baús que encontrar pela frente



82 - Enfie a mão nesse buraco



83 - Suba pelo cipó



84 - O caminho certo é o da esquerda, mas vá antes para pegar itens



85 - Caso caia nos redemoinhos de areia, aperte **O** para sair deles



86 - Caia nesse redemoinho. Ele servirá para você posicionar Zidane na frente da entrada. Tente até conseguir!

Cleyra's Settlement



87 - Faça todos os ATE e converse com Vivi no hotel até ver essa cena. Vasculhe bem a cidade



88 - Vá para esse local e siga em frente



89 - Enfrente esse chefe com a habilidade de cegar de Zidane



90 - Pegue o caminho de volta para Cleyra's Trunk. Você será alertado para voltar à cidade. Oriente os habitantes e derrote os inimigos



91 - Você lutará contra Beatrice de novo. Siga o mesmo procedimento usado anteriormente. Você vai perder a batalha

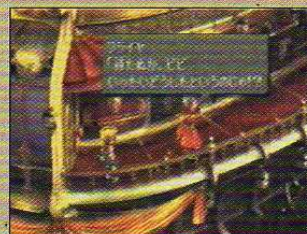

92 - Vá até essa porta e escute a conversa. Desça as escadas para prosseguir

Alexandria



93 - Balance a gaiola conforme indicação que receber na tela. Atenção: alguns movimentos deverão ser repetidos



94 - Corra até esse local do palácio



95 - Entre na sala



96 - Vá até a sala da frente



97 - Nesse ponto, aperte **O** e escolha a primeira opção



98 - Contra Son e Zon, utilize ataques combinados e a habilidade Jump de Freija



99 - Abuse das habilidades de Beatrice contra esses monstros



100 - Roube o item desse chefe. Ataque-o com as magias de Vivi e os golpes normais de Zidane

Pinnacle Rocks



101 - Você precisa conversar com os vultos. Não chegue muito perto e aperte **O** no local indicado na foto. Siga em frente no rio

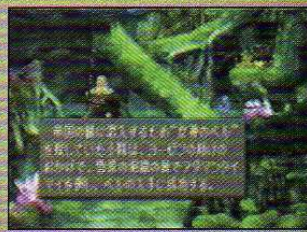

102 - Nesse local, converse com o segundo vulto

Final Fantasy IX



103/104 - Siga por ali para localizar o vulto



105 - Converse com o vulto e siga na direção dele

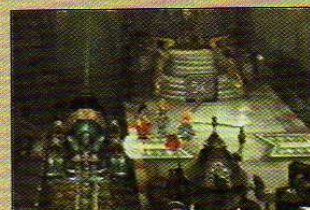

106 - Em Lindbulm, desça pelo elevador e pegue o trem

Qu's Marsh



107 - Entre na floresta com formato de corpo de violão



108 - Converse com essa outra figura. Quina vai se juntar a seu grupo

Fossil Roo



109 - Corra e evite as lâminas



110 - Contra esse inimigo, aproveite as habilidades de Quina



111 - Suba pelo cipó e entre no local indicado na foto



112 - Pegue a flor para entregá-la ao inseto gigante



113 - Aperte essa chave para desviar o caminho. Pegue a flor para atrair o inseto



114 - Suba as escadas e acione a chave. Volte, pegue a flor e outro inseto



115 - Siga em frente. Acione outra chave e pegue a flor para entregá-la ao inseto



116 - Nesse local, siga em frente até achar uma saída



117 - Suba na planta e vá para a direita até encontrar uma entrada

BLUE MAGICS

ゴブリンパンチ	Goblin Punch - causa danos ao alvo (4 MP)
レベル5デス	Death Level 5 - magia Death mais fraca (20 MP)
レベル4ホーリー	Holy Level 4 - Holy mais fraco (22 MP)
レベル3デブレス	Death Race Level 3 - contagem regressiva para
マジックハンマー	Magic Hammer - Confuse mais fraco (2 MP)
パンプキンヘッド	Pumpikin Head - causa danos ao alvo (12 MP)
アークアブレス	Arc Abraize - espécie de Quake (14 MP)
マイエィカード	Mighty Card - causa danos ao alvo (62 MP)
マトフマジック	Matora Magic - causa danos ao alvo (8 MP)
臭い息	Bad Breath - causa danos nocivos ao status do
リミットグローブ	Limit Globe - causa danos ao alvo (10 MP)
はりせんぼん	1000 Needles - causa danos ao alvo (8 MP)
夜	Nightfall - efeito desconhecido (14 MP)
ツイスター	Twister - causa danos ao alvo (22 MP)
アースシェイク	Earth Shake - causa danos ao alvo (20 MP)
天使のおやつ	Tenshi no Ayatsu - efeito desconhecido (4 MP)
カエルおとし	Frog Drop - causa danos ao alvo (10 MP)
ホワイトウィンド	White Wind - causa danos ao alvo (14 MP)
ハッシュ	Vanish - elimina o inimigo instantaneamente (8
ブレイズ	Breeze - causa danos ao alvo (8 MP)
マスタードボム	Mustard Bomb - causa danos ao alvo (10 MP) -
死のルーレット	Rollute of Death - mata o sorteado da roleta (18
レイズ	Reraise - ressuscita o alvo (14 MP)





118/119 - Converse com o minerador e use a picareta para libertar o Moogle. Salve o jogo



120 - Escale a planta de novo. No topo, acione essa chave



121 - Volte e pegue o inseto nesse local. Ele servirá como transporte

Outer Continent



122 - Vá para essa outra floresta com formato de corpo de violão



123 - Pegue os sapos na lagoa para obter itens

Conde Petie



124 - Vá para Conde Petie



125 - Faça todos os ATE. Quando esse mago aparecer na loja e sair correndo, vá embora de Conde Petie

Black Mage Village



126 - Vá para a floresta que tem um morro e entre nele



127 - O local com a coruja é bem manjado. Siga sempre pelo caminho da direita. Quando você perceber que saiu nele, vá para o caminho da esquerda



128 - Entre quando o mago der passagem



129 - Dê um upgrade em seus equipamentos. Ande bastante pelo vilarejo e faça todos os ATE. Durma no hotel e depois volte a Conde Petie

Mountain Path



130 - Converse com esse cara



131 - Vá para esse local e converse de novo com o sujeito



132 - Os guardas vão desbloquear o caminho dos fundos da loja



133 - Quina vai se afastar do grupo e Eiko se juntará a vocês



134/135 - Siga por esse caminho e acione a chave



136 - Use Summons e magias contra esse chefe



137 - Acione essa outra chave

Madain Sari Lost Summoners



138 - Entre em Madain Sari



139 - Ande pelo local e converse com Garnet na entrada



140 - Entre ali com Garnet



141 - Passe por ali e, depois das cenas, converse com Moogle para dormir

lifa the Ancient Tree of Life



142 - Volte para Mountain Path e pegue a saída oposta àquela que você utilizou para ir a Madain Sari (Mountain Path2)



143 - Entre em lifa

Final Fantasy IX



144 - Escolha a terceira opção. Pegue o elevador



145 - Desça pela folha e enfrente os monstros



146 - Vá ao encontro de Vivi e Eiko. Aperte **O** nesse local



147 - Use Summons e magias de fogo contra esse chefe



148 - Volte a Madain Sari. Entre nessa sala e converse com Eiko



149/150 - Vá ao local indicado e enfrente Salamander Coral. Ele é bem ágil e desvia dos golpes com facilidade



151 - Vá até esse local e aperte **O** quando o balão com a exclamação (!) aparecer



152 - Siga para a entrada e selecione seu grupo. Nesse momento, será possível incluir Salamander



153 - Caminhe até lixa. Quando



estiver descendo da árvore, saia correndo. Quanto mais você demorar, mais monstros como esse terá de enfrentar

Disco 3

Alexandria - Treno

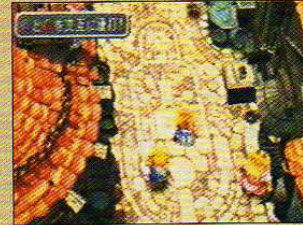

154 - Vença a corrida com Vivi para ganhar um item. Vá até o sino onde há um Moogle e pegue as cartas raras que estão dentro dele



155 - No beco, converse com Max e Blank



156 - Desça por essa escada e converse com Rubi



157 - Siga por essa passagem, rumo ao castelo



158/159 - Em Treno, entre nesse lugar e dispute partidas até o campeão aparecer. Use as cartas raras que você pegou no sino

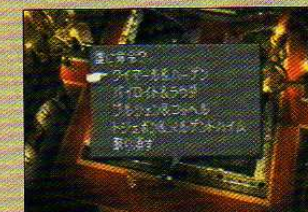

160 - Nessa parte, a ordem de escolha não tem importância. Apenas ative todas as opções

POÇÕES E SEUS EFEITOS

ポーション	Potion - recupera 150 de HP
ハイポーション	Hi Potion - recupera 450 de HP
エーテル	Ether - recupera 150 de MP
エリクサー	Elixir - recupera tudo de HP e MP
フェニックスの尾	Phoenix Tail - ressuscita o alvo
毒消し	Antidote - retira o status de Poison
金の針	Golden Pin - retira o status de Petrify
万能薬	1000 Use Medicine - remove quase todos os status nocivos
目薬	Eyedrops - retira o status de Blind
おふだ	Obuda - retira o status de Zombie
迷惑チン	Meiwakuchen - retira o status de Anoyed (raiva - Berserk)
ワクチン	Wakuchen - retira o status de Will
ギサールの野菜	Gisal Vetable - atrai o Chocobo
フェニックスの羽	Phoenix Feather - ressuscita todos os membros de seu grupo
テント	Tent - recupera HP e MP
やまびこ草	Echo Grass - retira o status de Silence



161 - Abuse dos ataques especiais de Beatrice para derrotar os inimigos



162 - Nessa sala, entre pela porta da esquerda. Suba as escadas. Quando Zidane aparecer, suba com ele também e não recue

Lindbulm

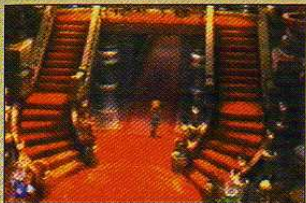

163 - Use o elevador para subir. Siga em frente, como indica a foto



164 - Chegue perto do elevador e entre pela esquerda. Suba as escadas e converse com Garnet



165 - Entre na sala do trono e converse com o rei



166 - Vá para a cidade de Lindbulm e converse com todos. Siga até a segunda parte da cidade e vasculhe o ateliê onde um homem está pintando um quadro



167 - Converse com essa mulher para pegar um item



168 - Volte ao castelo e converse com o rei de novo



169 - Caminhe até a cidade, encontre Quina e depois pague a conta. Não deixe de fazer isso, senão perderá a personagem



170/171 - Entre no elevador e desça. Pegue o trem da direita em direção ao cais



172 - Pegue o navio

Black Mage Village



173 - Vá para Black Mage Village (use o mapa)



174 - Suba as escadas e abra o baú



175 - Nos fundos, converse com esse mago



176 - Vá para esse lugar e entre na cabana

The Forgotten Continent - Oeilvert



177 - Vá para Desert Empress (ver o mapa). Aperte O no redemoinho de areia



178 - Selecione seu grupo e entre na aeronave



179 - Son e Zon vão sacanear você de novo. Entre em Oeilvert (use o mapa)



180/181 - Suba as escadas e aperte O no pedestal



182 - Acenda essa esfera



183 - Ative todos os hologramas



184 - Entre por essa porta



185 - Desça as escadas e utilize a entrada indicada



186 - Entre nesse elevador



187 - Esse chefe é difícil, portanto abuse de Summons e magias. Se estiver usando Salamander, jogue espadas e facas nele



Final Fantasy IX

Desert Empress

5:49



188 - Aperte **O** rapidamente nessa parte. Quando o monstro da gaiola virar, pare de apertar o botão, mas continue depois que ele virar de costas. Não pare até alcançar a chave

2:40

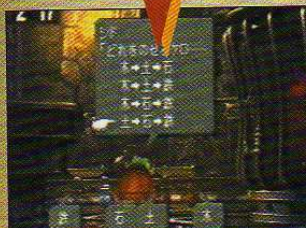

189/190 - Na balança, escolha a terceira opção e depois a última



191 - Acenda os castiçais

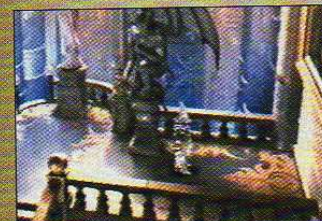

192 - Vá para a direita e suba as escadas que aparecerem no fundo



193 - Pegue os itens e acenda tudo que encontrar pela frente

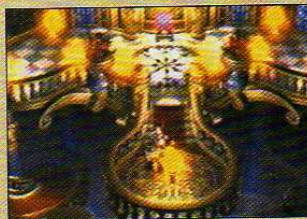

194 - Acenda a esfera do canto esquerdo inferior, depois as centrais. Quando as estátuas sumirem, acenda a esfera abaixo da escada, no círculo



195 - Suba as escadas e acenda o candelabro



196 - Acenda esse outro candelabro e suba as escadas



197 - Acenda essa esfera



198 - Depois de abrir todas as portas da biblioteca, passe pelo vitral em direção ao Moogle (como mostra a foto)



199 - Deixe as sombras das estátuas definidas como na foto. Suba pela escada que vai aparecer



200 - Use seus melhores ataques contra esse chefe. Magias de raio são bem úteis



201 - Com Zidane, pegue esse teletransporte



202 - Depois do rapto de Eiko, vá para o local onde a aeronave estava. Desça por essa escada

Esto Gaza - Gulg Vulcano



203 - Vá para Esto Gaza (use o mapa). Se precisar, compre itens



204 - Salve o jogo e vá para a direita do Moogle



205 - Desça pelo poço e vasculhe bem o local



206 - Salve o jogo, abra uma Tent e continue vasculhando tudo. Use magias de gelo contra os monstros



207 - Volte ao poço e escolha a opção do meio até o balde chegar ao fundo. Então desça pela corda

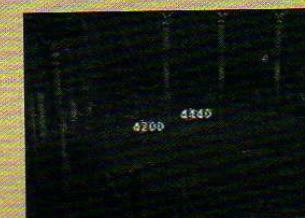

208 - Contra Son e Zon, use os Summons de Eiko



209 - Abuse dos Summons de Eiko de novo

Lindbulm - Ipsen's Heritage



210 - Depois de dar uma passada em Lindbulm, vá para Ipsen's Heritage. Utilize o mapa



211 - Desça pelo poste



WHITE MAGICS

ケアル	Cure - restaura entre 300 e 800 de HP (6 MP, 30 AP)
ケアルラ	Cure 2 - restaura entre 1.000 e 2.000 de HP (10 MP, 50 AP)
ケアルガ	Cure 3 - restaura 5.000 de HP (22 MP, 155 AP)
リジェネ	Regen - recupera o HP aos poucos (22 MP)
レイズ	Life - ressuscita com 1/4 de HP (8 MP, 30 AP)
アレイス	Life 2 - ressuscita com 100% de HP (24 MP)
ポイズナ	Poisona - retira o status Poison (4 MP, 15 AP)
ストナ	Stona - retira o status Petrify (8 MP, 25 AP)
ライブラ	Libra - analisa o alvo desejado (4 MP, 25 AP)
エスナ	Esna - retira todos os status nocivos (20 MP)
シェル	Shell - protege dos ataques de magia (6 MP, 30 AP)
プロテス	Protect - protege de ataques físicos (6 MP, 30 AP)
ヘイスト	Haste - faz a barra de ATB encher mais rápido (8 MP)
サイレス	Silence - faz com que seu alvo não possa usar magias (8 MP, 30 AP)
ミニマム	Minimum - diminui o tamanho do alvo (8 MP, 40 AP)
バーサク	Berserk - causa raiva no alvo para que ele fique sem controle (8 MP, 40 AP)
リフレク	Reflect - reflete quase todas as magias de volta a quem as usou (10 MP, 20 AP)
レビテト	Levitate - faz o alvo flutuar e imuniza contra-ataques como Quake (6 MP, 20 AP)
ブライン	Blind - cega o alvo (6 MP, 40 AP)
コンフュ	Confuse - deixa o alvo confuso para que ele ataque qualquer um (8 MP, 35 AP)
デスペル	Dispel - remove os status que ajudam o alvo (16 MP)
フェイス	Faith - aumenta o poder do alvo
ジュエル	Jewel - transforma o inimigo em pedra preciosa (4 MP)
ホーリー	Holy - magia branca suprema que provoca danos no inimigo (36 MP)



212 - Abra os baús e suba por essa escada



213 - Escolha a primeira opção



214/215 - Entre por essa porta e prepare-se para uma luta



216 - Tire todos os artefatos do mapa da parede



217 - Abuse das magias e habilidades específicas de cada personagem



218 - Insista nessa parede até que ela se abra



219 - Um lanterna vai aparecer. Caso ele chegue perto de seu personagem, irá deixá-lo com 1 de HP. Os lanterneiros dão muitos pontos de experiência



220 - Volte para a entrada e entre por essa porta



221 - Encaixe os vasos conforme o esquema acima. Retire o vaso energizado



222 - Saia do castelo e converse com os integrantes do seu grupo. Entre de novo no castelo, dessa vez sozinho

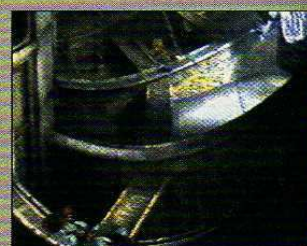

223 - Desça pelo poste e encontre Salamander nesse local

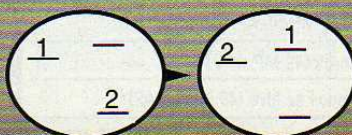

Final Fantasy IX

Elemental Quest



224 - Você terá de achar os locais indicados pelos artefatos que você retirou do mapa. É preciso seguir a ordem do primeiro ao quarto ponto. Esse é o primeiro deles (ver o n° 1 marcado no mapa)



225 - Esse é o segundo ponto (marcado no mapa com o n° 2)



226 - Esse é o terceiro local (marcado com n° 3 no mapa)



227 - E esse é o quarto lugar (marcado com n° 4 no mapa)



228 - Aperte **O** quando o ponto de exclamação (!) aparecer

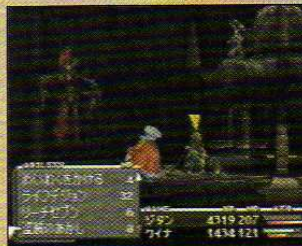

229 - Não será fácil matar esse chefe. Se tiver sorte, você poderá usar as habilidades de Zidane quando ele fizer o Trance



230 - Vá ao ponto marcado com o n° 5 no mapa e desça com a aeronave

Terra - Brambal - Pandemonium



231 - Siga a menina com rabo, mas desvie do caminho de vez em quando para abrir mais baús



232 - Entre nessa sala



233 - Faça Zidane conversar com todos em volta do cristal. Na mesma sala, desça a escada do fundo e converse com todos que estiverem lá



234 - Salve o jogo no Moogles e compre alguns itens. Abra uma Tent



235 - Use esse caminho para entrar no portal



236 - Com o exausto Zidane, continue o caminho e mate os inimigos com a ajuda de seus amigos



237 - Volte para esse local e compre do Moogles o maior número possível de itens, incluindo armas



238 - Acione a chave e passe somente quando as luzes se apagarem. Saia correndo!



239 - Gire a peça até deixá-la no ângulo exato para o encaixe na plataforma (veja próxima foto)

BLACK MAGICS

ファイア	Fire - magia de fogo fraca (6 MP, 20 AP)
ファイブ	Fire 2 - magia de fogo média (12 MP, 50 AP)
ファイカ	Fire 3 - magia de fogo forte (24 MP, 75 AP)
スリプル	Sleep - põe o alvo para dormir (10 MP, 20 AP)
ブリザド	Blizzard - magia de gelo fraca (6 MP, 25 AP)
ブリザッ	Blizzard 2 - magia de gelo média (12 MP, 50 AP)
ブリザカ	Blizzard 3 - magia de gelo forte (24 MP, 85 AP)
スロウ	Slow - deixa o alvo mais lento (6 MP, 20 AP)
サンダー	Thunder - magia de raio fraca (6 MP, 25 AP)
サンダッ	Thunder 2 - magia de raio média (12 MP, 50 AP)
サンダカ	Thunder 3 - magia de raio forte (24 MP, 80 AP)
ストップ	Stop - paralisa a barra de ATB do alvo (8 MP, 25 AP)
ポイズン	Poison - contamina o alvo (8 MP, 35 AP)
ハイオ	Bio - magia de Poison mais forte (18 MP, 40 AP)
アスピー	Aspell - rouba MP do alvo (2 MP, 70 AP)
ドレイン	Drain - rouba HP do alvo (14 MP, 60 AP)
グラビデ	Gravity - causa danos ao alvo (18 MP, 30 AP)
コメット	Comet - causa danos ao alvo (16 MP, 55 AP)
デス	Death - mata instantaneamente o alvo (20 MP)
ブレイク	Break - petrifica o alvo (18 MP, 30 AP)
ウォータ	Water - magia de água (22 MP, 55 AP)
メテオ	Meteo - chuva de meteoros (42 MP, 95 AP)
フレア	Flare - causa grandes danos ao alvo (40 MP, 95 AP)
ジハード	Juhad - causa danos a todos os inimigos e aliados (72 MP, 150 AP)



240 - Suba na plataforma móvel



245 - Vá para Treno e consiga uma graninha nesse local. Na loja de armas, enfrente o monstro que fica no andar de baixo. Vá ao leilão e arremate muitos itens



241 - Kujah vai ter de ficar a pé durante uns tempos. Mate seu bichinho de estimação usando Summons e magias!



246 - Vá a Chocobo Forest e inicie o minigame do Chocograph (para saber mais detalhes, leia a seção de dicas). Abra todos os baús que conseguir e compre os dois primeiros itens com os pontos adquiridos



242 - Primeiro cure os membros de seu grupo e depois ataque esse chefe com o que restar



247 - Se tiver conseguido um bom número de habilidades, magias e Summons, vá para lifa. Mas antes de entrar, compre 99 Tents



243 - Ataque Kujah sem parar. Não vai ter jeito: você perderá essa batalha novamente!



248 - Esse chefe é fácil. Enfrente-o sem gastar itens como Elixir. Depois salve o jogo logo na entrada do estranho castelo



244 - É hora de se fortalecer. Aproveite sua estadia na Black Mage Village para comprar armas e fazer um upgrade em suas armas



249 - Continue... não existe segredo! Contra esse chefe, use as magias mais fortes que possui



250 - Continue despejando magias contra esse chefe



251 - Evite usar magias de água e gelo contra esse chefe. Use as de raio e os Summons



252 - Prepare a Phoenix para esse chefe. Você vai precisar usá-la



253 - Ande para cima nesse lugar. Aperte O quando encostar na luz



254 - Salve o jogo e aumente seu level. Para não penar, a partir de agora, recomenda-se ter pelo menos 80 de level



255 - Mate esse chefe, mas economize o máximo que conseguir



256 - Contra Kujah, descarregue tudo. Mas mantenha alguns Elixirs e Ethers



257 - Selecione seu grupo e prepare-se para a última batalha. Mande as magias mais poderosas que tiver, abuse dos Elixirs e use a Phoenix sempre que precisar. Esteja com o item de cura de Berzek à mão

Final



258/259/260/261 - Zidane fica para tomar satisfações e Garnet pensa que ele se foi. Vivi se torna um líder, com uma turma de discípulos. Depois da encenação, Zidane reaparece e deixa todos comovidos. Não desligue o videogame, nem quando aparecer The End. Olhe na seção de dicas para aprender como se faz o minigame do Black Jack!

Disco 4

Fortalecimento Batalha Final



O que aconteceu nos vinte anos entre Konami's Soccer e Winning Eleven 9

A série "Winning Eleven" é considerada uma das melhores séries sobre o esporte mais popular do planeta, o futebol. Todo ano, jogadores fanáticos aguardam com ansiedade as novas versões do clássico, que passou a ter partidas online desde o ano passado. Mas, se o game é quase uma unanimidade, é porque o caminho foi bastante longo. Em 2005, a Konami comemora 20 anos de seu primeiro game de futebol, para computadores MSX, e 10 anos de "Winning Eleven". Depois da versão para o computador, foi a vez do NES ganhar um jogo de futebol, por sinal, esses games

são os melhores de cada console. Mas a fama da Konami começaria com o clássico International Superstar Soccer, um jogo sucesso de crítica e público. Depois, em 1995, o esporte ganhou as arenas 3D no PlayStation. Mas foi no Nintendo 64 que a companhia deu novo salto, criando uma primorosa versão: International Superstar Soccer 64. Em seu ápice, a Konami tinha quatro filiais fazendo games de futebol: Tokyo, Osaka, Sapporo e Nagoya. Mas, com o tempo, o que acabou prevalecendo foi a série "Winning Eleven", que soube dosar os elementos de ação e simulação do esporte. Agora, com a nona versão, a Konami prepara um novo salto, desenvolvendo a primeira versão portátil em 3D: "Winning Eleven 9 Ubiquitous Evolution".

Sistema Japão

EUA

Europa

MSX	Konami's Soccer (1985)	-	Konami's Football (1985)
NES	Konami Exciting Soccer: Konami Cup (1988)	Konami's Hyper Soccer (1991)	Konami's Hyper Soccer (1991)
Super NES	World Soccer Perfect Eleven (1994)	International Superstar Soccer (1994)	International Superstar Soccer (1994)
	World Soccer Fighting Eleven (1995)	International Superstar Soccer Deluxe (1995)	International Superstar Soccer Deluxe (1995)
Nintendo 64	J-League Perfect Striker (1996)	-	-
	World Soccer 3 (1997)	International Superstar Soccer 64 (1997)	International Superstar Soccer 64 (1997)
	World Soccer: World Cup France 98 (1988)	International Superstar Soccer 98 (1998)	International Superstar Soccer 98 (1998)
	J-League Perfect Striker 2 (1999)	International Superstar Soccer 2000 (2000)	International Superstar Soccer 2000 (2000)
GameCube	-	ESPN MLS Extratime (2001)	-
	World Soccer 2002 (2002)	-	International Superstar Soccer 2 (2002)
	World Soccer Winning Eleven 6 Final Evolution (2003)	-	-
	-	-	International Superstar Soccer 3 (2003)
Game Boy	World Soccer GB (1998)	International Superstar Soccer (1998)	International Superstar Soccer (1998)
	World Soccer GB 2 (1999)	-	International Superstar Soccer 99 (1999)
	World Soccer GB 2000 (2000)	-	International Superstar Soccer 2000 (2000)
Game Boy Advance	J-League Pocket (2001)	-	-
	World Soccer Pocket (2001)	International Superstar Soccer (2001)	International Superstar Soccer (2001)
	J-League Winning Eleven Advance 2002 (2002)	-	-
Mega Drive	-	International Superstar Soccer Deluxe (1996)	International Superstar Soccer Deluxe (1996)
PlayStation	J-League Winning Eleven (1995)	-	Goal Storm (1996)
	J-League Winning Eleven 97 (1996)	International Superstar Soccer Pro (1997)	International Superstar Soccer Pro (1997)
	J-League Winning Eleven 3 (1997)	-	-
	World Soccer Winning Eleven 97 (1997)	Goal Storm 97 (1997)	Goal Storm 97 (1997)
	World Soccer Winning Eleven 3: World Cup France 98 (1988)	-	-
	World Soccer Winning Eleven 3: Final Version (1988)	International Superstar Soccer Pro 98 (1998)	International Superstar Soccer Pro 98 (1998)
	J-League Winning Eleven 98-99 (1988)	-	-
	J-League Perfect Striker (1999)	-	-
	J-League Winning Eleven 4 (1999)	International Superstar Soccer Pro Evolution (2000)	International Superstar Soccer Pro Evolution (2000)
	J-League Winning Eleven 2000 (2000)	ESPN MLS Game Night (2000)	International Superstar Soccer Pro Evolution 2 (2001)
	World Soccer Winning Eleven 2000: U-23 Challenge to Medal (2000)	-	-
	J-League Winning Eleven 2000 Second (2000)	-	-
	J-League Winning Eleven 2001 (2001)	-	-
	World Soccer 2001 (2001)	-	-
	World Soccer Winning Eleven 2002 (2002)	-	Pro Evolution Soccer (2002)
PlayStation 2	World Soccer 2000 (2000)	-	International Superstar Soccer (2000)
	World Soccer 2000 Final Edition (2000)	-	-
	World Soccer Winning Eleven 5 (2001)	ESPN MLS Extratime (2001)	Pro Evolution Soccer (2001)
	J-League Winning Eleven 5 (2001)	-	-
	World Soccer Winning Eleven 5 Final Evolution (2001)	-	-
	J-League Perfect Striker 3 (2001)	-	-
	J-League Perfect Striker 4 (2001)	-	-
	World Soccer Winning Eleven 6 (2002)	-	Pro Evolution Soccer 2 (2002)
	J-League Winning Eleven 6 (2002)	-	-
	World Soccer Winning Eleven 6 Final Evolution (2002)	World Soccer Winning Eleven 6 International (2003)	-
	J-League Perfect Striker 5 (2002)	-	-
	World Soccer 2002 (2002)	-	International Superstar Soccer 2 (2002)
	World Soccer Winning Eleven 7 (2003)	World Soccer Winning Eleven 7 International (2003)	Pro Evolution Soccer 3 (2003)
	J-League Winning Eleven Tactics (2003)	-	-
	-	-	International Superstar Soccer 3 (2003)
	World Soccer Winning Eleven 7 International (2004)	-	-
	World Soccer Winning Eleven 8 (2004)	World Soccer Winning Eleven 8 International (2004)	Pro Evolution Soccer 4 (2004)
	J-League Winning Eleven 8 Asia Championship (2004)	-	-
	European Club Soccer Winning Eleven Tactics (2004)	-	-
	World Soccer Winning Eleven 8 Liveware Evolution (2005)	-	-
	World Soccer Winning Eleven 9 (2005)	*não anunciado	Pro Evolution Soccer 5 (2005)
PSP	World Soccer Winning Eleven 9 Ubiquitous Evolution (2005)	*não anunciado	*não anunciado
Xbox	-	ESPN MLS Extratime (2001)	-
	World Soccer 2002 (2002)	-	International Superstar Soccer 2 (2002)
	-	World Soccer Winning Eleven 8 International (2004)	Pro Evolution Soccer 4 (2004)
	-	-	Pro Evolution Soccer 5 (2005)
	-	-	International Superstar Soccer 3 (2003)
PC	-	World Soccer Winning Eleven 7 International (2003)	Pro Evolution Soccer 3 (2003)
	-	World Soccer Winning Eleven 8 International (2004)	Pro Evolution Soccer 4 (2004)
	-	*não anunciado	Pro Evolution Soccer 5 (2005)

REDAÇÃO

Editora

Karen Colosso
karen@sgponline.com.br

Arte

Editora Option Studio

Assistente Editorial

Akira Suzuki

Secretária de Redação

* Paula Antônia

Colaboradores

Yuri Bumussi e Mauricio Pancheri.

PUBLICIDADE

Profit Comunicação

Luiz Fernando
(0xx11) 5579-1370

Editora Option Ltda.

TODOS OS ARTIGOS E ANÚNCIOS AQUI PUBLICADOS SÃO DE RESPONSABILIDADE DE SEUS AUTORES. TODOS OS DIREITOS RESERVADOS. PROIBIDA A CÓPIA OU REPRODUÇÃO (PARCIAL OU INTEGRAL) DAS MATÉRIAS, TRANSCRIÇÕES E FOTOS AQUI PUBLICADAS.

A REVISTA SUPERGAMEPOWER ESTÁ SENDO EDITADA PELA EDITORA OPTION, SOB LICENÇA DA EDITORA NOVA CULTURAL.

**P O O L
e d i t o r a**

Conselheira
Lúcia Machado

Conselho de Jornalheiros
José Antônio Mantovani,
Ruy Mendonça e Waldir Amado

Publicidade e Novos Negócios
Alessandra Machado
(Lelê) lele@lmx.com.br
Lilian Neves - lilian@lmx.com.br

Impressão: Plural Gráfica

Distribuição: Dinap
Publicação Mensal
Distribuição Nacional
Central de Atendimento
(11) 3865.4949

Pool Editora, uma Empresa
do Grupo LM&X

Rua Cardoso de Almeida, 60 cj. 162
Tel. 11 3865-4949
Perdizes São Paulo SP 05013.000
pooleditora@lmx.com.br
LM&X Ltda.

SUPER GAMEPOWER

NÃO PERCA NENHUMA EDIÇÃO ATRASADA DE SUPERGAMEPOWER

Da Edição nº 91, em diante, peça os exemplares pelo telefone (011) 6335-3080

EDIÇÃO 124



O quarteto Fantástico (PS2, XBOX, GC, PC e GBA); A Fantástica Fabrica de Chocolate (PS2, XBOX, GC e PC); Arc The Lad: End of Darkness (PS2); Juiced (PS2, XBOX e PC); Riviera: The Promissed Land; Fire Emblem: The Sacred Stones e Herbie: Meu Fusca Turbinado (GBA). Pré-estréia: Winning Eleven 9 (PS2); Prince of Persia: Kindred Blades (PS2, XBOX, GC e PC).

EDIÇÃO 123



Killer 7 (PS2 e GC); Batman Begins (PS2, XBOX, GC e GBA); Grand Theft Auto: San Andreas (Xbox e PC); Psychonauts (PS2, Xbox e PC); Yuyu Hakusho Forever (PS2); Madagascar (PS2, Xbox, GC, PC e GBA); Mega Man Zero 4 (GBA). Pré-estréia: Metal Gear Solid 3: Subsistence (PS2); Marvel Nemesis: Rise of the Imperfects (PS2, PSP, XBOX e GC).

EDIÇÃO 122



Haunting Ground, Cold Winter (PS2); Forza Motorsport, Jade Empire (XBOX); Star Wars 3: the Revenge of Sith (PS2 e XBOX); Spy Vs Spy (PS2, XBOX e GC); Area 51 (PS2, XBOX e PC); Still Life, Pariah, Close Combat: First to Fight (XBOX e PC); The Tower SP, Star Wars 3: the Revenge of Sith (GBA); E3 Especial: tudo sobre os novos consoles: PS3, Xbox 360 e Revolution

EDIÇÃO 121



Robôs (PS2, XBOX, GC, GBA e PC); Splinter Cell: Cchaos Teory (PS2, XBOX, PC e GC); Cold Fear (PS2, XBOX e PC); Time Splitters: Future Perfect; Fifa Street (PS2, XBOX e GC) Cavaleiros do Zodíaco; Gran Turismo 4; Dynasty Warrior 5; Nanobreaker; Musashi Samurai Legend (PS2); Doom 3 (XBOX); Klonoa 2: Dream Champ Tournament (GBA).

EDIÇÃO 120

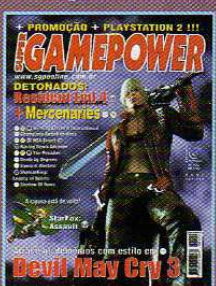

Winning Eleven 8 International; The Punisher (PS2, XBOX e PC); NBA Street V3 (PS2, XBOX e GC); Champions Return to Arms; Death by Degrees; Samurai Western e Shadow of Rome (PS2); StarFox: Assault (GC); Racing Gers Advance; Shaman King: Legacy of Spirits (GBA). Pré-estréia: Castlevania: Curse of Darkness (PS2); The Godfather (PS2, PSP, XBOX e PC).

EDIÇÃO 119



Goldeneye: Rogue Agent (PS2, XBOX e GC); Resident Evil 4 (GC); Miami Vice, Star Wars Knights of the Old Republic 2: The Sith Lords, CSI: Crime Scene Investigation (XBOX); Rumble Roses (PS2); Rockman Exe 5: Team of Blues, Dragom Ball: Advance Adventure (GBA). Pré-estréia: Dance Dance Revolution with Mario (PS2, XBOX e GC)

DETONADOS

- Edição 124 - Destroy All Humans! (PS2 e Xbox), Conker: Live & Reloaded (Xbox) e Killer 7 (PS2 e GC)
- Edição 123 - Medal Of Honor: European Assault (PS2, GC, Xbox e PC) e Haunting Ground (PS2)
- Edição 122 - Splinter Cell: Chaos of Theory (PS2, XBOX, GC e PC))
- Edição 121 - God of War (PS2); Tekken 5 (PS2); Devil May Cry 3 (PS2); StarFox: Assault (GC)
- Edição 120 - Mercenarius (PS2, XBOX) e Resident Evil 4 (GC)
- Edição 119 - Viewtiful Joe 2 (PS2, GC) e Metroid Prime 2: Echoes (GC)
- Edição 118 - Metal Gear Solid 3: Snake Eater(PS2); Grand Theft Auto: San Andreas (PS2); Prince Of Persia: Warrior Within(PS2, GC, Xbox e PC)
- Edição 117 - Tony Hawk's Underground 2 (PS2, GC, Xbox e PC); SI2: Band of Thieves (PS2)
- Edição 116 - Resident Evil: Outbreak File 2 (PS2); MegaMan X: Command Mission (PS2 e GC)
- Edição 115 - Mulher-Gato (PS2, GC e Xbox); Final Fantasy I (PlayStation e GBA); Final Fantasy II (PlayStation e GBA)
- Edição 114 - Silent Hill 4: The Room (PS2); Spider-Man 2 (PS2, GC e Xbox) e Splinter Cell: Pandora Tomorrow (PS2, GC, Xbox e PC)
- Edição 113 - Harry Potter e o Prisioneiro de Azkaban (PS2, GC e Xbox) e Shrek 2 (PS2, GC, Xbox e PC)
- Edição 112 - Pokémon Colosseum (GC) e Hitma: Contracts (PS2, Xbox e PC)
- Edição 111 - Ninja Gaiden (Xbox); James Bond 007: Everything or Nothing (PS2, GC e Xbox)
- Edição 110 - Onimusha 3 (PS2); Sonic Heroes (PS2, GC e Xbox) e I-Ninja (PS2, GC, Xbox e PC).

Shopping SGP

Coloque o seu anúncio
com preços promocionais.
Se você não tem o
seu módulo, nós montamos.
Ligue e consulte!

Novo tel.:
0xx11 6335-3080



ROCK LASER

GAMES

COMPRA • VENDA • TROCA • FINANÇIA
ASSISTÊNCIA TÉCNICA ESPECIALIZADA

Nintendo 64 + 1 Controle  R\$ 99,00	GameCube Prata  R\$ 499,00	Controle PS2 Original  R\$ 65,00
PlayStation Slim  R\$ 599,00	PSP  Consulte	Nintendo DS  R\$ 65,00
Memory Card Original  R\$ 65,00	Consulte	Matrix - Destrramento  R\$ 199,00

SEDEX PARA TODO BRASIL

PAGAMENTOS EM CHEQUE EM ATÉ 13 VEZES

(11) 6631.9979 (11) 6954.4332 (11) 6425.0482
Av. GUILHERME GOTCHING, 1808 - Vila Maria - São Paulo - SP



PANDA PRESENTES ELETRÔNICOS

Marumbi Assistência Técnica de Vídeo Game em geral e Vendas
Tel.: (11) 3743-2180

1 - Av. Dr. Guilherme Dumont Viltzes, 1310
Loja 15 - Shopping Open Center - Favela de Marumbi
2 - Rua Joaquim Nabuco, 47 - J. 03 - Brooklin



PLANET GAMES

- Todos os consoles e acessórios
- Assistência técnica
- Despachamos via Sedex para todo Brasil

Financiamos em até 12x no cheque ou carnê

Compre através do site
www.planetshopping.com.br
contato@planetshopping.com.br

Fone: (11) 6987-2641/6949-5195
Av. Mendes da Rocha, 95 - Vila Sabrina - São Paulo - SP



CRAZY GAMES

LAN HOUSE - INTERNET
Venda e Locação de Games
Mais de 400 jogos de PS2 e GameCube para locação

Av. Miguel Estéfano, 240 - Saúde - SP
a uma quadra do Metrô Saúde
Tels.: (0xx11) 578-6353 - 5072-6847



SETGAMES

PS2 XBOX

R. Min. Jesuíno Cardoso
Nº 498 - Vila Olímpia
FONE: (0XX11) 3842-7185



WONDER GAMES

Compra, venda e troca
Venda de console, jogos e acessórios em geral

PS2 - PSOne - GameBoy Advanced
Super Nintendo - Nintendo 64
Gameboy Color - Xbox

Assistência Técnica

Destrramento: PS2 - PSOne - Xbox - Saturn

Aceitamos todos os cartões de crédito e parcelamos em até 12 vezes pelo cartão e até 15 vezes pela financeira

R. José Bonifácio, 176 - Loja 07 - térreo
Fone: (11) 3106-2612 - Fax (11) 3105-2797

ENTREGAMOS VIA SEDEX

KARATE
DE COMBATE SEIWAKAI

Aulas de Karate e Kick-Boxing Ministradas pelo Prof. Edivan Souto Vice Campeão Mundial de Categorias e Campeão Internacional

NOVO ENDEREÇO

Av. Pedro Bueno, 1254 - Aeroporto
Fone.: (011)5031-0874



BUTICA GAMES

Assistência Técnica Especializada



Entregamos via Sedex
Atacado e Varejo

Venda de games novos, semi-novos e acessórios para todos os games

Compra * Venda * Troca * Financia

Destramento - Unidade Ótica
para Playstation 1 e 2 e Xbox

- Locações de jogos em geral
- Salão de jogos com todos os games do momento.

Aceitamos todos os Cartões de Crédito e pagamentos em cheque e carnê.

Tel.: (11) 6244-5392 ou 6246-4856

(Próx. Metrô Tucuruvi)

Av. Antonello da Messina, 859 - Vila Paulistana





ELETROMÍL

Assistência Técnica Especializada

"A maior e melhor loja de ass. técnica do Brasil"

Desbloqueio de PS2 e Xbox feito na hora, com os melhores chips

>PS2<



>Xbox<



Rua Santa Iligênia, 348 - 1º andar - Loja 12 - CEP 01207-001 - Centro - SP
Horário de Func. seg. a sex. 08h30 às 18h00 e sáb. 08h30 às 17h00
Fone/Fax: 221-1740 - 3362-2306 - 3362-2308 - 3337-5557 - 3362-2309

VIENA GAMES

TUDO EM VIDEOGAMES





SEDEX PARA TODO O BRASIL

FINANCIAMOS EM ATÉ 15 VEZES (CHEQUE OU CARNÊ)

Av. XV de Novembro, 396
Centro - Ferraz de Vasconcelos - SP
TEL. (0XX11) 4674-5850 - 4676-1395

Playstation II e Xbox

Só 719,00 cada



- Mod. Slim
- Destramento Matrix (para evitar aquecimento)
- 3 Proteções
- 1 Controle Original
- 2 Jogos em DVD a sua escolha

3 meses de Garantia

Fone: (11) 3733-0947

Entregamos na Capital de SP sem Custo Adicional

MG GAMES







Nintendo 64 + 1 fita + Memory Card + Rumble Pack

R\$ 140,00

PlayStation 2

Por Apenas R\$ 900,00

1 Super Nintendo c/ 2 controles e 1 fita

R\$ 100,00

Jogos para PS1, PS2, fitas para Super Nintendo, Mega Drive.
Preços especiais para lojista sob consulta.
Consulte-nos sobre outros aparelhos, jogos e acessórios.

mggames@ig.com.br

Tel.: (0xx11) 6909-7167



Despachamos para todo o Brasil

ELE

20 ANOS

G A

www.eletronmil.com.br

SEU VÍDEO GAME E ACESSÓRIOS VALEM COMPRAS

>PS2<



PS2
PlayStation 2

>XBOX<



XBOX

>GameCube<

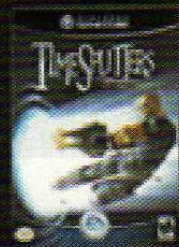

GAME CUBE

>GameBoy<



GAME BOY
ADVANCE

>NINTENDO DS<



NINTENDO DS



>PSP<

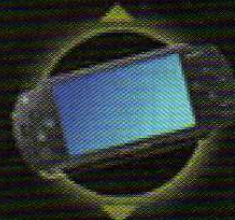

PSP



TROMMEL

Enviamos
SEDEX

games.com.br

Agora estamos trabalhando também com microinformática e mídias. Temos: Processadores, Hard Disk, Mother Board, Memória e todos os tipos de Mídias. Você que é nosso Cliente de Video Games, venha ser também nosso cliente de Mídias e Informática.

PRODUTOS DAS MELHORES MARCAS DO MERCADO

ASUS

SAMSUNG



Imation



Seagate

Maxtor

SONY

maxell

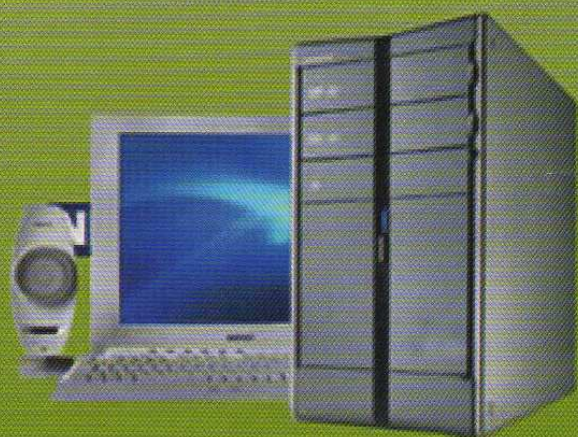

Promoção do mês

Memory Card PS2 **R\$ 67,50**
(estoque limitado)



Controle original do PS2
Por Apenas **R\$ 59,50**
(estoque limitado)

R. Santa Ifigênia, 348 - 1º andar - Loja 12 - CEP 01207-001 - Centro - SP

H. seg. a sex. 08:30 às 18:00 H e sáb. 08:30 às 17:00 H

Fone/Fax: 221-1740 / 3362-2306 / 3362-2308 / 3337-5557

3362-2309 / 3337-0158

Aceitamos Cartões:





SS GAMES



Só aqui na SSGames você encontra preço bom e variedades em jogos e consoles



Enviamos Sedex
para todo o Brasil

Tudo para o seu Video Game

Financiamos a sua venda em até 12* vezes no cheque ou carnê

* cadastro sujeito a aprovação

Loja: Viaduto Santa Efigênia, 70

Tels.: 3328-6801 / 3328-6802 / 3328-6803 a 50m do metro São Bento

www.ssgames.com.br

ssgames@ssgames.com.br